

Your Child's Safety
Is Your Responsibility

If you have a problem with this product or require
any replacement parts, please contact your nearest
mothercare store or telephone the mothercare
Customer Care Line on
08453 30 40 30.

Alternatively write to:
Customer Care
Mothercare
Cherry Tree Road
Watford
Herts. WD24 6SH

La seguridad de su niño es su responsabilidad

Si surgiera algun problema con este producto o si
necesita piezas de recambio sirvase ponerse en
contacto con almacen mothercare mas proximo o
llamar a la linea de Atencion al cliente de
mothercare numero (+44) 1923 210 210.

Tambien puede escribir a:
Customer Care
Mothercare
Cherry Tree Road
Watford
Herts. WD24 6SH
England

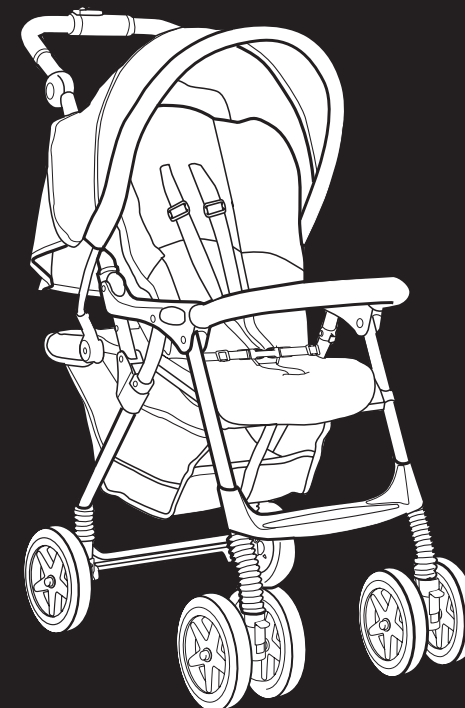

citilite

user guide

IMPORTANT
KEEP FOR FUTURE
REFERENCE.

citilite

Guia para el usuario

IMPORTANTE GUARDELAS
COMO REFERENCIA
FUTURA.

introduction ■ introducción

This product is designed to carry a single child in an upright or reclined position from birth. The weight limit for this pushchair is 15kg. A basket is supplied to carry up to 5 kg of shopping and other baby items, evenly distributed.

Este producto está diseñado para transportar a un solo niño en posición vertical o reclinada desde su nacimiento. El límite de peso para este coche es de 15 kg. Se suministra una cesta para llevar hasta 5 kg de compra y otros artículos para bebé, que deben distribuirse de forma homogénea.

parts check list ■ catalogo de piezas

no tools required

no requiere herramientas

chassis

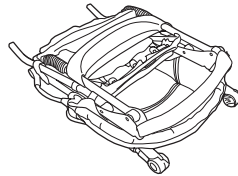

bastidor

rear axle assembly

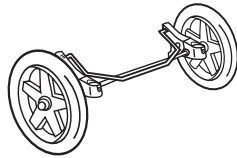

conjunto del eje trasero

front wheel assembly (2)

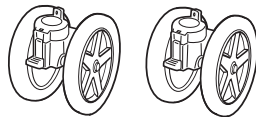

conjunto de las rueda delantera (2)

raincover

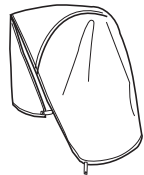

cubierta impermeable

rear basket tube

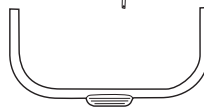

tubo trasero de la canasta

setting up the pushchair

montar el coche

1

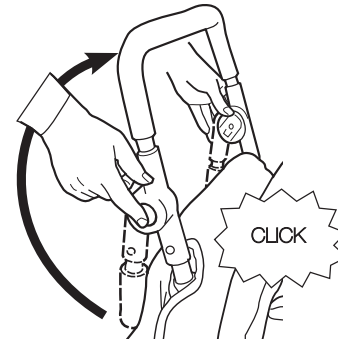

Press both buttons, then raise handle.

Oprima ambos botones y levante la manija.

2

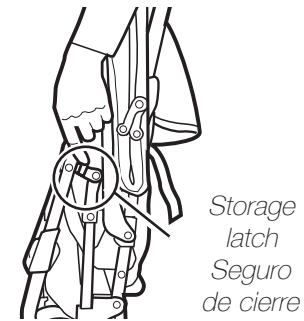

Release storage latch.

Desabroche el seguro de cierre.

3

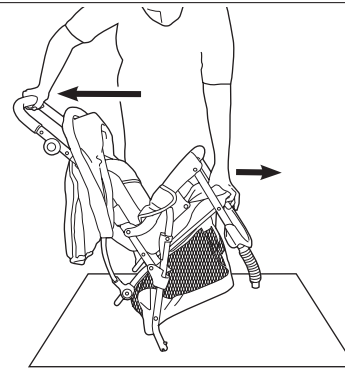

Open pushchair on carton as shown until locking latches on both sides are locked.

Abra el coche en la caja de cartón como se muestra, hasta que encajen los seguros de bloqueo de ambos lados.

setting up the pushchair

montar el coche

4

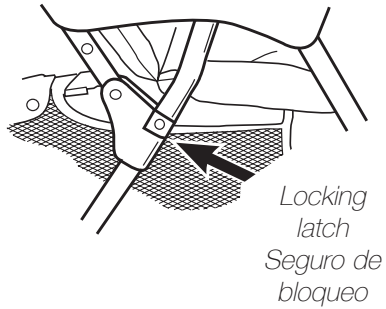

Check that latches on both sides are locked before continuing assembly.

Verifique si están trabados los cerrojos en ambos lados antes de continuar con el ensamblaje.

5

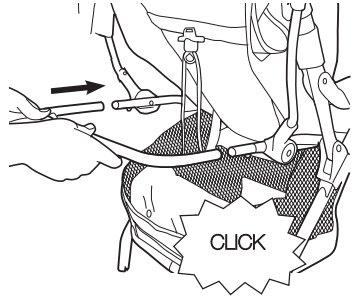

Insert rear basket tube into pushchair frame.

Introduzca el tubo de la cesta trasera en la estructura de la silla.

6

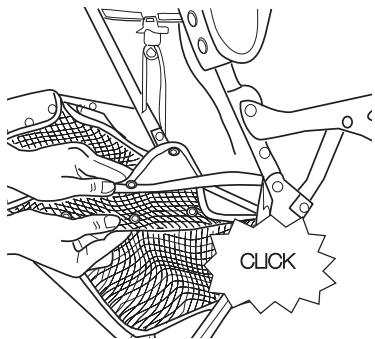

Attach basket to frame using poppers.

Acople la cesta a la estructura con las pinzas.

The replacement parts listed below are available for your **CitiLite** pushchair. In the event you require any of these parts, please contact your local Mothercare store or contact Customer Care on 08453 30 40 30.

Alternatively write to: Customer Care
Mothercare
Cherry Tree Road, Watford
Herts. WD24 6SH

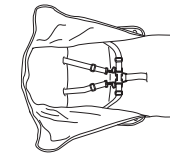

seat unit/
harness

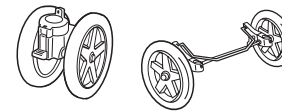

front swivel wheel assembly /
rear wheel assembly



arm bar



hood

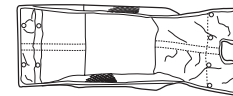

basket

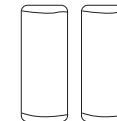

shoulder pads



basket bar



carry handle

- Sujete el coche cuando se encuentre próximo a vehículos de carretera móviles o trenes. Aunque tenga puestos los frenos, la corriente creada por el vehículo puede mover el coche.
- Si su coche es usada por personas que no estén familiarizadas con ella, por ejemplo, abuelos, muéstrelas siempre como utilizarla.
- No deje nunca a su niño sin supervisión, aunque sólo sea durante un corto periodo de tiempo.

setting up the pushchair

montar el coche

7

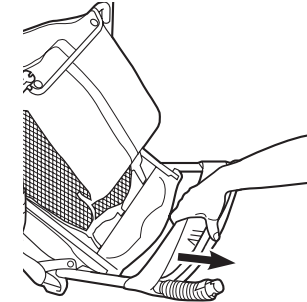

Push the footrest down to fix to the tube.

Deslice el apoya pies hacia abajo, hasta que tope en el fierro ubicado abajo.

fitting front wheels

montar las ruedas delanteras

8

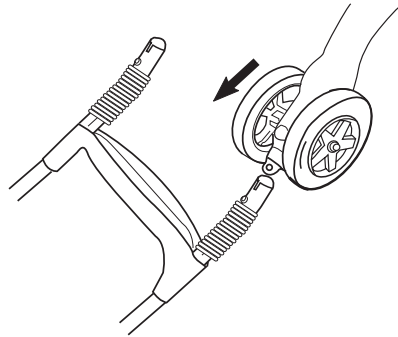

Line up wheel assembly exactly as shown. Push assembly on until it snaps into place. Repeat on other side.

NOTE: Pull firmly on each wheel assembly to be sure they are securely attached.

Alinee el ensamble de la rueda como se demuestra. Empuje el ensamble hasta que encaje dentro de su lugar. Repita el procedimiento en el otro lado.

NOTA: Tire con firmeza de cada conjunto de ruedas para asegurarse de que están ajustadas correctamente.

fitting rear wheels

montar las ruedas traseras

9

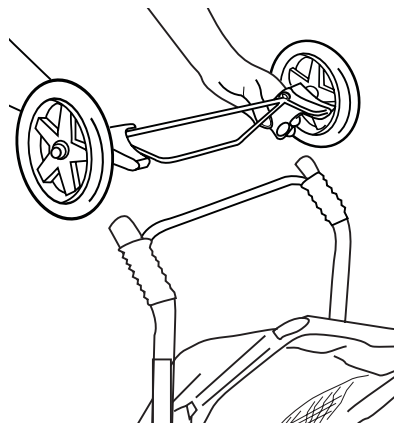

Line up wheel assembly exactly as shown. Push assembly on until it snaps into place.

NOTE: Pull firmly on assembly to be sure it is securely attached.

Alinee el ensamble de la rueda como se demuestra. Empuje el ensamble hasta que encaje dentro de su lugar.

NOTA: Tire con firmeza del conjunto para asegurarse de que está bien ajustado.

- **ADVERTENCIA:** La seguridad de un niño es su responsabilidad. Los niños deben ser enjanzados siempre y deben nunca ser idos desatendido. El niño debe estar claro de todas las piezas móviles mientras que hace ajustes. Este vehículo requiere mantenimiento regular del utilizador. El sobrecargar, el plegamiento incorrecto y el uso de accesorios non-approved pueden dañar o romper este vehículo. Lea las instrucciones. BS 7409 : 1996
- El uso del pushchair con un niño que pesa más de 15 kilogramos causará desgaste excesivo y tensión en el pushchair. Utilice el pushchair con solamente un niño al mismo tiempo.
- No deje que su niño se suba solo al coche.
- Asegúrese de que su niño lleve siempre el arnés correctamente colocado y ajustado. Para mayor seguridad, se proporcionan anillas en D para el acoplamiento de un arnés de seguridad separado, aprobado según BS 6684.
- Asegúrese de que los niños estén alejados de las piezas móviles antes de realizar ajustes.
- La sobrecarga, el plegamiento incorrecto y el uso de accesorios que no cuentan con aprobación podrán resultar en el perjuicio o rotura de esta coche.
- Nunca deje puestas las cubiertas para la lluvia, capotas y demás cubiertas dentro de los recintos cerrados, en un ambiente cálido o cerca de fuentes de calor pueden provocar el sobre calentamiento del bebé.
- No use accesorios tales como asientos de niño, enganchess para bolsas, cubiertas para la lluvia, etc. que no hayan sido aprobados por Mothercare; pueden poner en peligro la seguridad del coche.
- No sobrecargue el coche con más niños, cargas o accesorios. Las bolsas y otros artículos no deberán colgarse del mango.
- Aplique siempre los frenos cuando la sillita se encuentre estacionaria.
- Tenga cuidado al subir y bajar las aceras.
- Saque a su niño y pliegue el coche al subir o bajar escaleras eléctricas.
- No use su coche para aquellas actividades para las que no ha sido diseñada.
- No deje que los niños juegen con el coche o se cuelguen de ella.

- Don't let children play with or hang on to the pushchair.
- Hold on to your pushchair when close to moving road vehicles or trains. Even with the brake on, the draught from the vehicle may move the pushchair.
- If your pushchair is used by anyone unfamiliar with it, e.g. grandparents, always show them how it works.
- Never leave your child unattended, even for the shortest time.

securing your child

para que su hijo vaya seguro

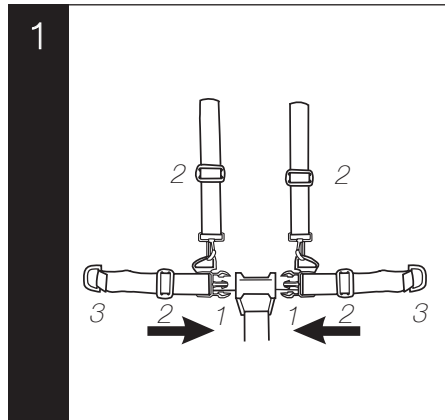

WARNING: Avoid serious injury. Always use harness.

To secure your child in the harness, place crotch strap between child's legs and insert the harness buckles (1) into the centre buckle housing, making sure child's fingers are clear. Adjust strap adjusters (2) to get a snug fit around your child.

ADVERTENCIA: Evite lesiones graves. Use siempre el cinturón de seguridad.

Coloque la correa entrepiezas entre las piernas del niño e inserte las hebillas del arnés (1) dentro del encaje central de hebillas, asegurese de que los dedos del niño están claros. Ajuste el cinturón (2) cuanto sea necesario para lograr que su bebé se siente cómodo.

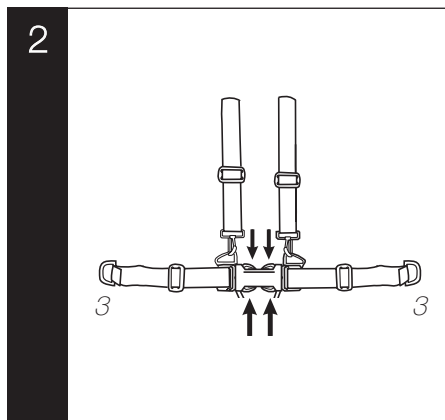

To release, squeeze buckle prongs at top and bottom sides of centre housing as shown.

Rings (3) are fitted should you wish to attach a separate harness complying with BS 6684.

Presione los lados de la hebilla para desabrochar como se muestra.

Se caben los anillos (3) si usted desea al harness separado del attacha que se conforma con BS 6684.

using the brake

usar el freno

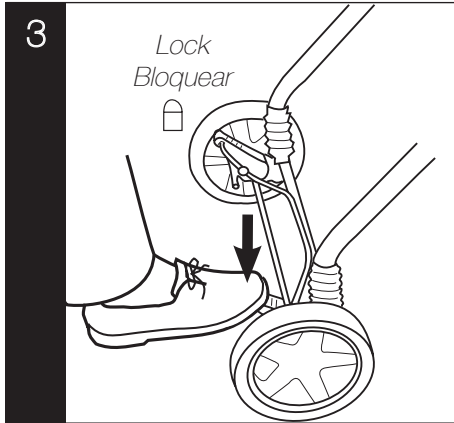

WARNING: Always apply brake when parking pushchair and do not forget to check the brake.

To operate the brake, push down firmly on the brake bar **MAKING SURE IT IS FULLY ENGAGED.**

After putting the brake on, check it by gently rocking the pushchair backwards and forwards.

If your pushchair is used by someone unfamiliar with it, for example grandparents, always show them how the pushchair works.

ADVERTENCIA: Siempre aplique el freno al parquear el coche y no se olvide siempre de asegurar el freno.

Para operar el freno, empuje hacia abajo firmemente en la barra del freno **ASEGURARSE DE QUE ESTÁ CONTRATADA COMPLETAMENTE.**

Después de poner el freno encendido, contrólole suavemente oscilando el coche al revés y lo remite.

Si su coche es utilizado por alguien desconocedor con él, por ejemplo los abuelos, siempre les muestran cómo el coche funciona.

Lift to release.

Levante al desbloquear.

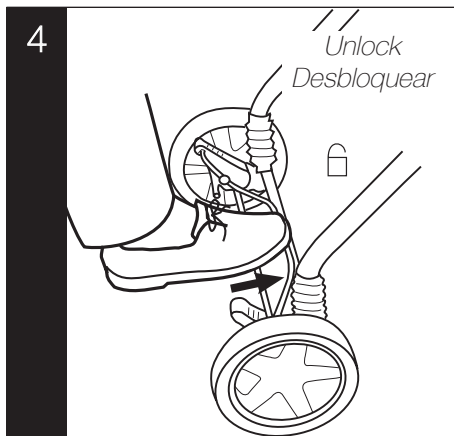

- **WARNING:** A child's safety is your responsibility. Children should be harnessed at all times and should never be left unattended. The child should be clear of all moving parts while making adjustments. This vehicle requires regular maintenance by the user. Read the instructions.
- This pushchair complies with BS 7409 : 1996.
- Use of the pushchair with a child weighing more than 15 kg will cause excessive wear and stress on the pushchair. Use the pushchair with only one child at a time.
- Do not allow your child to climb unassisted into the pushchair.
- Ensure your child wears a correctly fitted and adjusted harness at all times. For extra safety, D rings are provided on the harness waist straps for the attachment of a separate safety harness approved to BS 6684.
- Ensure children are clear of moving parts before making adjustments.
- Overloading, incorrect folding, and the use of non-approved accessories may damage or break this pushchair.
- Never leave raincovers, hoods and aprons on indoors, in a hot atmosphere or near a heat source - baby may overheat.
- It may be unsafe to use accessories e.g. child seats, bag hooks, rain covers etc. other than those approved by mothercare.
- It may be unsafe to use replacement parts other than those approved by mothercare.
- Do not overload this pushchair with additional children, goods or accessories. Bags and other items must not be hung from the handle.
- Always apply the brakes when the pushchair is stationary.
- Exercise caution when mounting or dismounting kerbs.
- Remove your child and fold the pushchair when ascending or descending stairs or escalators.
- Do not use your pushchair in a manner for which it was not designed.

- Este vehículo requiere un mantenimiento regular por parte del usuario. Periódicamente, inspeccione los dispositivos de cierre, los frenos, el conjunto del arnés, los enganches, los ajustes del asiento, las juntas y los accesorios, para asegurarse de que estén fijos y en condiciones perfectas de funcionamiento.
- Los frenos, las ruedas y los neumáticos sufren desgaste y deberán cambiarse si resulta necesario. Esto podrá realizarse a través de su tienda mothercare local.
- Si algunas piezas de su sillita se hicieran duras y difíciles de operar, asegúrese de que la suciedad no es la causa del problema y, seguidamente, pruebe a aplicar una capa ligera de un pulverizador lubricante cerciorándose de que el lubricante penetre entre los componentes. No aplique lubricante en exceso ya que ello puede facilitar la acumulación de suciedad.
- La lubricación periódica de las piezas móviles extenderá la vida de su sillita y facilitará la apertura y pliegue de la misma.
- Las piezas metálicas y de plástico pueden limpiarse con una esponja, agua templada y un detergente suave.
- Nunca limpie el vehículo con productos limpiadores abrasivos, con base de amoníaco, lejía o alcohol.
- Las piezas de la tela se pueden limpiar de acuerdo con las escrituras de la etiqueta del cuidado de la tela.
- Su coche deberá ser revisada y reacondicionada antes de utilizarla con otro bebé, o después de 18 meses, dependiendo del caso que antes se produzca. Esto puede hacerse a través de su tienda mothercare local.
- Almacene su coche en un lugar seco y seguro.
- Después de haber sido expuesta a condiciones de humedad, dejela totalmente abierta y en un ambiente cálido. Séquela con un paño suave. El almacenamiento de una sillita húmeda puede facilitar la formación de moho.
- No deje la coche expuesta a la luz solar durante períodos prolongados de tiempo algunos tejidos se decoloran.
- Puede lavar el forro en el ciclo delicado, en agua fría con un detergente suave y ponerlo a secarlo al aire. NO USE BLANQUEADOR.

adjusting the seat back

ajustar el respaldo

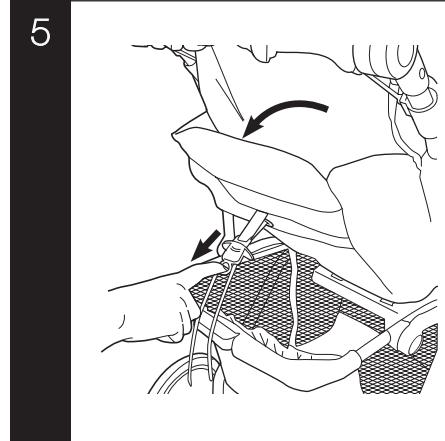

To recline, pull adjuster down as shown.

Para reclinarlo, tire del ajustador hacia abajo como se muestra.

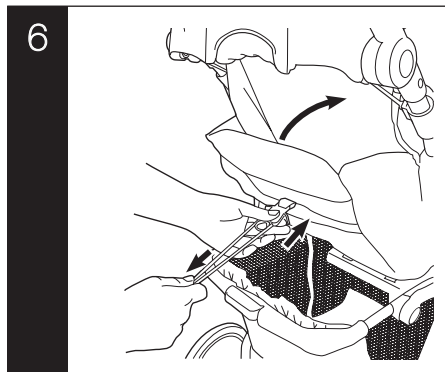

To raise seat back, pull ends of cords at the same time as shown.

Para levantar el respaldo, tire de los extremos de las cuerdas simultáneamente como se muestra.

swivel wheel locks

bloqueos de la rueda del giratorio

7

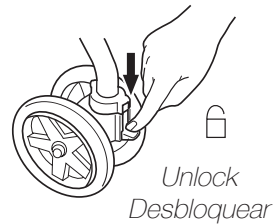
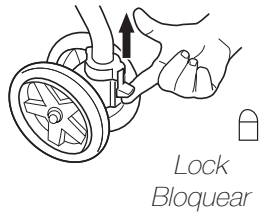

Front swivel wheels lock for use on uneven surfaces such as grass, stones or gravel.

Before locking swivels, first push pushchair forward a few feet to ensure the wheels are correctly positioned.

Push buttons up to lock, or down to release swivels.

Las ruedas giratorias delanteras se bloquean para ser utilizadas sobre superficies desparejas como pasto, piedras o grava.

Antes de fijar la plataforma giratoria, primero empuje el coche hacia adelante unos cuantos pies para asegurar que las ruedas se encuentren correctamente posicionadas.

Empuje los botones hacia arriba para bloquear las ruedas giratorias, o hacia abajo para liberarlas.

- This vehicle requires regular maintenance by the user.
- Regularly inspect the locking devices, brakes, harness assembly, catches, seat adjusters, joints and fixings to ensure they are secure and in full working order.
- Brakes, wheels and tyres are subject to wear and should be replaced if necessary. This can be arranged through your local Mothercare store.
- Should parts of your pushchair become stiff or difficult to operate, ensure that dirt is not the cause, then try a light application of a silicone based lubricant ensuring that the lubricant penetrates between the components, but do not overspray as this may encourage the accumulation of dirt.
- Regular lubrication of moving parts will extend the life of your pushchair and make opening and folding easier.
- Plastic and metal parts may be sponged clean with warm water and a mild detergent.
- Allow to dry thoroughly before storing.
- Never clean with abrasive, ammonia based, bleach based or spirit type cleaners.
- Fabric parts may be cleaned in accordance with the fabric care labels.
- Your pushchair should be serviced and reconditioned before using it for a second baby, or within 18 months, whichever is the sooner. This can be arranged by your local Mothercare store.
- Store your pushchair in a dry safe place.
- After exposure to damp conditions, leave fully opened and in a warm environment. Dry off with a soft cloth. Storing a damp pushchair will encourage mildew to form.
- Do not leave the pushchair in sunlight for prolonged periods - some fabrics may fade.

to remove seat cover

para quitar el forro del asiento

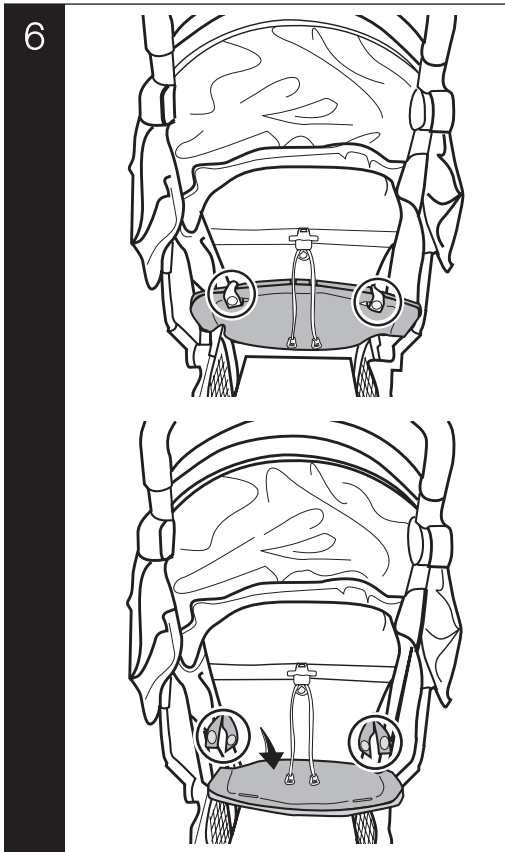

6

Detach seat pad from rear seat frame as shown.

Retire la funda del asiento de la estructura trasera tal como se muestra.

7

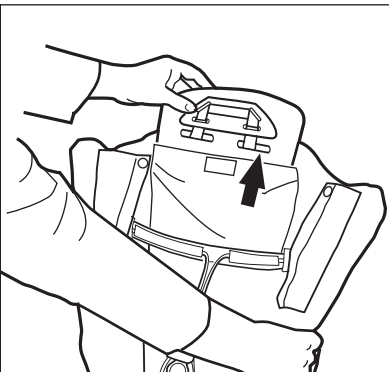

Remove support panel from pocket in seat back.

To reattach cover to seat, reverse these instructions.

Retire el panel de soporte del bolsillo en la parte trasera del asiento.

Para volver a colocar el forro del asiento, siga estas instrucciones al contrario.

folding the pushchair

plegar el coche

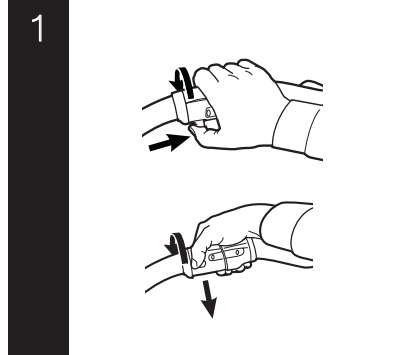

1

Before folding, fold hood. Remove the apron if installed. Fully recline the seat back. Apply brakes to prevent stroller from rolling.

Slide red button on handle, twist handle away from yourself until it stops, then push handle down on stroller.

NOTE: In order to fold the stroller you need to rotate BOTH sides of the handle simultaneously.

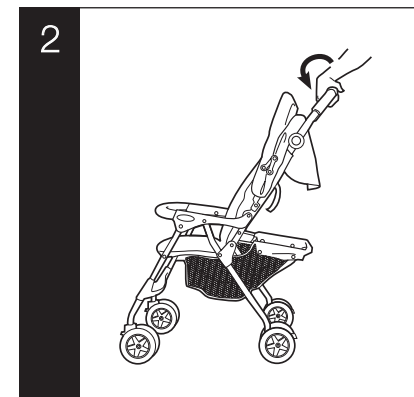

2

Antes de plegarlo, pliegue el toldo. Retire el folgo si está instalado. Recline completamente el respaldo. Frene el coche para evitar que se deslice.

Deslice el botón rojo de la manija, girélo con fuerza lejos de Ud. hasta el tope, luego empuje el coche hacia abajo.

NOTA: Para poder plegar el coche, necesita rotar AMBOS costados de la manija simultáneamente.

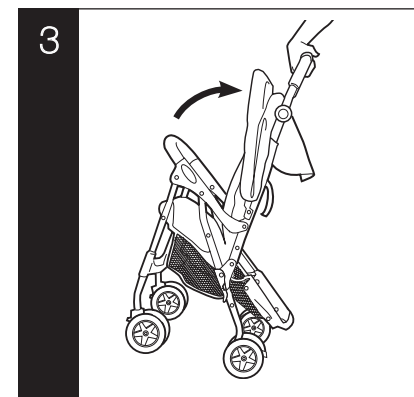

3

folding the pushchair

plegar el coche

4

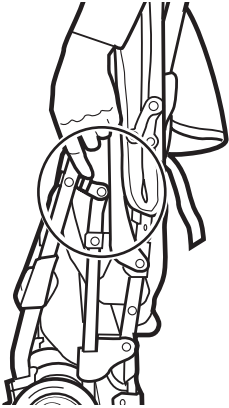

When pushchair is completely folded, storage latch will engage automatically.

Cuando el coche esté completamente cerrado, el seguro de cierre enganchará en forma automática.

to remove seat cover

para quitar el forro del asiento

4

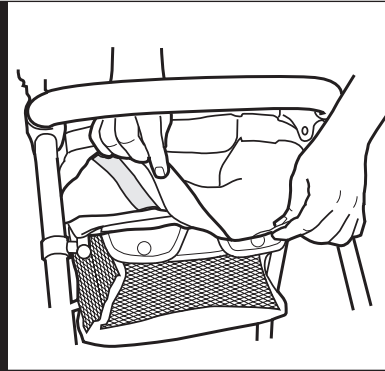

Unfasten the VELCRO® strip under the front of the seat.

Desate el cinto VELCRO® de la parte delantera del asiento.

5

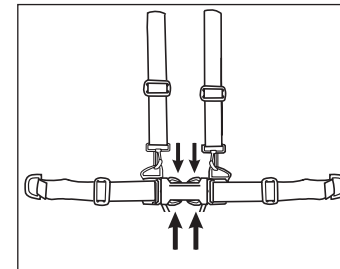

To remove, squeeze buckle prongs at top and bottom sides of centre housing. Unclip shoulder straps from waist strap. Push shoulder straps through top shoulder holes. Push crotch strap buckle through seat pad hole as shown.

WARNING: DO NOT use pushchair without seat cover.

Para quitar el forro, presione ambos lados de la hebilla en el encaje central. Desabroche las correas de los hombros del cinturón. Introduzca las correas por los agujeros superiores de los hombros. Introduzca la correa de entrepierna por el agujero del asiento como se muestra.

ADVERTENCIA: NO use el coche sin el forro del asiento.

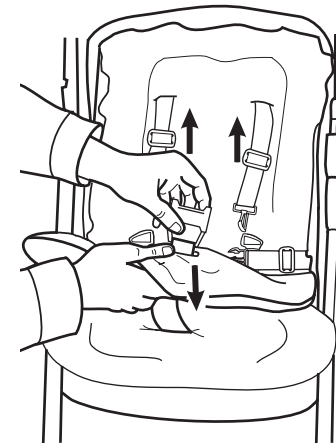

to remove seat cover

para quitar el forro del asiento

1

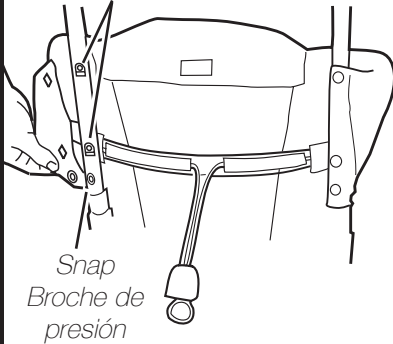
Hooks
Ganchos

Seat cover may be removed for cleaning. Unfasten sides of seat back from rear of handle tubes using the snap and the two hooks.

NOTE: You must first release the snap before unfastening the two hooks.

Se puede retirar el forro del asiento para limpiarlo. Suelte los lados del espaldar del asiento que están atados a la parte trasera de los tubos del asa por medio del broche de presión y los dos ganchos.

NOTA: Usted debe soltar primero el broche antes de desatar los dos ganchos.

Unsnap the sides of the seat from under the arm rests (two snaps). Repeat on other side.

Desabroche los lados del asiento que están debajo de los apoyabrazos (dos broches de presión). Repítalo en el otro lado.

2

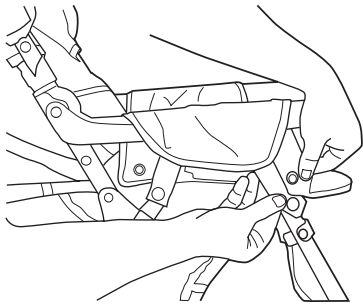

3

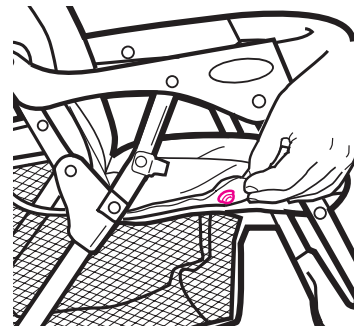

Unfasten the snaps underneath the seat.

Suelte los broches de presión que están por debajo del asiento.

removing the hood

para sacar el toldo

5

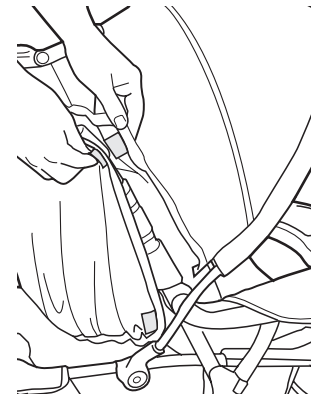

Undo two VELCRO® patches on each side.

Destrahe los dos parches VELCRO® en cada costado.

6

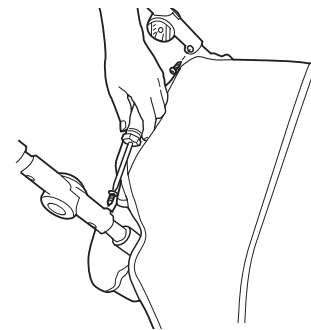

Remove two screws on handle as shown.

Saque los dos tornillos de la manija como se indica.

7

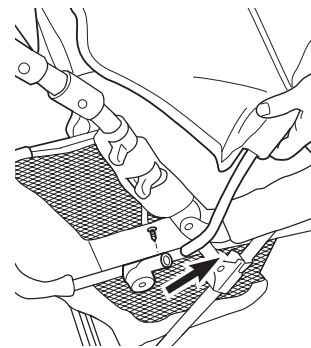

Remove two screws at base of hood supports as shown. Pull hood tubes out of pushchair frame. Remove support wire and U tube (note orientation) before washing.

Saque los dos tornillos en la base de los apoyos de la capota como se indica. Tire los tubos de la capota para sacarlos del armazón del cochecito. Saque el alambre de apoyo y el tubo en U (note la orientación) antes de lavarla.

lowering the handle

bajar la manija

8

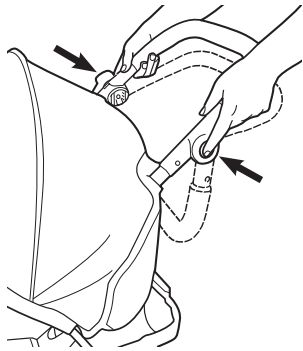

Press both buttons as shown, then adjust handle as required.

Oprima ambos botones tal como se muestra y regule las manijas según sea necesario.

carrying the pushchair

transportar el coche

9

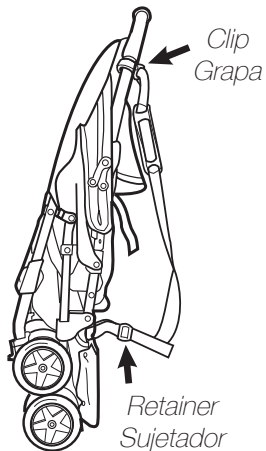

A strap is attached to your pushchair for carrying your pushchair.

To remove your carry strap or change the location of the strap, unhook the clip from the top of the pushchair. Unthread the strap through the retainer and untie it from the pushchair as shown.

Hay una correa adjunta al coche para poder cargarlo.

Para sacar la correa de cargar o cambiar el lugar de la correa, desenganche la grapa en la parte superior del coche. Extraiga la correa pasándola por el sujetador y desátela del coche como se demuestra.

attaching the raincover

montar el protector contra lluvia

10

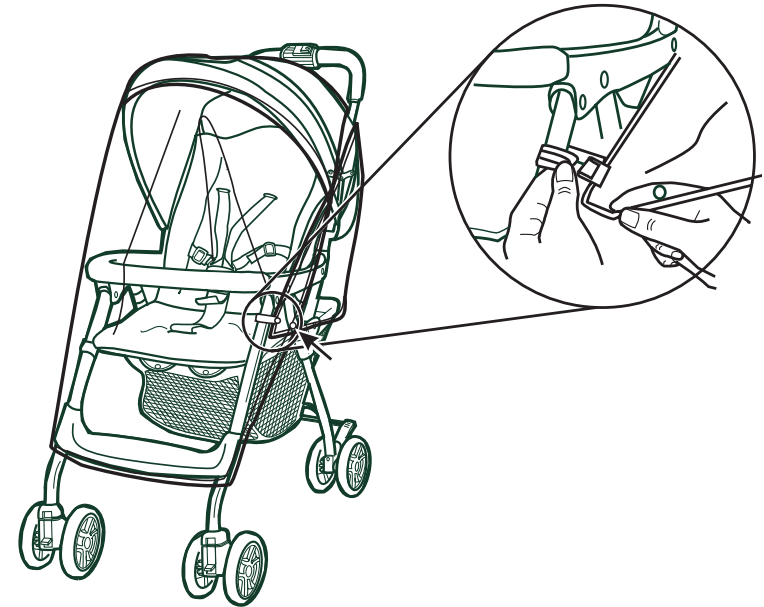

Open the hood of the pushchair and place the raincover over the pushchair hood so that the longer side is in front and the short side is in the around the rear of the basket.

Fasten the elastic straps around the sides of the pushchair frame as shown.

Never leave raincovers, hoods and aprons on indoors, in a hot atmosphere or near a heat source - baby may overheat.

Abra la capota del coche y coloque el protector contra lluvia de modo que el costado más largo quede adelante y el costado más corto se encuentre alrededor de la parte trasera de la canasta.

Pase las correas alrededor de los lados de la estructura del coche como se muestra.

Nunca deje puestas las cubiertas para la lluvia, capotas y demás cubiertas dentro de los recintos cerrados, en un ambiente cálido o cerca de fuentes de calor pueden provocar el sobre calentamiento del bebé.