

Your Child's Safety  
Is Your Responsibility

If you have a problem with this product or require  
any replacement parts, please contact your nearest  
mothercare store or telephone the mothercare  
Customer Care Line on  
08453 30 40 30.

Alternatively write to:  
Customer Care  
Mothercare  
Cherry Tree Road  
Watford  
Herts. WD24 6SH

La seguridad de su niño es su responsabilidad

Si surgiera algun problema con este producto o si  
necesita piezas de recambio sirvase ponerse en  
contacto con almacen mothercare mas proximo o  
llamar a la linea de Atencion al cliente de  
mothercare numero (+44) 1923 210 210.

Tambien puede escribir a:  
Customer Care  
Mothercare  
Cherry Tree Road  
Watford  
Herts. WD24 6SH  
England

**urban detour**

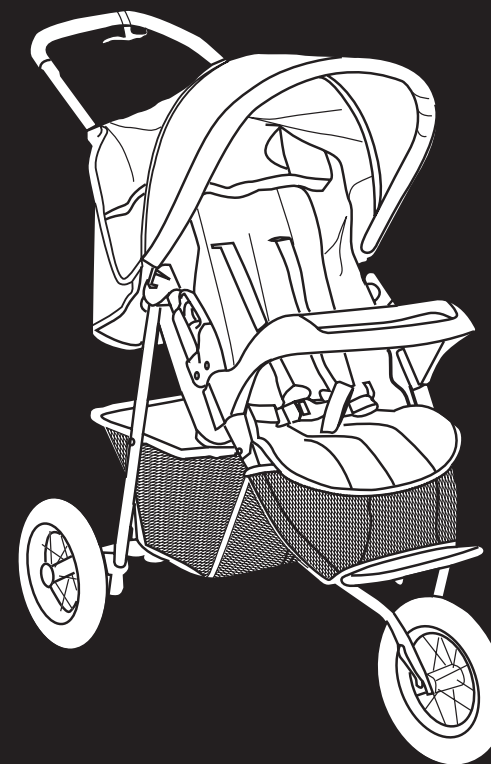

**Zermatt**

user guide

IMPORTANT  
KEEP FOR FUTURE  
REFERENCE.

**Zermatt**

Guia para el usuario

IMPORTANTE GUARDELAS  
COMO REFERENCIA  
FUTURA.

## introduction ■ introducción

This product is designed to carry a single child in an upright or reclined position from birth. The weight limit for this pushchair is 15kg. A basket is supplied to carry up to 5 kg of shopping and other baby items, evenly distributed.

Este producto está diseñado para transportar a un solo niño en posición vertical o reclinada desde su nacimiento. El límite de peso para este coche es de 15 kg. Se suministra una cesta para llevar hasta 5 kg de compra y otros artículos para bebé, que deben distribuirse de forma homogénea.

## parts check list ■ catalogo de piezas

no tools required

no requiere herramientas

chassis



bastidor

rear axle assembly

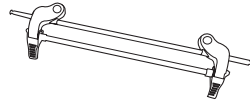

conjunto del eje trasero

front wheel assembly (1)



conjunto de las rueda delantera (1)

rear wheel (2)

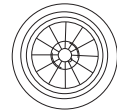

ruedas delanteras

raincover

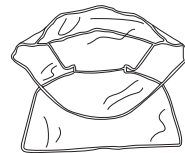

protector contra lluvia

child's tray

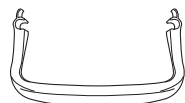

bandeja infantil

tether strap



correa de seguridad

## setting up the pushchair

## montar el coche

1

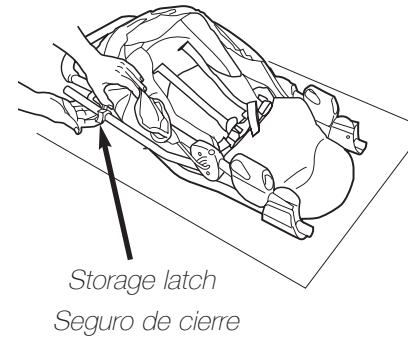

Release storage latch.

Open pushchair on carton as shown until locking latches on both sides are locked.

Desabroche el seguro de cierre.

Abra el coche en la caja de cartón como se muestra, hasta que encajen los seguros de bloqueo de ambos lados.

2

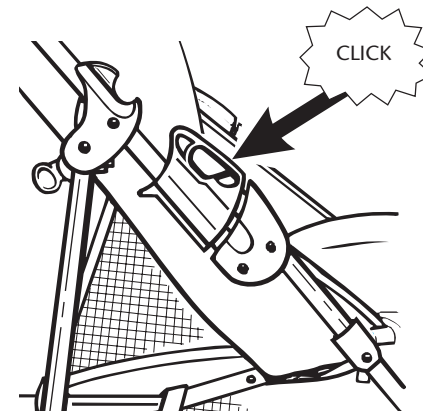

**CHECK** that latches on both sides are locked before continuing assembly.

**VERIFIQUE** si están trabados los cerrojos en ambos lados antes de continuar con el ensamblaje.

## attaching rear axle

## montar el eje trasero

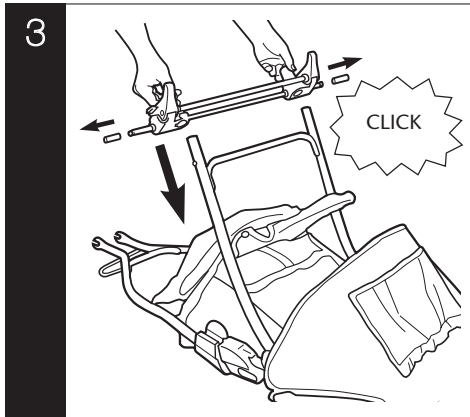

Attach rear axle assembly as shown. Remove transit packaging from ends of axle.

Pull **FIRMLY** on assembly to check that it is securely attached.

Acople el conjunto del eje trasero tal como se indica. Retire el embalaje de los extremos del eje.

Tire **FIRMEMENTE** del eje trasero para asegurarse que esté debidamente sujetado.

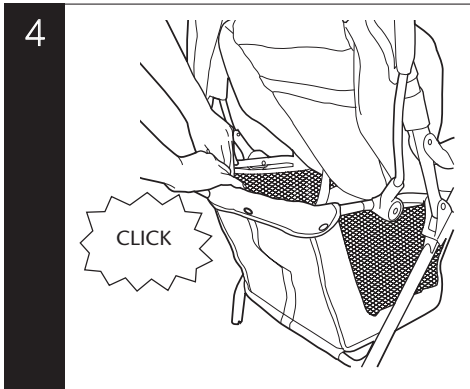

Attach basket to frame using poppers.

Acople la cesta a la estructura con las pinzas.

The replacement parts listed below are available for your **Zematt** pushchair. In the event you require any of these parts, please contact your local Mothercare store or contact Customer Care on 08453 30 40 30.

Alternatively write to: Customer Care  
Mothercare  
Cherry Tree Road, Watford  
Herts. WD24 6SH

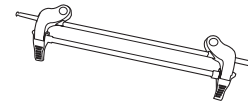

rear axle assembly

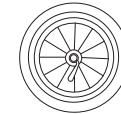

front wheel assembly (1)

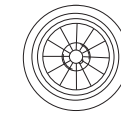

rear wheel (2)

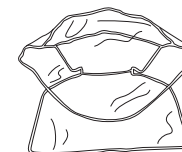

raincover



child's tray



tether strap

- Sujete el coche cuando se encuentre próximo a vehículos de carretera móviles o trenes. Aunque tenga puestos los frenos, la corriente creada por el vehículo puede mover el coche.
- Si su coche es usada por personas que no estén familiarizadas con ella, por ejemplo, abuelos, muéstrelas siempre como utilizarla.
- No deje nunca a su niño sin supervisión, aunque sólo sea durante un corto periodo de tiempo.
- **ADVERTENCIA:** Una rueda instalada incorrectamente podrá caerse, resultando en lesiones graves.
- **ADVERTENCIA:** El freno de mano no tiene la intención de servir como freno de estacionamiento.

## fitting rear wheels

## montar las ruedas traseras

5

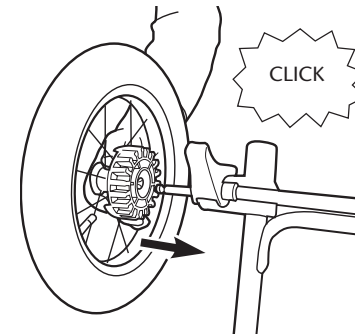

Attach rear wheels as shown. Push assembly on until it snaps into place.

*NOTE: Pull firmly on each wheel to be sure they are securely attached.*

Alinee el ensamble de la rueda como se demuestra. Empuje el ensamble hasta que encaje dentro de su lugar.

*NOTA: Tire firmemente cada conjunto de ruedas para asegurarse de que se encuentran colocados orrectamente.*

6

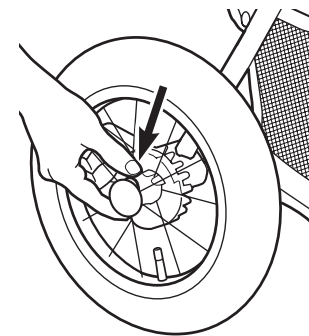

Squeeze clip to remove wheel.

Apriete la grapa para quitar la rueda.

## fitting front wheel

## montar las ruedas delanteras

7

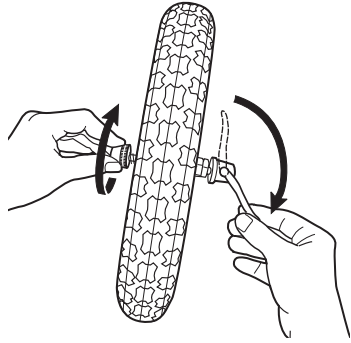

Slightly loosen lever and nut.

Suelte la palanca y la tuerca un poco.

8

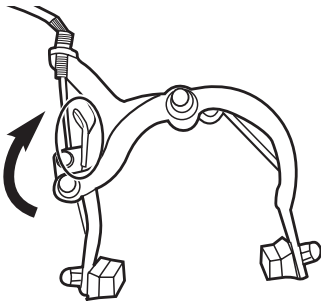

Push brake lever up to allow wheel to fit between pads.

Empuje la palanca del freno hacia arriba para permitir que la rueda pase entre las pastillas.

- **ADVERTENCIA:** La seguridad de un niño es su responsabilidad. Los niños deben ser enjanzados siempre y deben nunca ser idos desatendido. El niño debe estar claro de todas las piezas móviles mientras que hace ajustes. Este vehículo requiere mantenimiento regular del utilizador. El sobrecargar, el plegamiento incorrecto y el uso de accesorios non-approved pueden dañar o romper este vehículo. Lea las instrucciones. BS 7409 : 1996
- El uso del pushchair con un niño que pesa más de 15 kilogramos causará desgaste excesivo y tensión en el pushchair. Utilice el pushchair con solamente un niño al mismo tiempo.
- No deje que su niño se suba solo al coche.
- Asegúrese de que su niño lleve siempre el arnés correctamente colocado y ajustado. Para mayor seguridad, se proporcionan anillas en D para el acoplamiento de un arnés de seguridad separado, aprobado según BS 6684.
- Asegúrese de que los niños estén alejados de las piezas móviles antes de realizar ajustes.
- La sobrecarga, el plegamiento incorrecto y el uso de accesorios que no cuentan con aprobación podrán resultar en el perjuicio o rotura de esta coche.
- Nunca deje puestas las cubiertas para la lluvia, capotas y demás cubiertas dentro de los recintos cerrados, en un ambiente cálido o cerca de fuentes de calor pueden provocar el sobre calentamiento del bebé.
- No use accesorios tales como asientos de niño, enganchess para bolsas, cubiertas para la lluvia, etc. que no hayan sido aprobados por Mothercare; pueden poner en peligro la seguridad del coche.
- No sobrecargue el coche con más niños, cargas o accesorios. Las bolsas y otros artículos no deberán colgarse del mango.
- Aplique siempre los frenos cuando la sillita se encuentre estacionaria.
- Tenga cuidado al subir y bajar las aceras.
- Saque a su niño y pliegue el coche al subir o bajar escaleras eléctricas.
- No use su coche para aquellas actividades para las que no ha sido diseñada.
- No deje que los niños juegen con el coche o se cuelguen de ella.

- Don't let children play with or hang on to the pushchair.
- Hold on to your pushchair when close to moving road vehicles or trains. Even with the brake on, the draught from the vehicle may move the pushchair.
- If your pushchair is used by anyone unfamiliar with it, e.g. grandparents, always show them how it works.
- Never leave your child unattended, even for the shortest time.
- **WARNING:** An improperly installed wheel may fall off, resulting in serious injury.
- **WARNING:** Hand brake is not intended to be used as a parking brake.

## fitting front wheel

## montar las ruedas delanteras

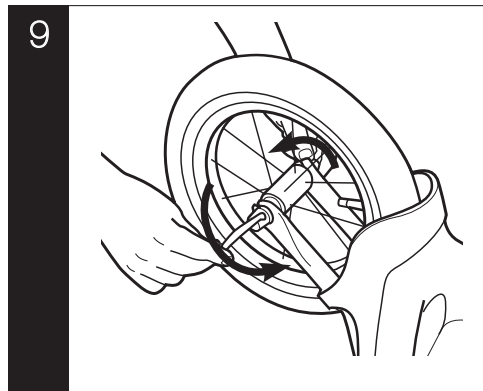

Insert wheel into fork. Hand tighten nut and lever.

Inserte la rueda en la horquilla. Apriete la tuerca y la palanca con la mano.

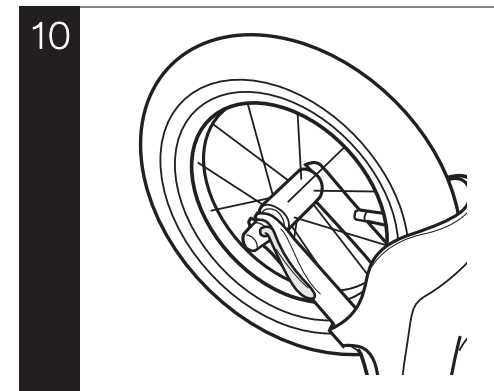

Push lever in (you should feel some resistance from the lever). Lever must line up with fork tube as shown. Pull on wheel to be sure it is securely attached.

Levante la palanca (debe notar cierta resistencia en la palanca). La palanca debe alinearse con el tubo de la horquilla como se indica. Tire de la rueda para asegurarse de que esté bien sujeta.

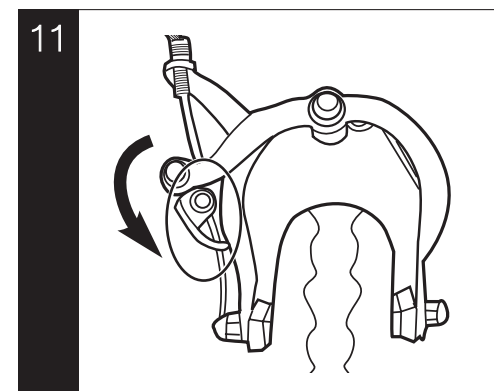

Push lever down to tighten the brakes. Wheel should rotate freely; if not, adjust the brakes (refer to page 12 of this user guide).

Empuje la palanca hacia abajo para apretar los frenos. La rueda debe girar libremente; si no es así, ajuste los frenos (consulte la página 12 de esta guía para el usuario).

## child's tray

## bandeja infantil

12

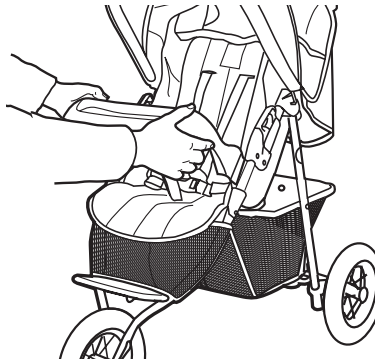

Attach child's tray as shown.

**WARNING:** The tray is not a restraint device. Use care when clamping the tray onto the pushchair with a child in the pushchair.

Fixe la bandeja infantil como se indica.

**ADVERTENCIA:** La bandeja no es un dispositivo de seguridad. Tenga cuidado al conectar la bandeja al coche cuando un niño esté dentro del mismo.

- **WARNING:** A child's safety is your responsibility. Children should be harnessed at all times and should never be left unattended. The child should be clear of all moving parts while making adjustments. This vehicle requires regular maintenance by the user. Read the instructions.
- This pushchair complies with BS 7409 : 1996.
- Use of the pushchair with a child weighing more than 15 kg will cause excessive wear and stress on the pushchair. Use the pushchair with only one child at a time.
- Do not allow your child to climb unassisted into the pushchair.
- Ensure your child wears a correctly fitted and adjusted harness at all times. For extra safety, D rings are provided on the harness waist straps for the attachment of a separate safety harness approved to BS 6684.
- Ensure children are clear of moving parts before making adjustments.
- Overloading, incorrect folding, and the use of non-approved accessories may damage or break this pushchair.
- Never leave raincovers, hoods and aprons on indoors, in a hot atmosphere or near a heat source - baby may overheat.
- It may be unsafe to use accessories e.g. child seats, bag hooks, rain covers etc. other than those approved by mothercare.
- It may be unsafe to use replacement parts other than those approved by mothercare.
- Do not overload this pushchair with additional children, goods or accessories. Bags and other items must not be hung from the handle.
- Always apply the brakes when the pushchair is stationary.
- Exercise caution when mounting or dismounting kerbs.
- Remove your child and fold the pushchair when ascending or descending stairs or escalators.
- Do not use your pushchair in a manner for which it was not designed.

- Este vehículo requiere un mantenimiento regular por parte del usuario. Periódicamente, inspeccione los dispositivos de cierre, los frenos, el conjunto del arnés, los enganches, los ajustes del asiento, las juntas y los accesorios, para asegurarse de que estén fijos y en condiciones perfectas de funcionamiento.
- Los frenos, las ruedas y los neumáticos sufren desgaste y deberán cambiarse si resulta necesario. Esto podrá realizarse a través de su tienda mothercare local.
- Si algunas piezas de su sillita se hicieran duras y difíciles de operar, asegúrese de que la suciedad no es la causa del problema y, seguidamente, pruebe a aplicar una capa ligera de un pulverizador lubricante cerciorándose de que el lubricante penetre entre los componentes. No aplique lubricante en exceso ya que ello puede facilitar la acumulación de suciedad.
- La lubricación periódica de las piezas móviles extenderá la vida de su sillita y facilitará la apertura y pliegue de la misma.
- Las piezas metálicas y de plástico pueden limpiarse con una esponja, agua templada y un detergente suave.
- Nunca limpie el vehículo con productos limpiadores abrasivos, con base de amoníaco, lejía o alcohol.
- Las piezas de la tela se pueden limpiar de acuerdo con las escrituras de la etiqueta del cuidado de la tela.
- Su coche deberá ser revisada y reacondicionada antes de utilizarla con otro bebé, o después de 18 meses, dependiendo del caso que antes se produzca. Esto puede hacerse a través de su tienda mothercare local.
- Almacene su coche en un lugar seco y seguro.
- Después de haber sido expuesta a condiciones de humedad, dejela totalmente abierta y en un ambiente cálido. Séquela con un paño suave. El almacenamiento de una sillita húmeda puede facilitar la formación de moho.
- No deje la coche expuesta a la luz solar durante períodos prolongados de tiempo algunos tejidos se decoloran.
- Puede lavar el forro en el ciclo delicado, en agua fría con un detergente suave y ponerlo a secarlo al aire. NO USE BLANQUEADOR.

## securing your child

## para que su hijo vaya seguro

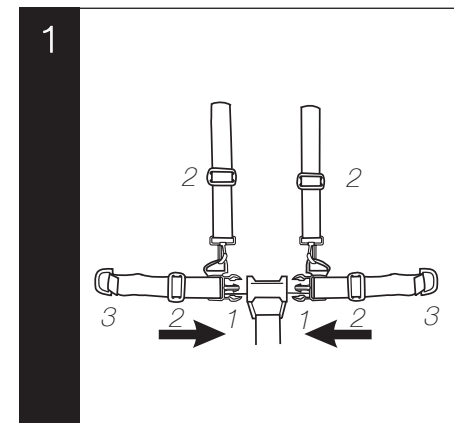

WARNING: Avoid serious injury. Always use harness.

To secure your child in the harness, place crotch strap between child's legs and insert the harness buckles (1) into the centre buckle housing, making sure child's fingers are clear. Adjust strap adjusters (2) to get a snug fit around your child.

ADVERTENCIA: Evite lesiones graves. Use siempre el cinturón de seguridad.

Coloque la correa entropiernas entre las piernas del niño e inserte las hebillas del arnés (1) dentro del encaje central de hebillas, asegúrese de que los dedos del niño están claros. Ajuste el cinturón (2) cuanto sea necesario para lograr que su bebé se siente cómodo.

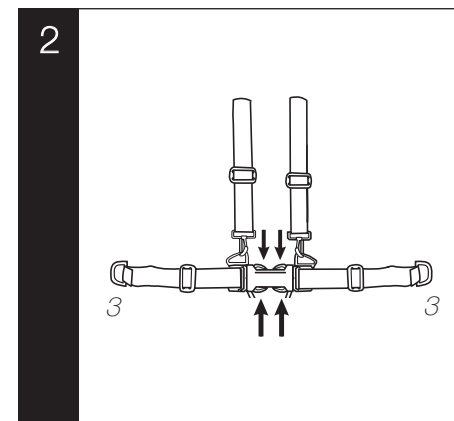

To release, squeeze buckle prongs at top and bottom sides of centre housing as shown.

Rings (3) are fitted should you wish to attach a separate harness complying with BS 6684.

Presione los lados de la hebillas para desabrochar como se muestra.

Se caben los anillos (3) si usted desea al harness separado del attacha que se conforma con BS 6684.

## using the brake

## usar el freno

3

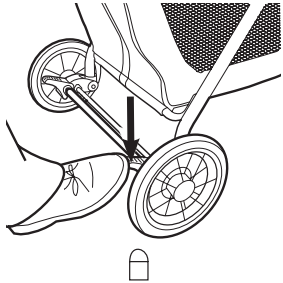
Lock  
Bloquear

WARNING: Always apply brake when parking pushchair and do not forget to check the brake.

To operate, push down firmly on the brake pedal **MAKING SURE IT IS FULLY ENGAGED.**

After putting the brake on, check it by gently rocking the pushchair backwards and forwards.

If your pushchair is used by someone unfamiliar with it, for example, grandparents, always show them how the pushchair works.

ADVERTENCIA: Siempre aplique el freno al parquear el coche y no se olvide siempre de asegurar el freno.

Para operar el freno, empuje hacia abajo firmemente en del freno **ASEGURARSE DE QUE ESTÁ CONTRATADA COMPLETAMENTE.**

Después de poner el freno encendido, contrólole suavemente oscilando el coche al revés y lo remite.

Si su coche es utilizado por alguien desconocedor con él, por ejemplo los abuelos, siempre les muestran cómo el coche funciona.

Lift to release.

Levante al desbloquear.

4

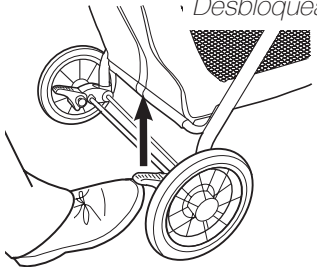
Unlock  
Desbloquear

- This vehicle requires regular maintenance by the user.
- Regularly inspect the locking devices, brakes, harness assembly, catches, seat adjusters, joints and fixings to ensure they are secure and in full working order.
- Brakes, wheels and tyres are subject to wear and should be replaced if necessary. This can be arranged through your local Mothercare store.
- Should parts of your pushchair become stiff or difficult to operate, ensure that dirt is not the cause, then try a light application of a silicone based lubricant ensuring that the lubricant penetrates between the components, but do not overspray as this may encourage the accumulation of dirt.
- Regular lubrication of moving parts will extend the life of your pushchair and make opening and folding easier.
- Plastic and metal parts may be sponged clean with warm water and a mild detergent.
- Allow to dry thoroughly before storing.
- Never clean with abrasive, ammonia based, bleach based or spirit type cleaners.
- Fabric parts may be cleaned in accordance with the fabric care labels.
- Your pushchair should be serviced and reconditioned before using it for a second baby, or within 18 months, whichever is the sooner. This can be arranged by your local Mothercare store.
- Store your pushchair in a dry safe place.
- After exposure to damp conditions, leave fully opened and in a warm environment. Dry off with a soft cloth. Storing a damp pushchair will encourage mildew to form.
- Do not leave the pushchair in sunlight for prolonged periods - some fabrics may fade.

## folding the pushchair

## plegar el coche

1

Press tab.  
Apriete la lengüeta.

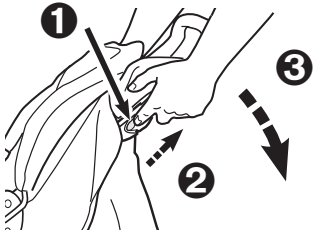

Before folding, 1) fold hood, 2) recline seat, 3) apply brakes.

Press tab (1), pull catches upwards, then push handle down, as shown.

Antes de plegar, 1) pliegue la capota, 2) recline el asiento, 3) aplique los frenos.

Press tab (1), pull catches upwards, then push handle down, as shown.

2

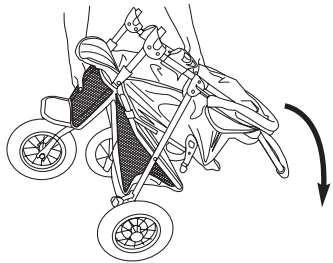

Fold pushchair as shown.

Pliegue el coche como se indica.

3

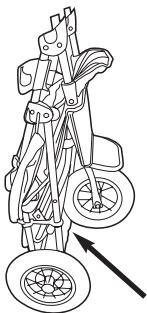

Lock storage latch.

Pliéguelo hasta que el seguro de cierre se enganche.

## adjusting the back

## ajustar el respaldo

5

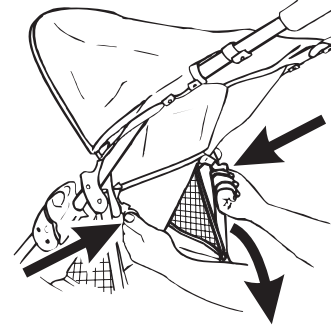

WARNING: Fabric caught in the latches may prevent them from locking.

To recline, push in the recline latches and lower the seat.

ADVERTENCIA : Si la tela se engancha en los pestillos, puede impedir su cierre.

Para reclinar el respaldo, oprima los pestillos de inclinación y baje el asiento.

## adjusting hand brake and brake pads

## ajustar el freno de mano y las pastillas de los frenos

6

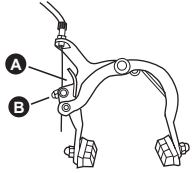
**IF BRAKES DO NOT GRIP WHEEL:**

- 1) Push quick release (A) up.
- 2) Loosen anchor bolt (B) and pull cable through it.
- 3) Retighten anchor bolt and push quick release down.

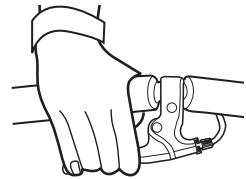
**SI EL CABLE NECESITA AJUSTARSE:**

- 1) Empuje el desenganche rápido (A) hacia arriba.
- 2) Suelte el tornillo (B) y tire del cable.
- 3) Vuelva a apretar los herrajes y empuje el desenganche rápido hacia abajo.

7

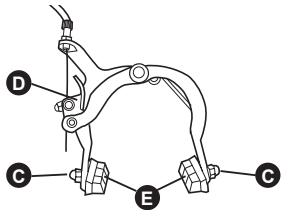
**TO ADJUST BRAKE PADS:**

- Loosen nut (C).
- Align pad with rim.
- Retighten nut.

**TO REPLACE BRAKE PADS:**

- Push lever (D) up, remove nut (C) and pads (E).
- Replace new pads and retighten nut.
- Push lever (D) down.

**PARA AJUSTAR:**

- Suelte la tuerca (C).
- Alinee la pastilla con el aro.
- Vuelva a apretar la tuerca.

**PARA REEMPLAZAR:**

- Empuje la palanca (D) hacia arriba, quite la tuerca (C) y las pastillas (E).
- Reemplácelas con pastillas nuevas y vuelva a apretar la tuerca.
- Empuje la palanca (D) hacia abajo.

## attaching the raincover

## montar el protector contra lluvia

8

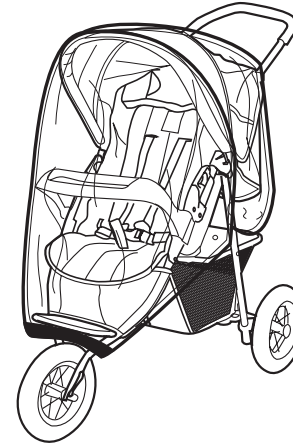

Open the hood of the pushchair and place the raincover over the pushchair hood.

Never leave raincovers, hoods and aprons on indoors, in a hot atmosphere or near a heat source - baby may overheat.

Abra la capota del coche y coloque el protector contra lluvia de modo .

Nunca deje puestas las cubiertas para la lluvia, capotas y demás cubiertas dentro de los recintos cerrados, en un ambiente cálido o cerca de fuentes de calor pueden provocar el sobre calentamiento del bebé.

## tether strap

## correa de seguridad

9

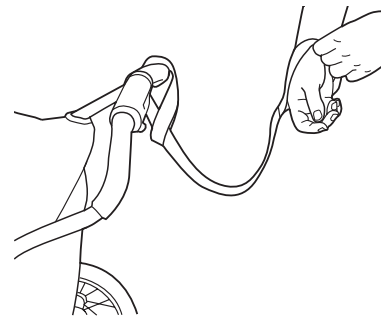

Wrap tether strap around stroller handle as shown. Place tether strap on your wrist when pushing stroller.

Envuelva la correa de seguridad alrededor de la manilla del coche tal como se ilustra. Póngase la correa de seguridad en la muñeca mientras empuja el coche.