

Montaje

Introduzca clavijas en los agujeros más grandes y apriete chavetas en los agujeros más pequeños en el revés de los lados. **(Véase fig 2).**

Monte un extremo en el lado delantero, tal como se indica, las ranuras alineadas y la clavija y las chavetas entrando en los agujeros correctos. Las flechas (x) apuntando al lado delantero, introduzca 2 levas en los agujeros en el extremo y apriete con un destornillador. Repite para el otro extremo y introduzca una leva en el agujero al extremo del tablero central. **(Véase fig 3).**

Introduzca el fondo en las ranuras de los extremos hasta que entre en la ranura del lado delantero. Monte el lado trasero tal como antes y apriete las levas. **(Véase fig 4).**

Asegure las 4 ruedas, tal como se indica, utilizando 2 tornillos en los agujeros de guía en los ángulos de la superficie inferior. Utilice

3 tornillos por los agujeros de guía en la superficie inferior de la base, asegurándolo al tablero encima. **(Véase fig 5).**

Cuidado y seguridad

Compruebe periódicamente todos los accesorios para asegurarse que no se hayan aflojado.

Puede limpiar su cajón de cuna con un paño húmedo y secarla con un paño suave seco.

Nunca la limpie con limpiadores abrasivos ni a base de amoníaco, lejía o alcohol.

Las fuentes de calor fuerte, p.ej chimeneas, estufas a gas o eléctricas en las proximidades de la carriola pueden ser peligrosas si se colocan cerca del cajón.

Tenga cuidado al manejar o mover el cajón. Un manejo sin cuidado puede dañar los muebles de madera.

Saltando en el cajón, o utilizándolo de una manera impropia puede dañar la estructura o lastimar gravemente a su niño.



cot and cotbed drawer user guide

la seguridad de su niño es su responsabilidad

Si surgiera algún problema con este producto o si necesita piezas de recambio, sírvase ponerse en contacto con el almacén Mothercare más próximo o llamar a la línea de Atención al Cliente de Mothercare número (+44) 1923 210 210

También puede escribir a:

Customer Care, Mothercare, Cherry Tree Road, Watford, Herts. WD24 6SH, Inglaterra.

www.mothercare.com

your child's safety is your responsibility

If you have a problem with this product or require replacement parts, please contact your nearest Mothercare store or telephone the Mothercare customer care line on **08453 30 40 30**

Alternatively write to:

Customer Care
Mothercare
Cherry Tree Road
Watford
Herts. WD24 6SH

www.mothercare.com

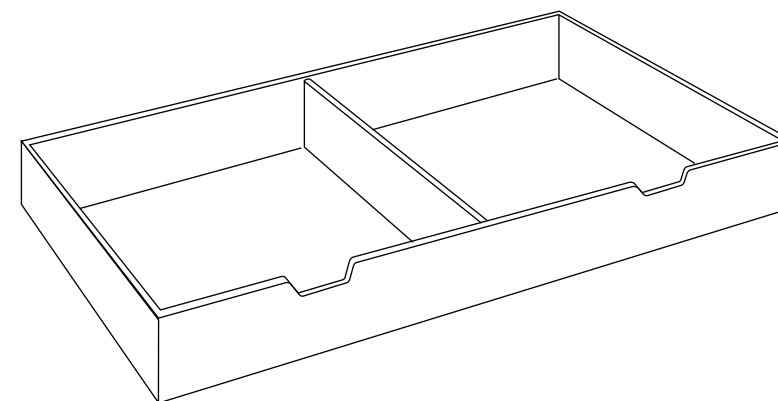

IMPORTANT: KEEP FOR FUTURE REFERENCE

important notes

Please take a few minutes to read this user guide.

Lay the parts out on the floor and compare to the parts checklist (below). Do not discard any packaging until you are sure that you have all the parts.

parts check list

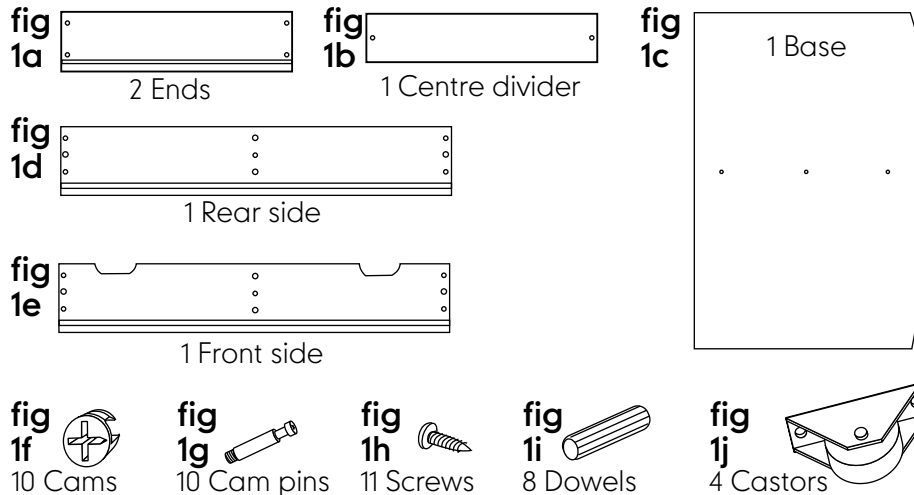

assembly

fig 2

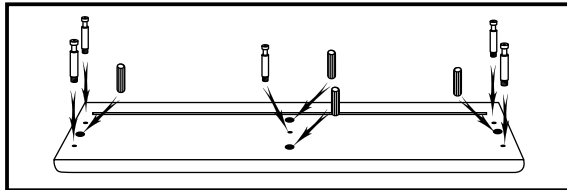

Insert dowels into the larger holes and screw cam pins into the smaller holes on the reverse of the front and back sides.

fig 3

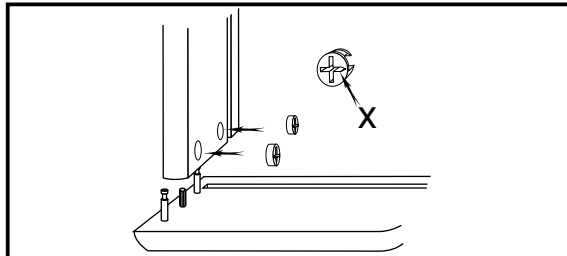

Attach one end onto the front, as shown, so that the grooves align and the pins and dowel enter the correct holes. Arrow "X" pointing to the front panel, insert 2 cams into the holes in the end and tighten with a screwdriver. Repeat for the other end insert one at the end of the centre divider.

fig 4

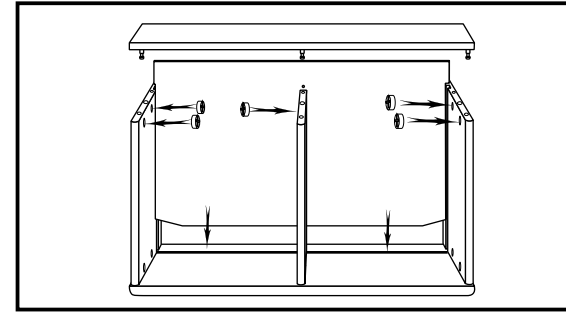

Slide the base into the grooves in the ends until it enters the groove in the front. Attach the rear side in the same way as before. Tighten the cams.

fig 5

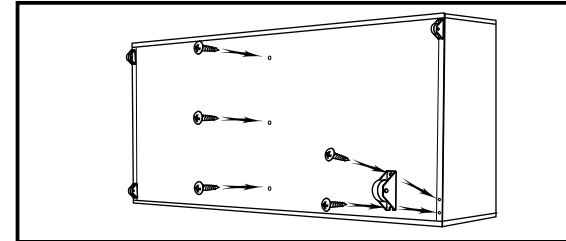

Attach the castors as shown, using 2 screws into the pilot holes at each corner of the underside. Use 3 screws through the pilot holes in the underside of the base, attaching it to the divider above.

Care and safety

Periodically check all fittings to ensure that none have come loose.

The cot drawer must be set up on an even and stable surface.

Clean the drawer by wiping with a damp cloth & drying with a soft cloth.

Never clean with abrasives, chemical cleaners or household polishes.

Keep away from direct sources of heat, such as electric, gas or coal fires.

Take care when handling or moving the drawer. Careless handling can damage wooden furniture.

Standing in, or using this cot drawer other than for its intended purpose, could cause damage to the structure or serious injury to your child.

Español:

Guía del usuario para el cajón para cunas y camitas.

Contiene información importante, lea atentamente.

IMPORTANTE: RETENGA PARA REFERENCIA FUTURA.

Por favor, recuerde que todas las ilustraciones a las que se hace referencia en esta guía se encuentran en la sección en inglés al principio de la guía.

Notas importantes

Por favor, tómese unos minutos en leer esta guía de usuario. Desembale cuidadosamente su producto en el suelo y familiarícese con las piezas, comparándolas con el catálogo de piezas que sigue. No tire el embalaje hasta que esté seguro de que tiene todas las piezas.

Catálogo de piezas

2 Extremos (fig 1a)

1 Tablero central (fig 1b)

1 Base (fig 1c)

1 Lado trasero (fig 1d)

1 Lado delantero (fig 1e)

10 Levas (fig 1f)

10 Chavetas (fig 1g)

11 Tornillos (fig 1h)

8 Clavijas (fig 1i)

4 Ruedecillas (fig 1j)