

Your Child's Safety Is Your Responsibility

If you have a problem with this product or require any replacement parts, please contact your nearest mothercare store or telephone the mothercare customer care line on 08543 30 40 30.

Alternatively write to:

Customer Care
Mothercare
Cherry Tree Road
Watford
Herts. WD24 6SH

La seguridad de su niño es su responsabilidad

Si surgiera algun problema con este producto o si necesita piezas de recambio sirvase ponerse en contacto con almacen mothercare mas proximo o llamar a la linea de Atencion al Cliente de mothercare numero (+44) 1923 210 210

Tambien puede escribir a:

Customer Care
Mothercare
Cherry Tree Road
Watford
Herts. WD24 6SH
England



Tahoma

user guide

IMPORTANT
KEEP FOR FUTURE
REFERENCE.

Tahoma

guia para el usuario

IMPORTANTE GUARDELAS
COMO REFERENCIA
FUTURA.

1

introduction ■ introducción

This product is designed to carry two children in an upright or reclined position. The weight limit per seat is 15kg (total weight 30kg). A basket is supplied to carry up to 5 kg of shopping and other baby items, evenly distributed.

This product is designed to carry two children in an upright or reclined position. The weight limit per seat is 15kg (total weight 30kg). A basket is supplied to carry up to 5 kg of shopping and other baby items, evenly distributed.

2

parts check list ■ catálogo de piezas

Tool required: hammer

herramienta necesaria: martillo

frame

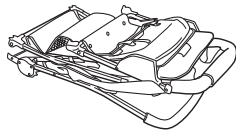

armazón

rear wheels (2)



montaje de las ruedas posteriores (2)

front wheel assembly (2)

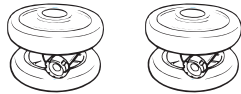

montaje de las ruedas delanteras (2)

cap (2)



lapas (2)

pin (2)



pasador (2)

swivel lock button (2)



botón de bloqueo de la rotación (2)

rear axle



eje trasero

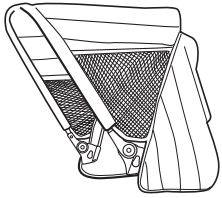

rear hood/capota

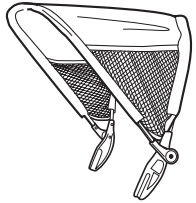

front hood/capota

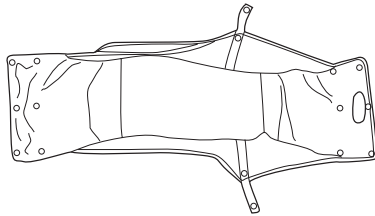

basket/cesta

rear canopy

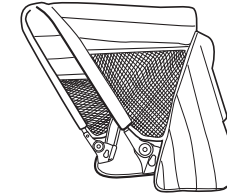

toldo trasero

front canopy

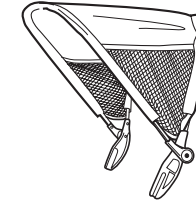

toldo delantero

unpacking pushchair

para desempacar el coche

1

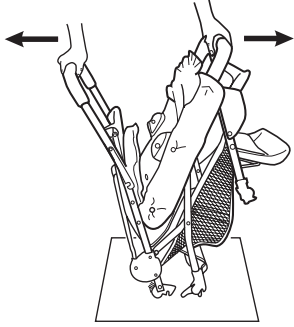

Flatten pushchair carton to protect floor.

Open pushchair on carton as shown.

Aplane el cartón del coche de paseo para proteger el piso.

Abra el coche como se demuestra, hasta que enganche.

2

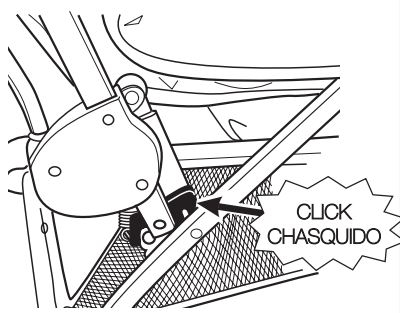

Check that latches on both sides are locked before continuing assembly.

Verifique si están trabados los cerrojos en ambos lados antes de continuar con el ensamblaje.

The replacement parts listed below are available for your Tahoma. In the event you require any of these parts, please contact your local mothercare store or contact Customer Care on 08453 30 40 30.

Alternatively write to: Customer Care
Mothercare
Cherry Tree Road, Watford
Herts. WD24 6SH

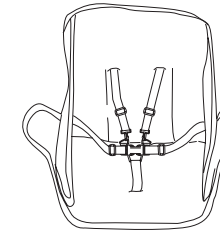

front seat unit and harness/
asiento delantero y amés

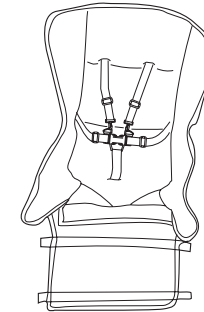

rear seat unit and harness/
asiento trasero y amés

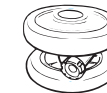

front swivel wheel assembly /
montaje de las ruedas delanteras

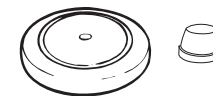

rear wheel and cap / montaje de las
ruedas posteriores y tapas



pin / pasador



rear axle / eje trasero

- Sujete el coche cuando se encuentre próximo a vehículos de carretera móviles o trenes. Aunque tenga puestos los frenos, la corriente creada por el vehículo puede mover el coche.
- Si su coche es usada por personas que no estén familiarizadas con ella, por ejemplo, abuelos, muéstreles siempre como utilizarla.
- No deje nunca a su niño sin supervisión, aunque sólo sea durante un corto periodo de tiempo.
- NUNCA use el asiento delantero en la posición reclinada como cama a menos que primero coloque el apoyapiés debajo de la barra acolchada y lo abroche en el seguro inferior.
- No cuelgue bolsas de la compra desde la manija ni lleve bolsas de la compra en el coche, salvo en una bandeja de compras. Carga máxima 5 kg.

attaching front wheels

para acoplar las ruedas delanteras

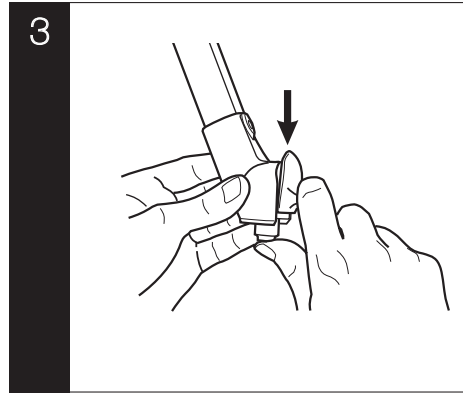

Snap swivel lock buttons onto wheel mounts as shown. This must be done BEFORE pin is inserted (next step).

Abroche el botón de bloqueo de la rotación sobre el montaje de las ruedas como se muestra. Esto se debe hacer ANTES de insertar el pasador (próximo paso).

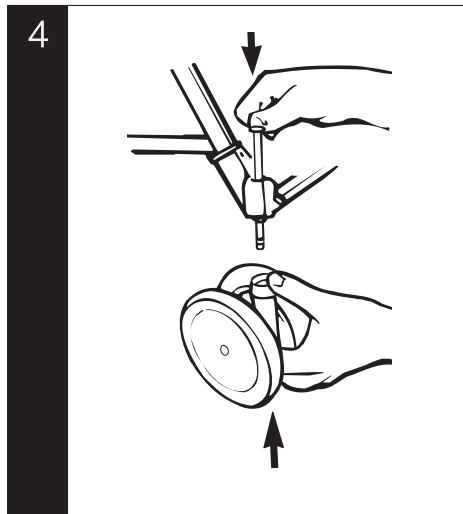

Insert pin through hole in wheel mount. Push front wheel assembly up onto pin as shown until it clicks into place.

NOTE: Check attachment by pulling down on the front wheel assembly.

Repeat for the other side.

Inserte el pasador a través del agujero en el montaje de la rueda. Empuje la rueda delantera sobre el pasador como se muestra hasta que se abroche en su sitio.

NOTA: Tire cada conjunto de ruedas para asegurarse de que bien instalados.

Repita los pasos anteriores en el otro lado.

attaching rear wheels

para acoplar ruedas posteriores

5

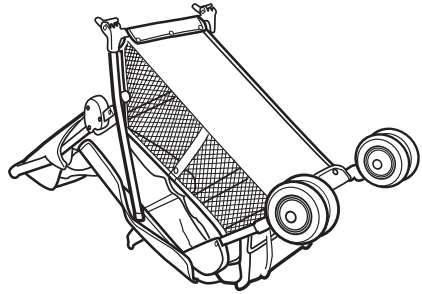

Turn pushchair over as shown.

Be sure to place stroller on top of a piece of cardboard or some other protective cover to prevent any damage to floor.

Voltee el coche en la posición indicada.

Asegúrese de poner el cochecito sobre un pedazo de cartón o algún otro material de protección para prevenir dañar el piso.

6

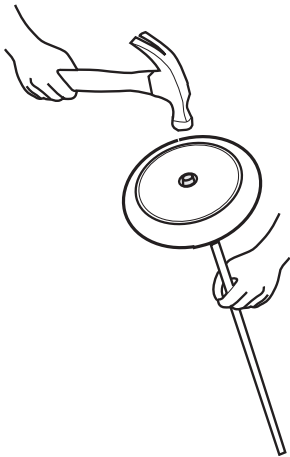

Place wheel on rear axle, and set the retainer in place. Tap retainer onto axle with hammer. CHECK that wheel is secure by pulling on it.

Coloque la rueda en el eje trasero y fije el retén en su lugar. Coloque el retén en el eje golpeando suavemente con un martillo. ASEGÚRESE que la rueda esté segura tirando de ella.

- **ADVERTENCIA:** La seguridad de un niño es su responsabilidad. Los niños deben ser enjaezados siempre y deben nunca ser idos desatendido. El niño debe estar claro de todas las piezas móviles mientras que hace ajustes. Este vehículo requiere mantenimiento regular del utilizador.
- Lea las instrucciones. BS 7409 : 1996
- El uso del coche con niños que pesan más de 30 kilogramos puede causar desgaste y deterioro excesivo del coche. El peso de cada asiento no deberá exceder los 15 kg.
- No deje que su niño se suba solo al coche.
- Asegúrese de que su niño lleve siempre el arnés correctamente colocado y ajustado. Para mayor seguridad, se proporcionan anillas en D para el acoplamiento de un arnés de seguridad separado, aprobado según BS 6684.
- Asegúrese de que los niños estén alejados de las piezas móviles antes de realizar ajustes.
- Nunca deje puestas las cubiertas para la lluvia, capotas y demás cubiertas dentro de los recintos cerrados, en un ambiente cálido o cerca de fuentes de calor pueden provocar el sobre calentamiento del bebé.
- No use accesorios tales como asientos de niño, enganches para bolsas, cubiertas para la lluvia, etc. que no hayan sido aprobados por mothercare; pueden poner en peligro la seguridad del coche.
- No sobrecargue el coche con más niños, cargas o accesorios. Las bolsas y otros artículos no deberán colgarse del mango.
- Aplique siempre los frenos cuando la sillita se encuentre estacionaria.
- Tenga cuidado al subir y bajar las aceras.
- Saque a su niño y pliegue el coche al subir o bajar escaleras eléctricas.
- La sobrecarga, el plegamiento incorrecto y el uso de accesorios que no cuentan con aprobación podrán resultar en el perjuicio o rotura de esta coche.
- No use su coche para aquellas actividades para las que no ha sido diseñada.
- No deje que los niños juegen con el coche o se cuelguen de ella.

- Don't let children play with or hang on to the pushchair.
- Hold on to your pushchair when close to moving road vehicles or trains. Even with the brake on, the draught from the vehicle may move the pushchair.
- If your pushchair is used by anyone unfamiliar with it, e.g. grandparents, always show them how it works.
- Never leave your child unattended, even for the shortest time.
- NEVER use front seat in reclined carriage position, unless footrest is placed under padded front bar and wire is snapped into lower notch.
- Do not hang shopping bags from the handle or carry shopping bags on the pushchair except in the shopping basket. Maximum load 5 kg.

attaching rear wheels

para acoplar ruedas posteriores

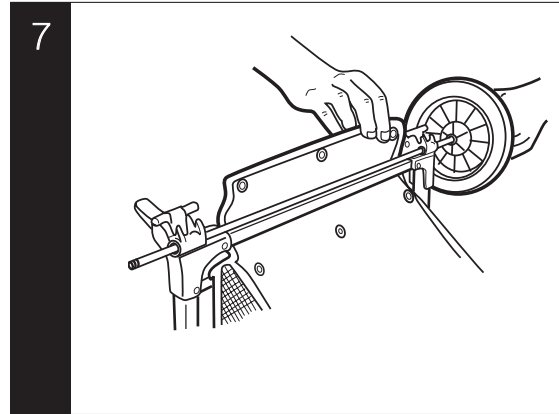

Unsnap the basket flap from the rear brace, and slide rear axle (with wheel) through the holes in the axle brackets.

Desabroche la parte plegadiza de la cesta de la traba trasera y deslice el eje trasero con el conjunto de la rueda a través del agujero en uno de los soportes del eje.

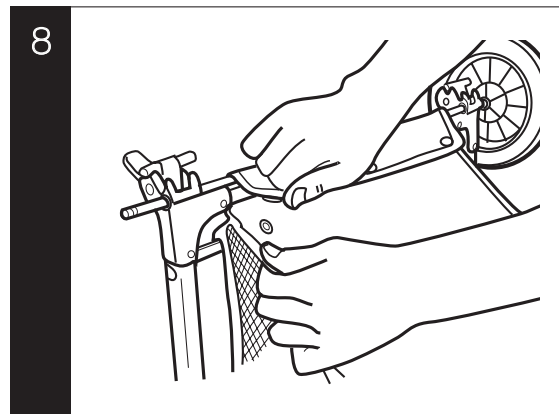

Snap the basket flap around both the rear axle and the rear brace.

HINT: This may be easier if pushchair is partially folded. See "To Fold Pushchair" instructions on page 16 of this user guide.

Abroche la parte plegadiza de la cesta alrededor tanto del eje trasero como de la abrazadera trasera.

CONSEJO: Quizás sea más fácil si el coche se encuentra parcialmente plegado. Consulte las instrucciones "Para plegar el coche".

attaching rear wheels

para acoplar ruedas posteriores

9

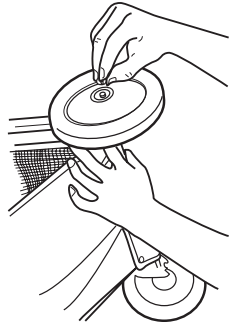

Place other rear wheel and cap onto the rear axle as shown in Step 6.

Coloque la otra rueda trasera y una tapa en el eje trasero como se indica en el paso 6.

installing front hood

10

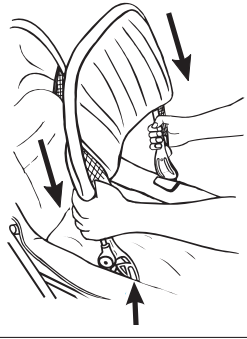

Fully recline the front seat. Arrows on inside of hood bracket should face toward the front of pushchair.

Push both brackets down at the same time onto pushchair frame until they click into place. Brackets must fit over metal bars on inside of frame. **Be sure fabric is not caught under brackets.**

Fully recline the front seat. Arrows on inside of hood bracket should face toward the front of pushchair.

Presione los dos soportes al mismo tiempo en el bastidor del coche hasta que se ajusten en su lugar. Los soportes deberán ajustarse sobre las barras de metal del interior del bastidor. **Asegúrese de que no se trabe la tela debajo de los soportes.**

- **WARNING:** A child's safety is your responsibility. Children should be harnessed at all times and should never be left unattended. The child should be clear of all moving parts while making adjustments. This vehicle requires regular maintenance by the user.
- This pushchair conforms to BS 7409 : 1996
- Use of the pushchair with two children weighing a total of more than 30 kg will cause excessive wear and stress on the pushchair. The weight in either seat should not exceed 15 kg.
- Do not allow your child to climb unassisted into the pushchair.
- Ensure your child wears a correctly fitted and adjusted harness at all times. For extra safety, D rings are provided on the harness waist straps for the attachment of a separate safety harness approved to BS 6684.
- Ensure children are clear of moving parts before making adjustments.
- Never leave raincovers, hoods and aprons on indoors, in a hot atmosphere or near a heat source - baby may overheat.
- It may be unsafe to use accessories e.g. child seats, bag hooks, rain covers etc. other than those approved by mothercare.
- It may be unsafe to use replacement parts other than those approved by mothercare.
- Do not overload this pushchair with additional children, goods or accessories. Bags and other items must not be hung from the handle.
- Always apply the brakes when the pushchair is stationary.
- Exercise caution when mounting or dismounting kerbs.
- Remove your child and fold the pushchair when ascending or descending stairs or escalators.
- Overloading, incorrect folding, and the use of non-approved accessories may damage or break this pushchair.
- Do not use your pushchair in a manner for which it was not designed.

- Este vehículo requiere un mantenimiento regular por parte del usuario.
- Periódicamente, inspeccione los dispositivos de cierre, los frenos, el conjunto del arnés, los enganches, los ajustes del asiento, las juntas y los accesorios, para asegurarse de que estén fijos y en condiciones perfectas de funcionamiento.
- Los frenos, las ruedas y los neumáticos sufren desgaste y deberán cambiarse si resulta necesario. Esto podrá realizarse a través de su tienda mothercare local.
- Si algunas piezas de su sillita se hicieran duras y difíciles de operar, asegúrese de que la suciedad no es la causa del problema y, seguidamente, pruebe a aplicar una capa ligera de un pulverizador lubricante, cerciorándose de que el lubricante penetre entre los componentes. No aplique lubricante en exceso ya que ello puede facilitar la acumulación de suciedad.
- La lubricación periódica de las piezas móviles extenderá la vida de su sillita y facilitará la apertura y pliegue de la misma.
- Las piezas metálicas y de plástico pueden limpiarse con una esponja, agua templada y un detergente suave.
- Deje secar totalmente antes de guardar.
- Nunca limpie el vehículo con productos limpiadores abrasivos, con base de amoníaco, lejía o alcohol.
- Las piezas de la tela se pueden limpiar de acuerdo con las escrituras de la etiqueta del cuidado de la tela.
- Su coche deberá ser revisada y reacondicionada antes de utilizarla con otro bebé, o después de 18 meses, dependiendo del caso que antes se produzca. Esto puede hacerse a través de su tienda mothercare local.
- Almacene su coche en un lugar seco y seguro.
- Después de haber sido expuesta a condiciones de humedad, dejela totalmente abierta y en un ambiente cálido. Séquela con un paño suave. El almacenamiento de una sillita húmeda puede facilitar la formación de moho.
- No deje la coche expuesta a la luz solar durante periodos prolongados de tiempo algunos tejidos se decoloran.

adjusting the legrest

ajustar el apoya pierna

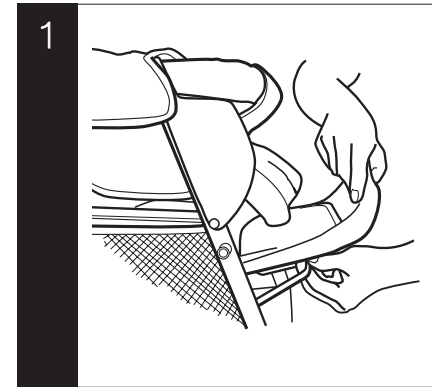

Lift footrest and hook wire into footrest bracket.

Levante el apoyapiés y enganche el alambre en el soporte del apoyapiés.

using the brake

usar el freno

2

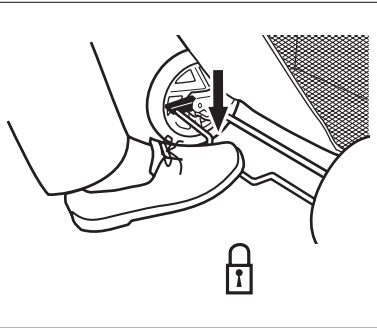

WARNING: Always apply brake when parking pushchair and do not forget to check the brake.

To operate, push down firmly on the brake bar **MAKING SURE IT IS FULLY ENGAGED**.

After applying the brake on, check it by gently rocking the pushchair backwards and forwards.

If your pushchair is used by someone unfamiliar with it, for example, grandparents, always show them how the pushchair works.

Lift up to release.

3

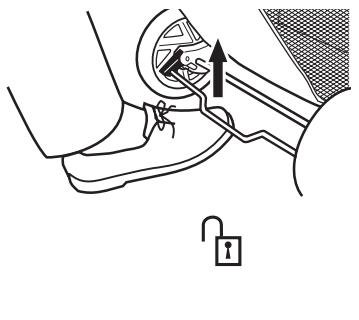

ADVERTENCIA: Siempre aplique el freno al parquear el coche y no se olvide siempre de asegurar el freno.

Para operar, empuje hacia abajo firmemente en la barra del freno **ASEGURARSE DE QUE ESTÁ CONTRATADA COMPLETAMENTE**.

Después de poner el freno encendido, contrólole suavemente oscilando el coche al revés y lo remite.

Si su coche es utilizado por alguien desconocedor con él, por ejemplo, los abuelos, siempre les muestran cómo el coche funciona. Lift up **ON** brake bar to stroll.

Empuje los frenos hacia **ARRIBA** para pasear.

- This vehicle requires regular maintenance by the user.
- Regularly inspect the locking devices, brakes, harness assembly, catches, seat adjusters, joints and fixings to ensure they are secure and in full working order.
- Brakes, wheels and tyres are subject to wear and should be replaced if necessary. This can be arranged through your local mothercare store.
- Should parts of your pushchair become stiff or difficult to operate, ensure that dirt is not the cause, then try a light application of a silicone based spray lubricant ensuring that the lubricant penetrates between the components, but do not overspray as this may encourage the accumulation of dirt.
- Regular lubrication of moving parts will extend the life of your pushchair and make opening and folding easier.
- Plastic and metal parts may be sponged clean with warm water and a mild detergent.
- Allow to dry thoroughly before storing.
- Never clean with abrasive, ammonia based, bleach based or spirit type cleaners.
- Fabric parts may be cleaned in accordance with the fabric care labels.
- Your pushchair should be serviced and reconditioned before using it for a second baby, or within 18 months, whichever is the sooner. This can be arranged by your local mothercare store.
- Store your pushchair in a dry safe place.
- After exposure to damp conditions, leave fully opened and in a warm environment. Dry off with a soft cloth. Storing a damp pushchair will encourage mildew to form.
- Do not leave the pushchair in sunlight for prolonged periods - some fabrics may fade.

5

after use ■ después del uso

to unfold pushchair

para desplegar el coche

6

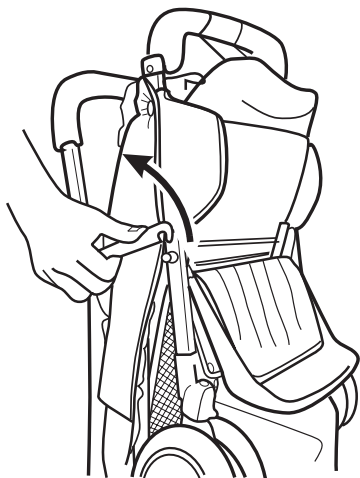

Release the latch on side of pushchair.

Libere el seguro ubicado en uno de los costados del coche.

7

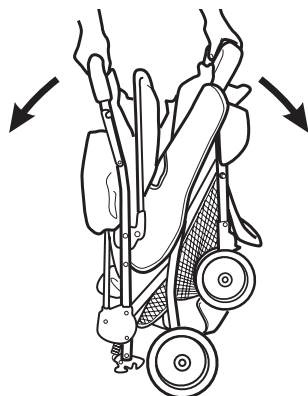

Unfold pushchair as shown.

WARNING: Be certain the stroller is fully erected and latched before allowing your child near the pushchair.

Despliegue como se muestra.
ADVERTENCIA: Asegúrese de que el coche esté completamente desplegado y asegurado antes de permitir que su hijo se acerque al mismo.

4

in use ■ durante su utilización

securing your child

para que su hijo vaya seguro

4

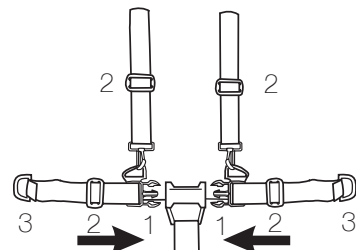

WARNING: Avoid serious injury. Always use harness.

To secure your child in the harness, place crotch strap between child's legs and insert the harness buckles (1) into the centre buckle housing, making sure child's fingers are clear. Adjust strap adjusters (2) to get a snug fit around your child.

ADVERTENCIA: Evite lesiones graves. Use siempre el cinturón de seguridad.

Coloque la correa entrepiezas entre las piernas del niño e inserte las hebillas del arnés (1) dentro del encaje central de hebillas, asegúrese de que los dedos del niño están claros. Ajuste el cinturón (2) cuando sea necesario para lograr que su bebé se siente cómodo.

5

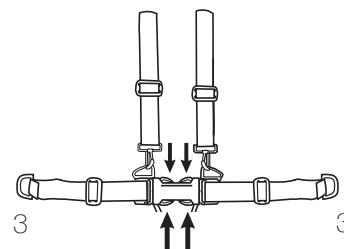

To release, squeeze buckle prongs at top and bottom sides of centre housing as shown.

Rings (3) are fitted should you wish to attach a separate harness complying with BS 6684.

Presione los lados de la hebilla para desabrochar como se muestra.

Se caben los anillos (3) si usted desea al arnés separado del attacha que se conforma con BS 6684.

swivel wheel locks
ruedas giratorias

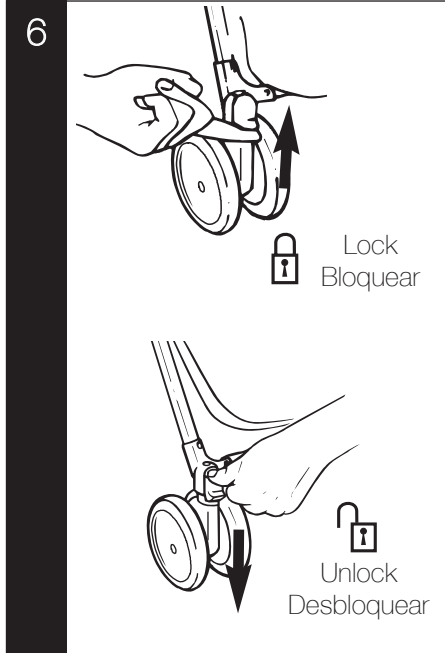

Front swivel wheels can be locked for use on uneven surfaces such as grass, stones or gravel.

Before locking swivels, first push pushchair forward a few feet to ensure the wheels are correctly positioned.

Push buttons up to lock, or down to release swivels.

Las ruedas giratorias delanteras se bloquean para ser utilizadas sobre superficies desparejas como pasto, piedras o grava.

Antes de fijar la plataforma giratoria, primero empuje el coche hacia adelante unos cuantos pies para asegurar que las ruedas se encuentren correctamente posicionadas.

Empuje los botones hacia arriba para bloquear las ruedas giratorias, o hacia abajo para liberarlas.

to fold stroller

para doblar el cochecito

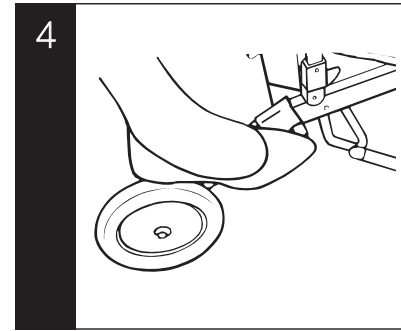

Push down secondary lock on right side of pushchair (red button), then continue folding.

Empuje el seguro de cierre secundario en el lado derecho del coche (botón rojo).

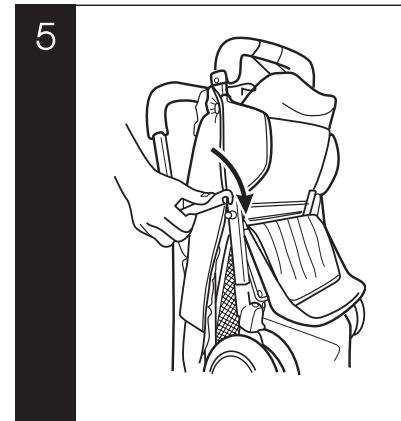

Lock storage latch.

Bloquee el seguro de cierre para almacenamiento.

to fold pushchair

para doblar el cochecito

2

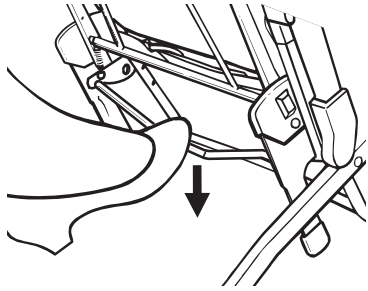

NOTE: Before folding, 1) adjust seat backs to upright position; 2) fold hood; 3) align front wheels with frame. Apply brake. Push on bar as shown to fold.

NOTA: Antes de plegarlo 1) ajuste el respaldo a la posición más erguida, 2) pliegue el toldo, 3) alinee las ruedas delanteras con el bastidor. Empuje el cierre como se muestra.

3

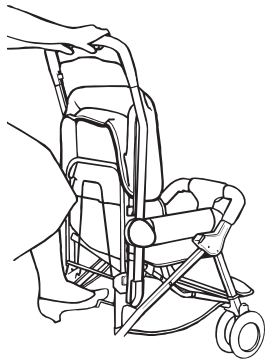

Push handle forward.

Empuje la manija hacia adelante.

to recline back

ajustar el respaldo

7

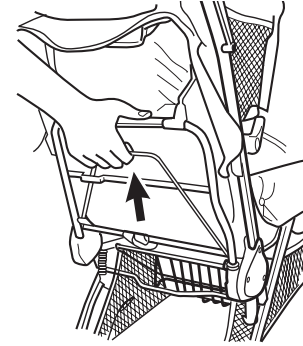

Push back of seat slightly forward while squeezing lever as shown to unlock.

Do not pull on this bar!

Empuje el respaldo ligeramente hacia adelante apretando el nivelador como se muestra para desenganchar.

¡No tire esta barra!

Adjust to desired position. Rear seat has 4 positions, front seat has 3. You may use any combination of seat positions.

To return seat back to a more upright position, push forward on back until it snaps into desired position. Note that the middle position of the front seat locks for safety—unlock by squeezing lever before pushing into full upright position.

Ajuste a la posición deseada. El asiento trasero dispone de cuatro posiciones, el asiento delantero de tres. Podrá utilizar cualquier combinación de posiciones de los asientos.

Para poner el asiento trasero en una posición más erguida, empuje el respaldo hacia adelante hasta que encaje en la posición deseada. (La posición media del asiento delantero se ajusta por razones de seguridad; destrábelo apretando el nivelador antes de colocarlo en una posición más erguida).

8

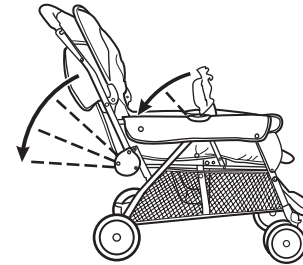

9



NEVER use front seat in fully reclined position, unless footrest is placed under padded front bar and wire is snapped into lower notch.

NUNCA use el asiento delantero en la posición reclinada como cama a menos que primero coloque el apoyapiés debajo de la barra acolchada y lo abroche en el seguro inferior.

4

in use ■ durante su utilización

to adjust hoods

para ajustar los toldos

10

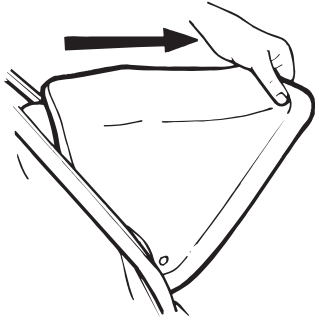

Push or pull hood to desired position.

Empuje o estire el toldo para colocarlo en la posición deseada.

5

after use ■ después del uso

to remove main hood

cómo retirar el toldo principal

1

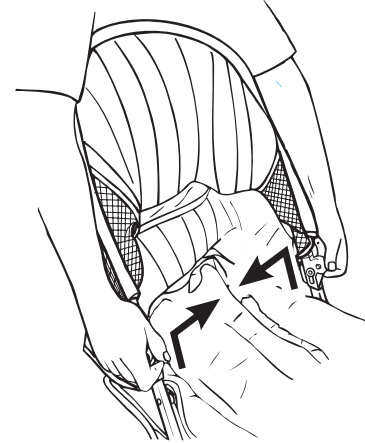

Fully recline the rear seat.

Unsnap hood fabric from pushchair.

Slide both brackets up, then push both brackets in to remove hood.

Recline completamente el asiento trasero.

Desabroche la tela del toldo del coche.

Deslice hacia arriba ambos soportes y después presione hacia adentro para retirar el toldo.