



TP84 TP120 Trampeazee Surround

INSTRUCTIONS FOR ASSEMBLY MAINTENANCE AND USE



Important!

These instructions must be followed for safe assembly and use. Please retain for future reference.

Age limit 6 yrs +

Not Suitable for **Adult** Use

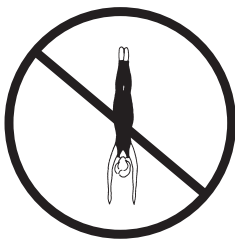

TABLE OF CONTENTS

	PAGE
BEFORE YOU BEGIN	2
GENERAL INFORMATION	
ASSEMBLY AND SITING	3
SAFETY	3
CARE AND MAINTENANCE.....	3
DETAILED ASSEMBLY INSTRUCTIONS	
10ft Bounce Surround- (10ft Diameter - 3050mm)	12 - 13
12ft Bounce Surround - (12ft Diameter - 3650mm)	14 - 15
GUARANTEE	16

IMPORTANT, BEFORE YOU BEGIN, READ THIS MANUAL

Thank you for buying a *tp* Trampoline. This trampoline is designed and manufactured to provide you and your family with many years of fun and exercise but, **for your benefit and safety, please read this manual carefully and in full before assembling and using your trampoline.** Then, please retain this manual for future reference.



! WARNING !

Do not land on head or neck. Paralysis or death can result even if you land in the middle of The trampoline mat (bed).

To reduce the chance of landing on your head or neck, do not do somersaults (flips).



Only one person at a time on the trampoline. Multiple jumpers increase the chances of loss of control, collision, and falling off.

This can result in broken head, neck, back, or leg.

! REMEMBER !

Trampolines are **rebounding** devices which **propel** the user to **unaccustomed** heights, and into a variety of body movements. Rebounding off of the trampoline, striking the frame or springs, or improperly landing on the trampoline mat (bed) may cause injury.

Misuse and abuse of this trampoline is dangerous and can cause serious injuries.

Inspect the trampoline before each use, and replace any worn, defective or missing parts.

All purchasers and all persons using the trampoline must become **familiar** with the manufacturer's recommendations for the proper assembly, use and care of the trampoline. Each user must also be alert to his or her own limitations in the execution of trampoline skills. **Assembly instructions, selected precautions, recommended instructional techniques and progressions, and suggestions for the care and maintenance of the trampoline are included in this user's manual to promote safe, enjoyable use of this equipment. Please read these in full.**

It is the **responsibility** of the owner or trampoline supervisor to **ensure** that all users of this trampoline are adequately informed of all warnings and safety instructions. **Remember using this trampoline exposes you to the risk of serious injury, including permanent paralysis or even death from landing on the neck or head. The risk exists even if you land on the trampoline mat.**

INSTRUCTIONS FOR ASSEMBLY, MAINTENANCE AND USE OF BOUNCE SURROUND

Please read carefully and keep for future reference.

ASSEMBLY AND SITING

Assembly Information – This Bounce Surround must be assembled by an adult, exactly in accordance with the assembly instructions. Enlisting the aid of a helper will make the assembly easier. This pack contains small parts and is not suitable for children under 36 months. Please take an inventory of all parts before assembly. Should there be any missing parts, the equipment must not be used until replacement parts have been fitted – the Customer service line is 01299 872804.

Siting – Your trampoline must be placed on a flat and level surface which is well lit. Under no circumstances should it be positioned on a hard surface such as concrete or asphalt, unless the ground under the trampoline and an additional freespace of 6ft (2 metres) all around is covered with a safety surface. Examples of suitable surfaces are grass, sand or a play surface intended for this use. There must be a minimum of 24ft (7.3 metres) of clear, open space above the trampoline. It is important not to place or store anything under your trampoline. PLEASE ALSO READ THE INSTRUCTIONS WHICH ACCOMPANIED YOUR TRAMPOLINE.

USE SAFELY

This Bounce Surround is designed and made for family outdoor domestic use only by people 6 years and older. IT IS NOT A REBOUNTING DEVICE. It is designed as an enclosure to (1) control entry and exit to and from the trampoline and (2) allow jumpers to gain confidence, balance, coordination and agility without the fear of rebounding off the trampoline.

Adult supervision of children – Children should always be supervised while they are playing on the trampoline fitted with a Bounce Surround and should be instructed not to use it in an inappropriate or hazardous manner. In particular be aware of:

- The objects children bring into the enclosure
- Children's activities inside the enclosure
- Conditions inside the enclosure when children are using it
- The way children get into and out of the enclosure

Children should not wear cycle helmets while playing on the trampoline.

The frame of your trampoline is made of steel and it will conduct electricity. No electrical equipment (lights, heaters, extension cords, household appliances, etc.) should be permitted in or on the enclosure under any circumstances to avoid the risk of electrocution.

Never allow more than one person to use the trampoline at a time notwithstanding that the Bounce Surround is in place. Multiple users may collide with or destabilise each other and this can result in serious injury.

As your trampoline mat (bed) is raised off the ground, there is the risk of a fall when exiting the trampoline through the door of the Bounce Surround. Young children should be assisted to reduce their risk of falling.

ONLY THE DOOR OF THE BOUNCE SURROUND SHOULD BE USED TO ENTER OR EXIT THE ENCLOSURE.

Weather conditions – Special care should be taken as weather conditions change. In particular, surfaces can become slippery in wet weather and tongues and lips can stick to metalwork at subzero temperatures. In warmer and sunnier weather, parts can become hot, and temperature should regularly be checked during use, especially metal parts.

CARE AND MAINTENANCE

With all products it is vital that the equipment is checked regularly and often by an adult. The complete product should be checked at least once a month, and particular attention should be paid to connections and fastenings. If any parts exhibit signs of wear and tear, they may need to be replaced. Failure to do this may result in the product malfunctioning and causing injury.

The product must not be used until properly and fully installed and checked. Galvanised tubular products may require occasional maintenance. If surface rust appears it should be removed with either a wire brush or coarse sandpaper, and the area treated with non-toxic paint.

To avoid damage to the Bounce Surround, do not allow pets or other animals inside the enclosure. Their claws and teeth can damage the netting (and the trampoline mat).

Make sure that no bonfires are lit close enough to threaten your trampoline and Bounce Surround. In windy conditions, sparks and embers can travel significant distances and burn holes in both the enclosure netting and the trampoline mat.

Any large trampoline, with or without an enclosure system, can be blown around in high winds and cause injury or damage. We recommend that the Bounce Surround should be removed under these conditions and stored in a dry condition. IT IS NOT NECESSARY TO DISASSEMBLE THE TRAMPOLINE BUT PLEASE REFER TO YOUR TRAMPOLINE INSTRUCTIONS FOR INFORMATION ABOUT SECURING IT TO THE GROUND. An Anchor Down Kit is available from TP.

E

TABLE DES MATIÈRES

	PAGE
AVANT DE COMMENCER.	4
GÉNÉRALITÉS	
MONTAGE ET POSITIONNEMENT.	5
UTILISATION EN TOUTE SÉCURITÉ.	5
SOIN ET MAINTENANCE.	5
INSTRUCTIONS DÉTAILLÉES D'ASSEMBLAGE	
10ft Bounce Surround- (10ft Diameter - 3050mm)	12 - 13
12ft Bounce Surround - (12ft Diameter - 3650mm)	14 - 15
GARANTIE	16

IMPORTANT, LIRE ATTENTIVEMENT CE MANUEL AVANT DE COMMENCER

Nous vous remercions d'avoir acheté un trampoline. Ce trampoline a été conçu et fabriqué pour vous offrir à vous-même ainsi qu'à votre famille de nombreuses années de divertissement et d'activité sportive. Toutefois, **nous vous demandons de bien vouloir lire le présent manuel attentivement dans son intégralité avant de l'assembler et de l'utiliser pour des raisons de sécurité et pour en tirer le meilleur parti.** Conservez-le pour pouvoir vous y référer ultérieurement.

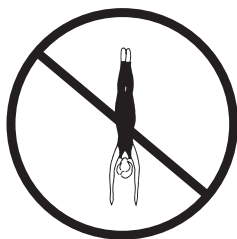

! AVERTISSEMENT !

Évitez toute réception sur la tête ou le cou. Vous vous exposez à un risque de paralysie ou de blessures mortelles, même si vous vous réceptionnez au milieu du tapis de saut.

Évitez les sauts périlleux afin de réduire les chances de vous réceptionner sur la tête ou le cou (saltos).

Une seule personne doit se trouver sur le trampoline à un moment donné.

La présence de plusieurs « sauteurs » augmente les risques de perte d'équilibre, de collision et de chute, susceptibles d'entraîner une fracture crânienne, cervicale, dorsale ou des jambes.



! TRÈS IMPORTANT !

Les trampolines sont des plates-formes de rebondissement qui propulsent l'utilisateur à des hauteurs inhabituelles et entraînent des mouvements corporels divers. Un rebondissement vous éjectant du trampoline, le heurt du cadre ou des ressorts ou une réception incorrecte sur le tapis de saut du trampoline sont susceptibles d'entraîner des blessures.

Une mauvaise utilisation ou une utilisation abusive du trampoline représente un danger et risque de causer des blessures graves.

Inspectez le trampoline avant chaque utilisation, puis remplacez toute pièce manquante, défectueuse ou usée.

Tous les acheteurs et utilisateurs du trampoline doivent se **familiariser** avec les recommandations du fabricant relatives à l'assemblage, l'utilisation et l'entretien du trampoline. Chaque utilisateur doit également être conscient de ses propres limites lors de l'exécution de toute activité sur le trampoline. **Des instructions d'assemblage, des mesures de précaution recommandées, des techniques et des programmes d'apprentissage recommandés, ainsi que des suggestions pour l'entretien du trampoline sont fournies dans le présent manuel de l'utilisateur afin de favoriser une utilisation sécurisante et divertissante de cet équipement. Veuillez les lire attentivement.**

Il **incombe** au propriétaire du trampoline ou à la personne à qui il a été confié de **s'assurer** que tous les utilisateurs du trampoline sont informés de tous les avertissements et instructions de sécurité. **Souvenez-vous que l'utilisation de ce trampoline vous expose à des risques de blessures graves, y compris une paralysie permanente, voire même des blessures mortelles suite à une réception sur la tête ou le cou. Ce risque demeure même si vous vous réceptionnez sur le tapis du trampoline.**

CONSIGNES DE MONTAGE, DE MAINTENANCE ET D'UTILISATION DU PÉRIMÈTRE DE REBONDISSEMENT

Veillez les lire soigneusement et les garder à titre de référence.

MONTAGE ET POSITIONNEMENT

Informations sur le montage – Ce périmètre de rebondissement doit être monté par un adulte, en conformité exacte avec les consignes de montage. Le montage sera plus facile si vous demandez à une personne de vous aider. Ce paquet contient de petites pièces et ne convient pas aux enfants de moins de 36 mois. Veuillez procéder à un inventaire de toutes les pièces avant le montage. S'il y a des pièces manquantes, n'utilisez pas le matériel tant que les pièces de remplacement n'ont pas été installées. Le numéro de téléphone du service clientèle est le + 44 (0) 12 99 87 28 04.

Positionnement – Vous devez placer le trampoline sur une surface plate et d'aplomb, bien éclairée. Vous ne devez en aucun cas le placer sur une surface dure telle que du béton ou de l'asphalte, à moins que le sol sous le trampoline et un espace libre supplémentaire de 2 mètres tout autour ne soient recouverts d'une surface de sécurité. Exemples de surfaces adaptées : pelouse, sable, surface de jeu destinée à cette fin. L'espace de dégagement ouvert au-dessus du trampoline doit être de 7,3 mètres minimum. Il est important de ne rien placer ou stocker sous le trampoline. **VEUILLEZ ÉGALEMENT LIRE LES CONSIGNES QUI ACCOMPAGNAIENT LE TRAMPOLINE.**

UTILISATION EN TOUTE SÉCURITÉ

Ce périmètre de rebondissement est conçu et fabriqué en vue d'une utilisation familiale domestique d'extérieur, et uniquement par les enfants de 6 ans et plus. Il ne s'agit pas d'un DISPOSITIF DESTINÉ À REBONDIR. Il est conçu comme enceinte pour (1) contrôler l'entrée et la sortie du trampoline et (2) permettre aux usagers de prendre confiance en eux, de mieux maîtriser l'équilibre, la coordination et l'agilité sans avoir peur de rebondir en dehors du trampoline.

Supervision des enfants par les adultes – Les enfants doivent rester sous surveillance constante pendant qu'ils jouent sur le trampoline équipé d'un périmètre de rebondissement ; ils doivent également être informés qu'ils ne doivent pas l'utiliser de façon inappropriée ou dangereuse. Faites particulièrement attention :

- Aux objets que les enfants amènent avec eux dans l'enceinte
- Aux activités des enfants à l'intérieur de l'enceinte
- Aux conditions à l'intérieur de l'enceinte lorsque les enfants s'en servent
- À la façon dont les enfants entrent dans l'enceinte et en sortent

Les enfants ne doivent pas porter de casques de vélo pendant qu'ils jouent sur le trampoline.

Le cadre du trampoline est en acier et il est donc conducteur d'électricité. Aucun équipement électrique (lumières, chauffages, rallonges de câbles, appareils électroménagers, etc.) n'est autorisé dans ou sur l'enceinte dans aucune circonstance, et ce pour éviter tout risque d'électrocution.

Ne permettez jamais à plus d'une personne à la fois d'utiliser le trampoline même si le périmètre de rebondissement est en place. Des usagers multiples pourraient entrer en collision ou se déstabiliser les uns les autres, ce qui pourrait entraîner de graves blessures.

Alors que le tapis (matelas) du trampoline est élevé au-dessus du sol, il y a un risque de faire une chute en sortant du trampoline par la porte du périmètre de rebondissement. Il faut aider les jeunes enfants pour limiter les risques de chutes.

IL FAUT UNIQUEMENT UTILISER LA PORTE DU PÉRIMÈTRE DE REBONDISSEMENT POUR ENTRER DANS L'ENCEINTE OU EN SORTIR.

Conditions météorologiques – Il faut faire très attention lorsque les conditions météorologiques changent. Les surfaces peuvent notamment devenir très glissantes lorsqu'il pleut et, par des températures inférieures à zéro, les enfants risquent de se coller la langue et les lèvres au métal. Par temps plus chaud et plus ensoleillé, les pièces peuvent devenir chaudes et il faut vérifier la température régulièrement, particulièrement les pièces métalliques.

SOIN ET MAINTENANCE

Comme pour tous les produits, il est primordial qu'un adulte vérifie l'équipement régulièrement et souvent. L'ensemble du produit doit être vérifié au moins une fois par mois, en veillant particulièrement aux raccords et aux attaches. Si la moindre pièce présente des signes d'usure, il faudra peut-être les remplacer. Dans le cas contraire, cela risque d'entraîner un dysfonctionnement du produit et des blessures.

Le produit ne doit pas être utilisé tant qu'il n'a pas été installé et vérifié, complètement et correctement. Les produits tubulaires galvanisés nécessiteront peut-être une maintenance occasionnelle. Si de la rouille apparaît à la surface, il faut l'enlever avec une brosse métallique ou du papier de verre grossier, et il faut traiter la zone avec de la peinture non toxique.

Pour éviter tout endommagement du périmètre de rebondissement, ne laissez pas les animaux domestiques ou autres animaux pénétrer à l'intérieur de l'enceinte. Leurs griffes et leurs dents risquent d'abîmer le filet (et le tapis du trampoline).

Veillez à ce qu'aucun feu ne soit allumé trop près ; cela constituerait une menace pour le trampoline et le périmètre de rebondissement. Par grands vents, les étincelles et la braise peuvent parcourir de grandes distances et faire des trous dans le filet de l'enceinte et le tapis du trampoline.

N'importe quel grand trampoline, avec ou sans système d'enceinte, peut être emporté par des vents forts et entraîner des blessures ou des dégâts. Dans de telles conditions, nous recommandons d'enlever le périmètre de rebondissement et de le ranger dans un endroit sec. **IL N'EST PAS NÉCESSAIRE DE DÉMONTÉ LE TRAMPOLINE MAIS VEUILLEZ EN LIRE LES CONSIGNES POUR SAVOIR COMMENT BIEN LE FIXER AU SOL.** Un kit d'ancrage est disponible.

SOMMARIO

	PAGINA
PRIMA DI INIZIARE	6
INFORMAZIONI GENERALI	
MONTAGGIO E SCELTA DEL LUOGO	7
UTILIZZARE CON PRUDENZA	7
CURA E MANUTENZIONE	7
ISTRUZIONI DI MONTAGGIO DETTAGLIATE	
10ft Bounce Surround- (10ft Diameter - 3050mm)	12 - 13
12ft Bounce Surround - (12ft Diameter - 3650mm)	14 - 15
GARANZIA	16

IMPORTANTE! LEGGERE IL PRESENTE MANUALE PRIMA DI INIZIARE

Grazie per aver acquistato un tappeto elastico. Questo tappeto elastico è stato progettato e realizzato per fornire a voi e a tutta la famiglia molti anni di divertimento ed esercizio ma, **per il vostro vantaggio e in tutta sicurezza, vi consigliamo di leggere attentamente il presente manuale interamente prima di assemblare e utilizzare il tappeto elastico.** Successivamente, conservatelo per consultazioni future.

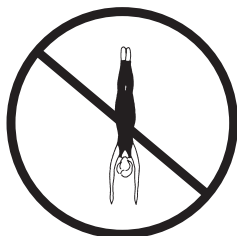

! ATTENZIONE!

Evitare di cadere sulla testa o sul collo. Si possono provocare paralisi o morte anche cadendo al centro del tappeto elastico (letto).

Per ridurre l'eventualità di cadere sulla testa o sul collo, non eseguire capovolte.

Sul tappeto elastico deve salire solo una persona per volta.

La presenza di più persone aumenta il rischio di perdita di controllo, collisioni e cadute, che possono causare fratture alla testa, al collo, alla schiena o alle gambe.



! RICORDA!

I tappeti elastici sono strutture per saltare che spingono l'utente fino ad altezze non abituali facendo compiere al corpo vari movimenti. Saltare fuori dal tappeto elastico, colpire la struttura o le molle oppure atterrare in modo errato anche al centro del tappeto (letto) sono azioni che possono provocare lesioni.

L'uso improprio e l'abuso del tappeto elastico sono dannosi e possono provocare gravi lesioni.

Prima di ogni utilizzo, controllare il tappeto elastico e sostituire eventuali parti usurate, danneggiate o mancanti.

L'acquirente e tutte le persone che utilizzano in tappeto elastico devono acquisire **dimestichezza** con le raccomandazioni del produttore relative alle corrette procedure di assemblaggio, utilizzo e cura del tappeto. Tutti gli utenti devono inoltre essere consapevoli dei limiti delle proprie abilità di esecuzione. **Il presente manuale contiene istruzioni di montaggio, precauzioni, tecniche e progressioni didattiche raccomandate e suggerimenti per la cura e la manutenzione del tappeto elastico allo scopo di favorire la sicurezza e il divertimento durante l'uso. Si raccomanda di leggere l'intero manuale.**

È **responsabilità** del proprietario o del supervisore del tappeto elastico **garantire** che tutti gli utenti ricevano informazioni adeguate sulle avvertenze e istruzioni di sicurezza. **Ricordarsi che l'utilizzo di questo tappeto elastico espone l'utente al rischio di gravi lesioni, compresa la paralisi permanente o persino la morte, se si cade battendo il collo o la testa. Tale rischio sussiste anche in caso di caduta al centro del tappeto.**

ISTRUZIONI PER MONTAGGIO, MANUTENZIONE ED UTILIZZO DELLA RETE DI PROTEZIONE

Leggere attentamente il presente manuale e conservarlo per consultazioni future.

MONTAGGIO E SCELTA DEL LUOGO

Informazioni sul montaggio - Il montaggio della rete di protezione per tappeti elastici deve essere effettuato da una persona adulta, seguendo attentamente le istruzioni di montaggio. Per semplificare il montaggio, farsi aiutare da una seconda persona. La confezione contiene parti di piccole dimensioni e non è adatta a bambini di età inferiore ai 36 mesi. Prima del montaggio, controllare la presenza di tutti i componenti. In caso risultino parti mancanti, non utilizzare l'attrezzatura finché non vengono sostituite le parti di ricambio. Numero servizio di assistenza +44 (0)1299 872804.

Scelta del luogo di montaggio - Sistemare il tappeto elastico su una superficie piana ben illuminata. Non posizionarlo mai su superfici dure, come cemento o asfalto, a meno che il suolo sotto il tappeto e un ulteriore spazio libero circostante di 2 metri non siano stati coperti con una superficie di sicurezza. Esempi di superfici adatte comprendono erba, sabbia o una superficie di gioco a ciò destinata. Sopra il tappeto elastico deve essere presente uno spazio libero aperto di minimo 7,3 metri. È importante non collocare né conservare oggetti sotto il tappeto elastico. **LEGGERE ANCHE LE ISTRUZIONI FORNITE CON IL TAPPETO ELASTICO.**

UTILIZZARE CON PRUDENZA

La rete di protezione per tappeti elastici è progettata e fabbricata esclusivamente per uso domestico familiare all'aperto e deve essere utilizzata esclusivamente da bambini di età superiore ai 6 anni. **QUESTA NON È UNA STRUTTURA PER SALTARE.** È progettata come recinto per (1) controllare l'entrata e l'uscita dal tappeto elastico e (2) per consentire agli utenti di acquisire dimestichezza, equilibrio, coordinazione e agilità senza temere di cadere dal tappeto.

Supervisione dei bambini da parte degli adulti - Sorvegliare sempre i bambini quando giocano con i tappeti elastici dotati di rete di protezione e istruirli a non utilizzarli in modo inappropriato o pericoloso. In particolare, prestare attenzione a quanto segue:

- Oggetti portati dai bambini nel recinto
 - Attività svolte dai bambini nel recinto
 - Condizioni all'interno del recinto al momento dell'utilizzo del tappeto elastico da parte dei bambini
 - Modalità di entrata e uscita dei bambini dal recinto
- bambini non devono indossare caschi per biciclette quando utilizzano il tappeto elastico.

La struttura del tappeto elastico è costituita da acciaio ed è conduttrice di elettricità. Per evitare il rischio di elettrocuzione, all'interno del recinto non è consentito introdurre apparecchi elettrici (luci, stufe, prolunghe, elettrodomestici, ecc.) in alcun caso.

Non far salire mai sul tappeto elastico più di una persona per volta, anche nel caso in cui la rete di protezione sia installata. Gli utenti potrebbero scontrarsi o perdere l'equilibrio causando eventuali gravi lesioni.

Poiché il tappeto elastico (letto) è rialzato rispetto al suolo, vi è il rischio di cadere al momento dell'uscita attraverso la porta della rete di protezione. Aiutare i bambini per ridurre il rischio di cadute.

PER ENTRARE O USCIRE DAL RECINTO, UTILIZZARE ESCLUSIVAMENTE LA PORTA DELLA RETE DI PROTEZIONE.

Condizioni climatiche - Prestare particolare attenzione ai cambiamenti improvvisi delle condizioni climatiche. In particolare, in condizioni di clima umido, le superfici diventano scivolose e con temperature inferiori allo zero la lingua e le labbra potrebbero rimanere incollate alle parti metalliche. In condizioni climatiche più temperate e soleggiate, i componenti possono surriscaldarsi, pertanto la temperatura deve essere controllata regolarmente durante l'utilizzo del tappeto elastico, in particolar modo le parti metalliche.

CURA E MANUTENZIONE

Con tutti i prodotti, è fondamentale che un adulto effettui controlli dell'apparecchiatura a intervalli regolari e frequenti. Controllare il prodotto completo almeno una volta al mese e prestare particolare attenzione ai collegamenti e ai dispositivi di fissaggio. Se un componente denota segni di usura, potrebbe essere necessario sostituirlo. La mancata sostituzione potrebbe provocare malfunzionamenti del prodotto e lesioni.

Non utilizzare il prodotto se non dopo averlo installato e controllato in modo adeguato e completo. I prodotti tubolari zincati potrebbero richiedere una manutenzione occasionale. Se sulla superficie compare ruggine, rimuoverla con una spazzola metallica o carta vetrata a grana grossa e trattare l'area con una vernice atossica.

Per evitare danni alla rete di protezione del tappeto elastico, non introdurre animali domestici o di altro tipo nel recinto. Gli artigli e i denti possono danneggiare la rete (e il tappeto elastico).

Assicurarsi che non vengano accesi falò nelle immediate vicinanze per non mettere in pericolo il tappeto elastico e la rete di protezione. In presenza di vento, scintille e tizzoni possono viaggiare fino a distanze notevoli e provocare fori sia alla rete del recinto che al tappeto elastico.

Qualsiasi tipo di tappeto elastico di grandi dimensioni, dotato o meno di un sistema di protezione, potrebbe essere ribaltato da forti venti provocando lesioni e danni. Si consiglia di rimuovere la rete di protezione in queste condizioni e di conservarla in un luogo asciutto. **NON È NECESSARIO SMONTARE IL TAPPETO ELASTICO, MA CONSULTARE LE ISTRUZIONI DEL TAPPETO PER OTTENERE INFORMAZIONI RELATIVE AL FISSAGGIO DELLO STESSO AL SUOLO.** È disponibile un kit di ancoraggio.

E

ÍNDICE

	PÁGINA
ANTES DE EMPEZAR	8
INFORMACIÓN GENERAL	
MONTAJE Y UBICACIÓN	9
USO SEGURO	9
CUIDADO Y MANTENIMIENTO	9
INSTRUCCIONES DETALLADAS DE MONTAJE	
10ft Bounce Surround- (10ft Diameter - 3050mm)	12 - 13
12ft Bounce Surround - (12ft Diameter - 3650mm)	14 - 15
GARANTÍA	16

¡IMPORTANTE, ANTES DE EMPEZAR, LEER ESTE MANUAL

Gracias por comprar una Cama Elástica. Esta cama elástica está diseñada y fabricada para proporcionarle a usted y a su familia muchos años de diversión y ejercicio, pero por su bien y seguridad, lea atentamente este manual en su totalidad antes de montarla y utilizarla. Conserve el manual para consultas futuras.



¡ATENCIÓN!

No caer sobre la cabeza o el cuello. Se puede producir parálisis o la muerte aunque caiga en mitad de la esterilla de la cama elástica.

Para reducir las probabilidades de caer sobre la cabeza o el cuello, no hacer volteretas en el aire.

Solamente una persona cada vez en la cama elástica.

Si hay varias personas saltando a la vez, aumentan las probabilidades de perder el control, chocar y caer fuera.

Esto puede provocar roturas en cabeza, cuello, espalda o piernas.



¡RECUERDE!

Las camas elásticas son mecanismos que rebotan e impulsan al usuario a alturas poco habituales, y llevan a hacer diferentes movimientos corporales. Rebotar fuera de la cama elástica, golpear la estructura o los muelles, o caer mal sobre la esterilla de la cama elástica puede producir lesiones.

El uso inadecuado o el maltrato de esta cama elástica resulta peligroso y puede causar lesiones graves.

Inspeccionar la cama elástica antes de usarla, y cambiar las partes que estén desgastadas, defectuosas o que falten.

Los compradores y las personas que usen esta cama elástica deben **estar al corriente** de las recomendaciones del fabricante para montarla, usarla y cuidarla adecuadamente. Los usuarios deben ser conscientes también de sus propias limitaciones en el uso de la cama elástica. **En este manual de usuario se incluyen instrucciones de montaje, precauciones que deben tenerse, técnicas y progresiones instructivas recomendadas y sugerencias para el cuidado y mantenimiento de la cama elástica, con el fin de fomentar el uso seguro y agradable de este equipo. Lea atentamente estas indicaciones.**

Es responsabilidad del propietario o del supervisor de la cama elástica **garantizar** que todos los usuarios de la misma sean informados adecuadamente de todas las advertencias e instrucciones de seguridad. **Recuerde que el uso de esta cama elástica le expone al riesgo de sufrir graves lesiones, como la parálisis permanente o incluso la muerte si cae sobre el cuello o la cabeza. El riesgo existe aunque caiga sobre la esterilla de la cama elástica.**

INSTRUCCIONES DE MONTAJE, USO Y MANTENIMIENTO DEL CERCO PARA CAMA ELÁSTICA

Lea atentamente este manual y consérvelo para futuras consultas.

MONTAJE Y UBICACIÓN

Información sobre el montaje – Este cerco para cama elástica debe ser montado por un adulto, quien deberá seguir exactamente las instrucciones de montaje. El montaje será más fácil si se hace entre dos personas. Este paquete puede contener piezas pequeñas por lo que no es recomendable para niños menores de 36 meses. Haga inventario de las piezas antes de comenzar el montaje. Si falta alguna pieza, no utilice el equipo hasta que haya sido repuesta. El teléfono del servicio al cliente es: +44 (0)1299 872804.

Ubicación - La cama elástica debe colocarse en una superficie plana y bien iluminada. Bajo ninguna circunstancia debe colocarse sobre una superficie dura como hormigón o asfalto, salvo que el terreno sobre el que se coloca la cama y una zona de espacio libre de 2 metros a su alrededor estén cubiertos por una superficie de seguridad. Superficies adecuadas son, por ejemplo, la hierba, la arena o una superficie de juegos destinada a este uso. Debe haber un espacio libre mínimo de 7,3 metros sobre la cama elástica. Es importante no colocar nada debajo de la misma. LEA TAMBIÉN LAS INSTRUCCIONES QUE VIENEN CON LA CAMA ELÁSTICA.

USO SEGURO

Este cerco ha sido diseñado y fabricado para uso doméstico familiar y al aire libre exclusivamente, para niños mayores de 6 años. NO ES UN DISPOSITIVO PARA REBOTAR. Está diseñado como recinto para (1) controlar la entrada y la salida de la cama elástica y (2) permitir que los saltadores ganen confianza, equilibrio, coordinación y agilidad sin miedo a rebotar fuera de la cama elástica.

Vigilancia de los niños a cargo de un adulto - Los niños deben estar siempre vigilados mientras juegan en la cama elástica ajustada con un cerco y hay que enseñarles a no usar la cama de forma inadecuada o peligrosa. Hay que vigilar especialmente:

- Los objetos que meten los niños en el recinto
- Las actividades infantiles en el recinto
- Las condiciones dentro del recinto cuando lo utilizan los niños
- La forma en que los niños entran y salen del recinto

Los niños no deben llevar cascos de ciclista mientras juegan en la cama elástica.

El marco de la cama elástica es de acero y es conductor de la electricidad. No debe introducirse en el recinto ni colocar encima del mismo ningún equipo eléctrico (luces, estufas, alargadores, aparatos eléctricos, etc.) bajo ninguna circunstancia para evitar el riesgo de electrocución.

No permita nunca que haya más de una persona en la cama elástica cada vez, a pesar de que esté colocado el cerco. Si hubiera más de un saltador podrían chocar o desestabilizarse entre sí con el consiguiente riesgo de sufrir lesiones graves.

Puesto que la cama elástica queda ligeramente elevada del suelo existe el riesgo de caerse al abandonar la cama elástica por la puerta del cerco. Hay que ayudar a los niños pequeños para reducir el riesgo de caídas.

PARA ENTRAR O SALIR DEL RECINTO UTILIZAR ÚNICAMENTE LA PUERTA DEL CERCO.

Condiciones meteorológicas - Se debe tener un cuidado especial cuando cambien las condiciones meteorológicas. Con lluvia o humedad las superficies pueden resbalar y la lengua y los labios se pueden pegar a las piezas metálicas a temperaturas bajo cero. Cuando hace sol o más calor, las piezas pueden calentarse y hay que controlar periódicamente la temperatura durante el juego, especialmente la de las piezas metálicas.

CUIDADO Y MANTENIMIENTO

Como en todos los demás productos es imprescindible que un adulto revise el equipo periódicamente y con frecuencia. Al menos una vez al mes se debe revisar el producto completo, prestando especial atención a las juntas y los cierres. Si alguna pieza presenta síntomas de desgaste o rasguños, habrá que sustituirla por otra en buen estado. De no hacerlo, el producto puede funcionar mal y causar lesiones.

El producto no debe usarse hasta que esté instalado y revisado completa y correctamente. Los productos tubulares galvanizados necesitan de algún mantenimiento de vez en cuando. Si se forma roña, habrá que eliminarla con un cepillo de alambre o un papel de lija grueso y tratar la zona con pintura no tóxica.

Para evitar daños al cerco, no permita que mascotas u otros animales entren en el recinto. Pueden dañar la malla (y la esterilla de la cama) con los dientes o las garras.

Asegúrese de que no se encienda fuego lo suficientemente cerca como para poner en peligro la cama elástica y el cerco. Con viento fuerte, las chispas y brasas pueden desplazarse a distancias considerables y hacer agujeros en la malla del recinto y la esterilla de la cama elástica.

Cualquier cama elástica grande, con o sin recinto, puede volar con viento fuerte y provocar lesiones o daños. Recomendamos quitar el cerco en estas condiciones y guardarlo en un lugar seco. NO ES NECESARIO DESMONTAR LA CAMA ELÁSTICA, PERO CONSULTE LAS INSTRUCCIONES DE LA MISMA PARA SABER CÓMO ASEGURARLA AL SUELO. Dispone de un kit de anclaje al suelo.

INHALTSVERZEICHNIS

	SEITE
BEVOR SIE BEGINNEN	10
ALLGEMEINE INFORMATIONEN	
MONTAGE UND AUFSTELLUNG	11
BITTE VERWENDEN SIE DIE ANLAGE AUF SICHERE ART UND WEISE	11
PFLEGE UND WARTUNG	11
DETAILLIERTE MONTAGEANLEITUNG	
10ft Bounce Surround- (10ft Diameter - 3050mm)	12 - 13
12ft Bounce Surround - (12ft Diameter - 3650mm)	14 - 15
GARANTIE	16

WICHTIG: BEVOR SIE BEGINNEN, LESEN SIE DIESES HANDBUCH.

Vielen Dank, dass Sie dieses Trampolin von gekauft haben. Es wurde konstruiert, um Ihnen und Ihrer Familie jahrelangen Spaß und Bewegung zu bieten, aber lesen Sie diese Handbuch für Ihren Nutzen und Ihre Sicherheit bitte sorgfältig und ganz durch, bevor Sie das Trampolin montieren und benutzen. Bitte bewahren Sie dieses Handbuch für künftige Bezugnahme auf.

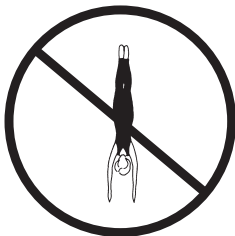

ACHTUNG!

Achten Sie darauf, dass Sie nicht auf Ihrem Kopf oder Nacken landen. Es kann sonst zur Lähmung oder sogar zum Tod führen, auch wenn Sie in der Mitte des Trampolins landen.

Um das Risiko zu vermindern, auf dem Kopf oder Nacken zu landen, dürfen Sie keinen Salto durchführen.

Es darf sich immer nur eine Person zur Zeit auf dem Trampolin befinden.

Wenn sich mehrere Personen gleichzeitig auf dem Trampolin befinden, erhöht sich die Gefahr, dass jemand sein Gleichgewicht verliert, Personen zusammenstoßen und vom Trampolin herunterfallen.

Dabei können Sie sich den Schädel, Nacken, Rücken oder die Beine brechen.

NICHT VERGESSEN!

Trampoline sind zurückprallende Geräte, die den Benutzer in ungewohnte Höhen und verschiedene Körperbewegungen schleudert. Wenn man vom Trampolin zurückprallt, oder auf dem Rahmen oder den Federn oder falsch auf dem Trampolin landet, kann man sich verletzen.

Missbrauch und Zweckentfremdung dieses Trampolins ist gefährlich und kann schwere Verletzungen verursachen.

Das Trampolin ist vor jedem Gebrauch zu überprüfen, verschlissene, defekte und fehlende Teile sind zu erneuern.

Käufer und Personen, die das Trampolin benutzen, müssen sich mit den Empfehlungen des Herstellers zur richtigen Montage, dem Gebrauch und der Pflege des Trampolins **vertraut machen**. Jeder Benutzer muss sich auch seiner eigenen Fähigkeiten bei der Benutzung des Trampolins bewusst sein. **Dieses Handbuch enthält eine Montageanleitung, einige Vorsichtsmaßnahmen, empfohlene Unterweisungsmethoden und Abfolgen sowie Empfehlungen zur Pflege und Wartung des Trampolins, damit Sie auf sichere Art und Weise viel Spaß mit diesem Trampolin haben. Bitte vollkommen durchlesen.**

Der Besitzer bzw. Betreiber des Trampolins **muss sicherstellen**, dass alle Benutzer des Trampolins ausreichend über alle Warnungen und Sicherheitsanweisungen informiert werden. **Nicht vergessen: Beim Benutzen dieses Trampolins besteht die Gefahr, sich schwer zu verletzen, einschließlich Dauerlähmung oder sogar Tod, wenn Sie auf Ihrem Kopf oder Nacken landen. Dieses Risiko besteht auch, wenn Sie auf dem Sprungtuch des Trampolins landen.**



ANLEITUNG ZUR MONTAGE, WARTUNG UND BENUTZUNG DER TRAMPOLINUMRANDUNG

Bitte lesen Sie sie sorgfältig durch und bewahren Sie sie für künftige Bezugnahme auf.

MONTAGE UND AUFSTELLUNG

Montageinformationen - Diese Trampolinumrandung muss genau den Montageanleitungen gemäß von Erwachsenen montiert werden. Die Montage ist mit einer Hilfskraft leichter. Diese Packung enthält Kleinteile und eignet sich nicht für Kinder unter 36 Monaten. Bitte prüfen Sie, ob alle Teile vorhanden sind, bevor Sie mit der Montage beginnen. Wenn Teile fehlen, darf die Ausrüstung nicht verwendet werden, bis die Ersatzteile montiert sind – der Kundendienst ist unter der Telefonnummer +44 (0)1299 87 28 04 zu erreichen.

Aufstellung – Das Trampolin ist auf einer gut beleuchteten, flachen und ebenen Oberfläche aufzustellen. Es darf auf keinen Fall auf harten Oberflächen wie Beton oder Asphalt errichtet werden, es sei denn, der Boden unter dem Trampolin und ein umgebender Freiraum von 2 m ist mit einer Sicherheitsabdeckung bedeckt. Geeignete Oberflächen sind Gras, Sand oder eine zweckbestimmte Spieloberfläche. Über dem Trampolin muss sich ein Freiraum von mindestens 7,3 m Höhe befinden. Es ist wichtig, dass nichts unter dem Trampolin abgestellt oder verstaut wird. **BITTE LESEN SIE AUCH DIE ANLEITUNGEN, DIE MIT DEM TRAMPOLIN GELIEFERT WURDEN.**

BITTE VERWENDEN SIE DIE ANLAGE AUF SICHERE ART UND WEISE

Diese Trampolinumrandung ist nur für den Heimgebrauch im Freien und für Personen über 6 Jahre geeignet. ES IST KEIN RÜCKPRELLENDES GERÄT. Es ist als Umfassung konstruiert, erstens, um den Zugang zum und den Abgang vom Trampolin zu regeln, und zweitens, damit Springer ihr Selbstvertrauen, Gleichgewicht, ihre Koordination und Wendigkeit entwickeln können, ohne zu befürchten, dass sie vom Trampolin zurückprellen.

Überwachung der Kinder durch Erwachsene - Kinder sind beim Spielen auf dem mit einer Umrandung versehenen Trampolin immer zu überwachen und sind zu unterweisen, dass sie das Gerät nicht auf unpassende oder gefährliche Weise verwenden. Erwachsene sollten besonders auf Folgendes achten:

- welche Gegenstände Kinder in die Umrandung bringen,
- was die Kinder in der Umrandung machen,
- Zustand in der Umrandung, wenn Kinder sie benutzen,
- auf welche Weise Kinder in die und aus der Umrandung gehen.

Auf dem Trampolin dürfen Kinder keine Fahrradhelme tragen.

Der Trampolinrahmen ist aus Stahl und kann Strom leiten. In und auf der Umrandung dürfen sich unter keinen Umständen elektrische Artikel (Lampen, Heizkörper, Verlängerungskabel, Haushaltsgeräte usw.) befinden, da sonst Stromschlaggefahr besteht.

Es darf immer nur eine Person zur Zeit das Trampolin benutzen, auch wenn die Trampolinumrandung montiert ist. Mehrere Benutzer können zusammenstoßen oder einander aus dem Gleichgewicht bringen, das kann zu Schwerverletzungen führen.

Da die Trampolinmatte (das Bett) über dem Boden ist, kann man abstürzen, wenn man das Trampolin durch den Zugang der Trampolinumrandung verlässt. Kinder sind beim Abgang zu unterstützen, so dass sie nicht abstürzen.

DIE UMRANDUNG IST NUR DURCH IHRE EINGANGSTÜR ZU BETRETEN UND ZU VERLASSEN.

Witterung - Bei wechselnder Witterung ist besondere Vorsicht geboten. Bei nassem Wetter sind Oberflächen schlüpfrig, und bei Frost können Zunge und Lippen an Metallteilen feststecken. Bei warmem, sonnigem Wetter können Teile heiß werden, im Gebrauch ist die Temperatur insbesondere von Metallteilen regelmäßig zu prüfen.

PFLEGE UND WARTUNG

Es ist bei allen Produkten wichtig, dass die Ausrüstung regelmäßig und häufig von Erwachsenen überprüft wird. Das gesamte Produkt ist mindestens einmal pro Monat zu überprüfen, insbesondere die Verbindungen und Befestigungen. Wenn Verschleiß an Teilen erscheint, sind sie eventuell zu erneuern. Wenn das unterlassen wird, kann das Produkt versagen und Verletzungen verursachen.

Das Produkt darf nicht benutzt werden, bis es richtig und vollkommen montiert und überprüft ist. Verzinkte Rohre bedürfen gelegentlicher Wartung. Rost auf der Oberfläche ist mit einer Drahtbürste oder grobem Schmirgelpapier zu beseitigen, dann ist der Bereich mit ungiftiger Farbe zu behandeln.

Es dürfen sich keine Tiere in der Umrandung aufhalten, um Schaden zu vermeiden. Deren Zehen und Zähne können das Netz (und die Trampolinmatte) beschädigen.

Stellen Sie sicher, dass in der Nähe keine Feuer angezündet werden, die das Trampolin und seine Umrandung gefährden könnten. Wenn es windig ist, können Funken und Brandglut weit fliegen und sowohl in der Trampolinmatte als auch der Umrandung Löcher einbrennen.

Bei starkem Wind können große Trampoline, mit oder ohne Umrandung, umgeweht werden und Verletzungen und Sachschaden verursachen. Wir empfehlen, dass die Trampolinumrandung in solcher Witterung entfernt und trocken aufbewahrt wird. **DAS TRAMPOLIN BRAUCHT NICHT DEMONTIERT ZU WERDEN, ABER BEACHTEN SIE BITTE DIE INFORMATIONEN BEZÜGLICH SEINER BEFESTIGUNG AM BODEN IN IHREN TRAMPOLINANLEITUNGEN.** Ein Verankerungssatz ist erhältlich.

TP084 10ft Diameter Surround - (10ft Diameter - 3050mm)

Sub Pack - SP0114

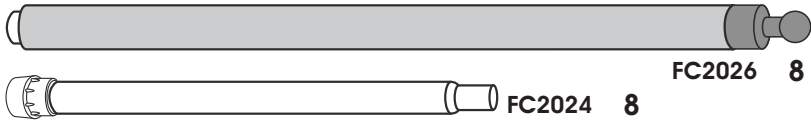
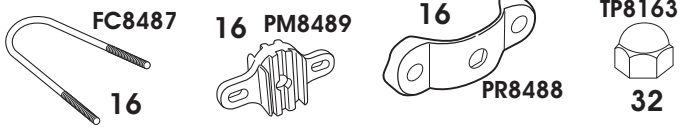

You will need:
 Vous aurez besoin de:
 Avrete bisogno:
 Precisar :
 Sie brauchen:



Contents - Please check

Contenu - Veuillez V rifier

Siete Pregati di Controllare il Contenuto

Verifique El Contenido

Inhalt - Bitte  berpr fen

FC 2022

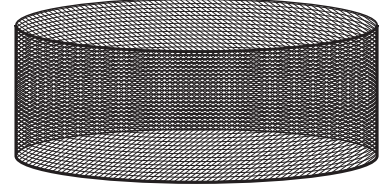

Net
1

1



2

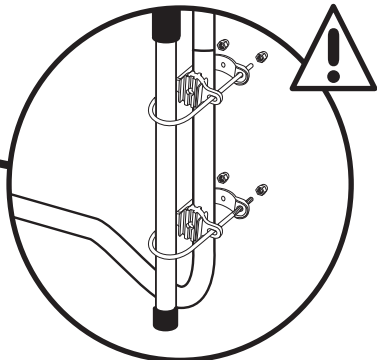
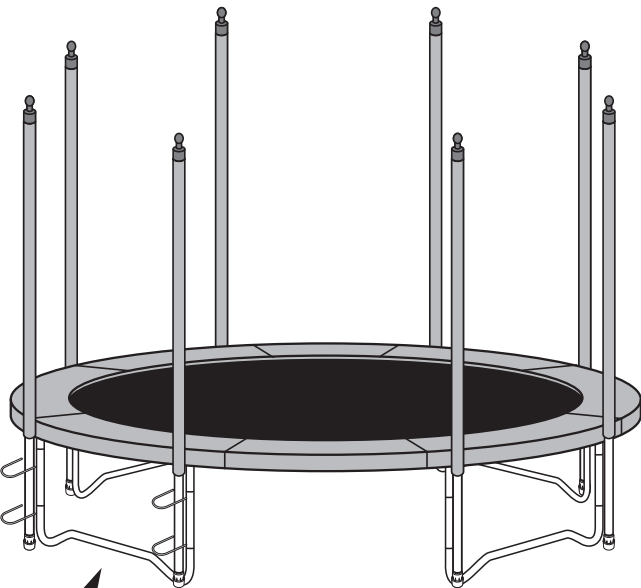

3

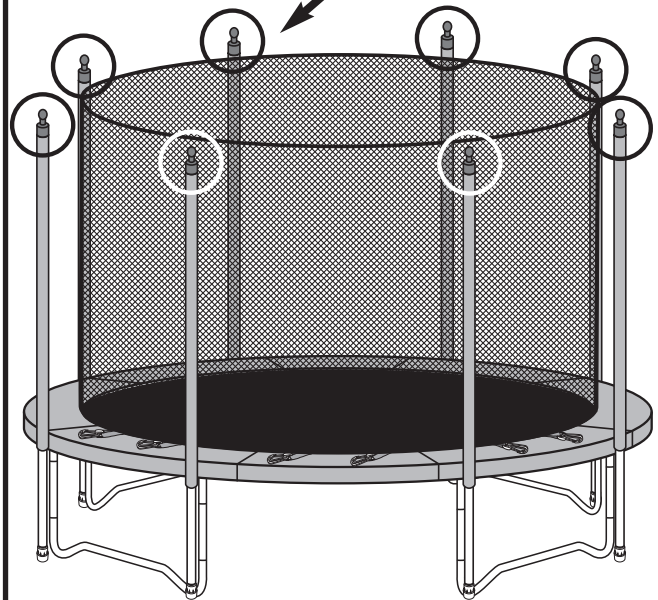
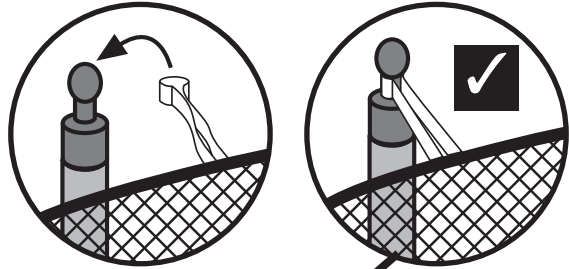

Bounce Surround

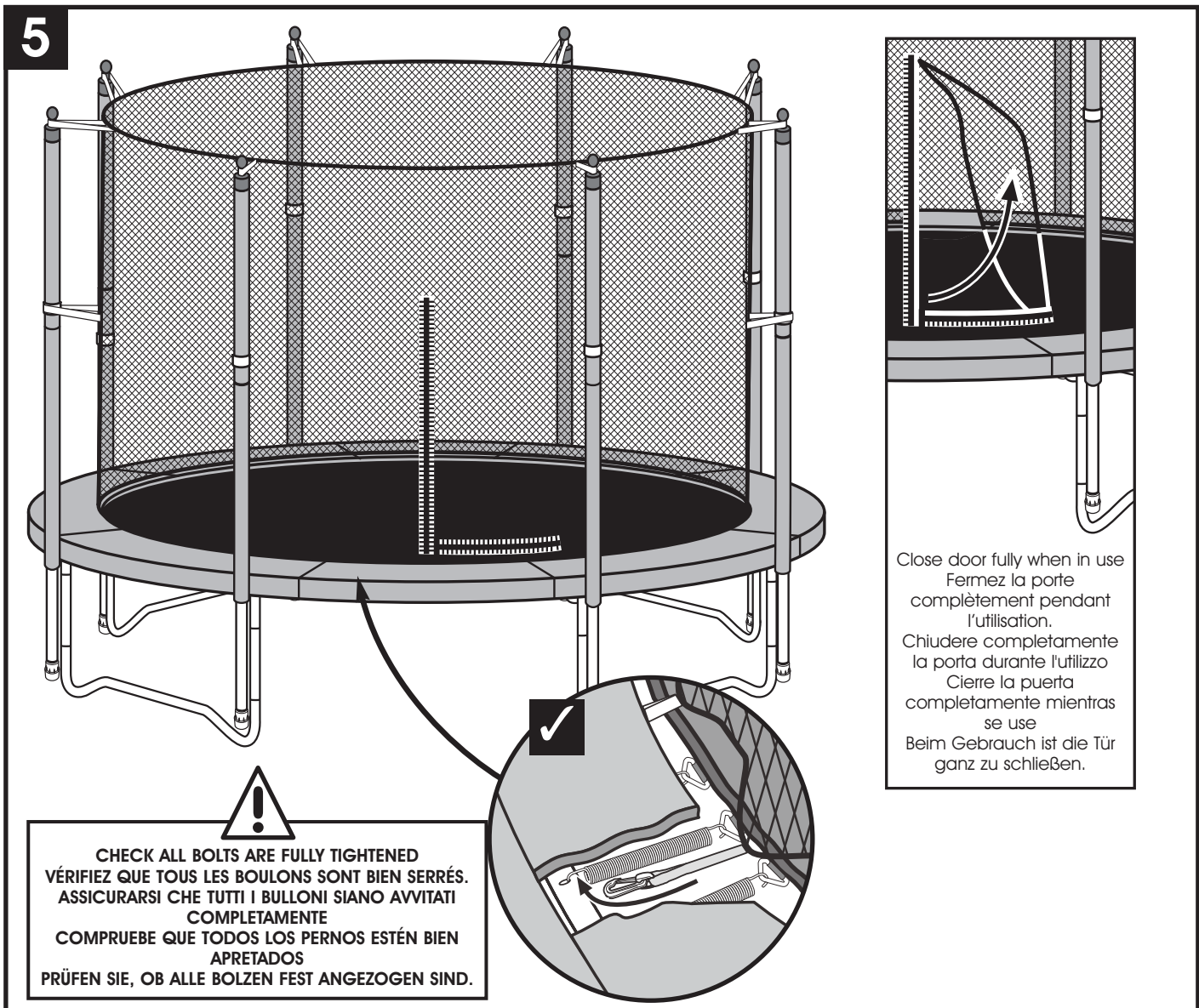
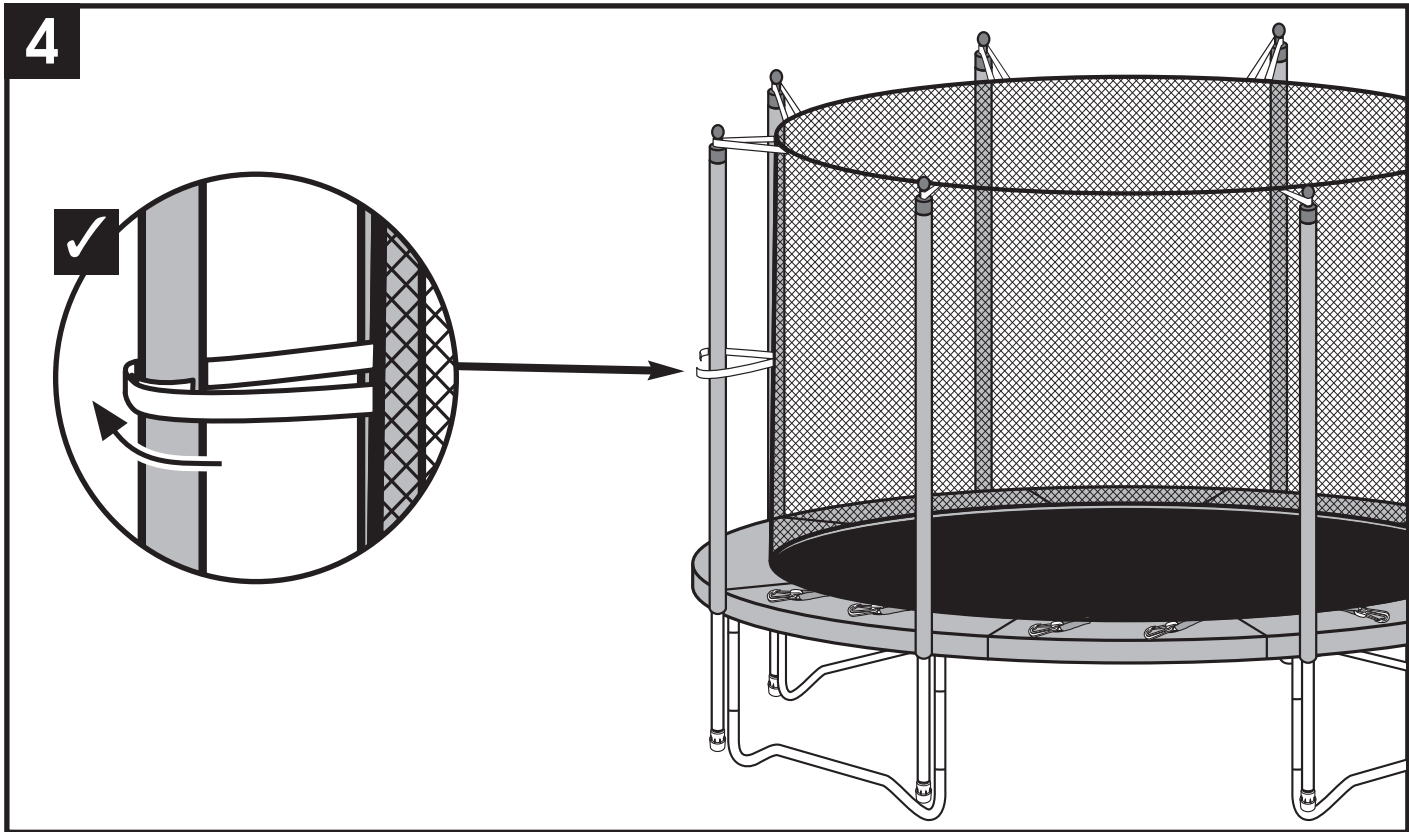

TP120 12ft Diameter Surround - (12ft Diameter - 3650mm)

Sub Pack - SP0114

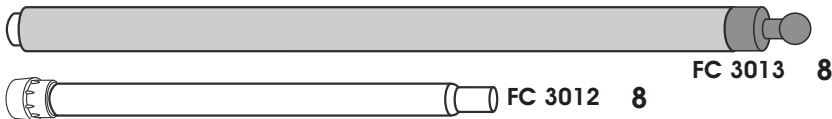
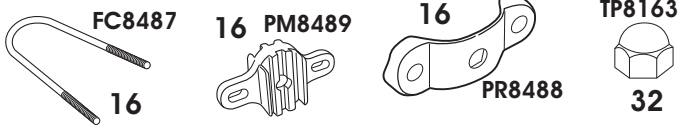

You will need:
 Vous aurez besoin de:
 Avrete bisogno:
 Precisar :
 Sie brauchen:



Contents - Please check

Contenu - Veuillez V rifier

Siete Pregati di Controllare il Contenuto

Verifique El Contenido

Inhalt - Bitte  berpr fen

FC 3011

Net
1

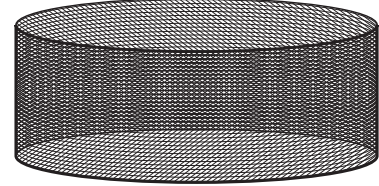

1



2

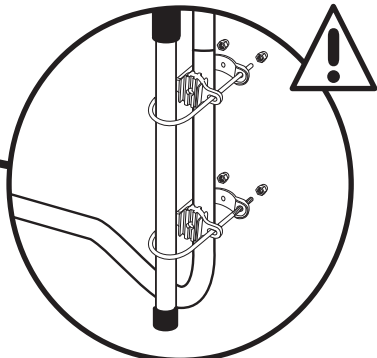
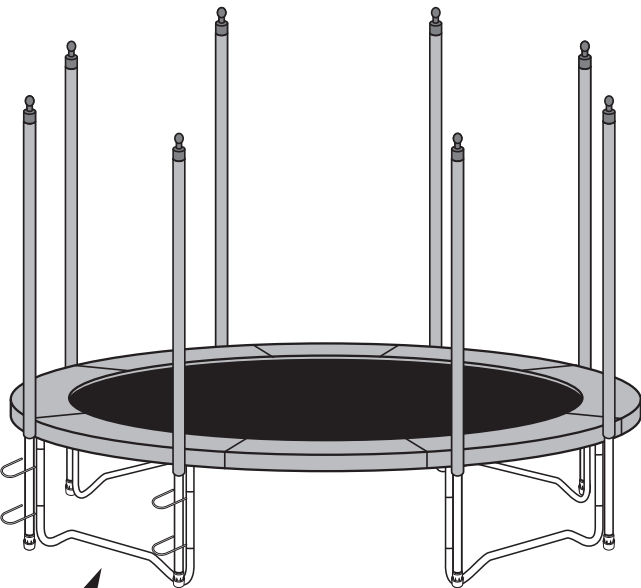

3

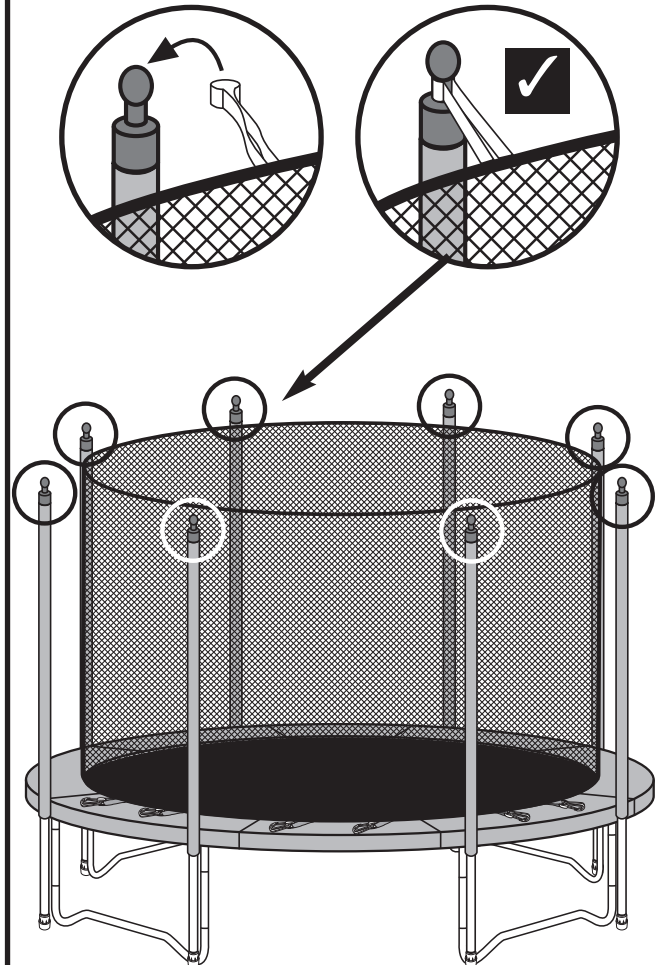

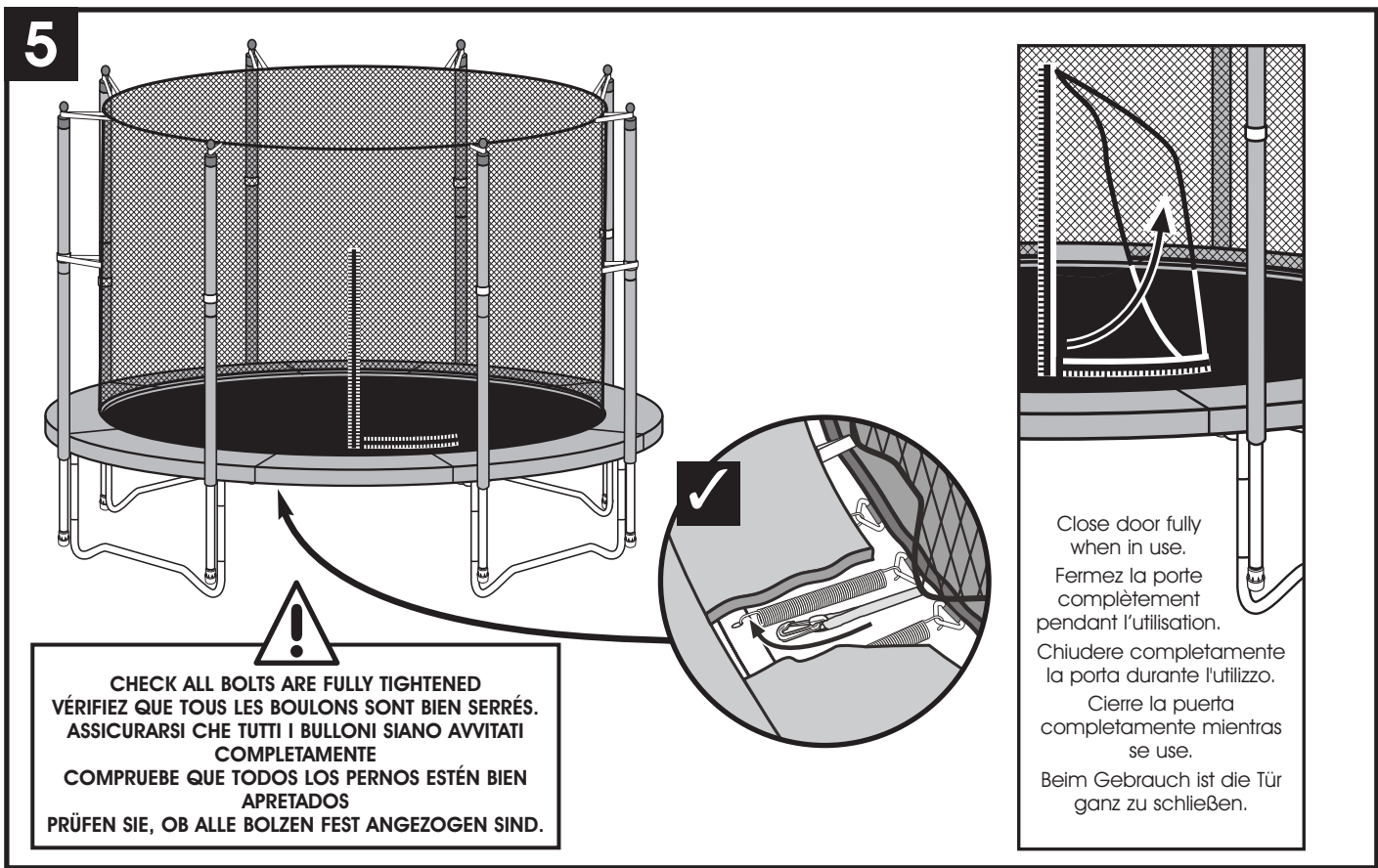
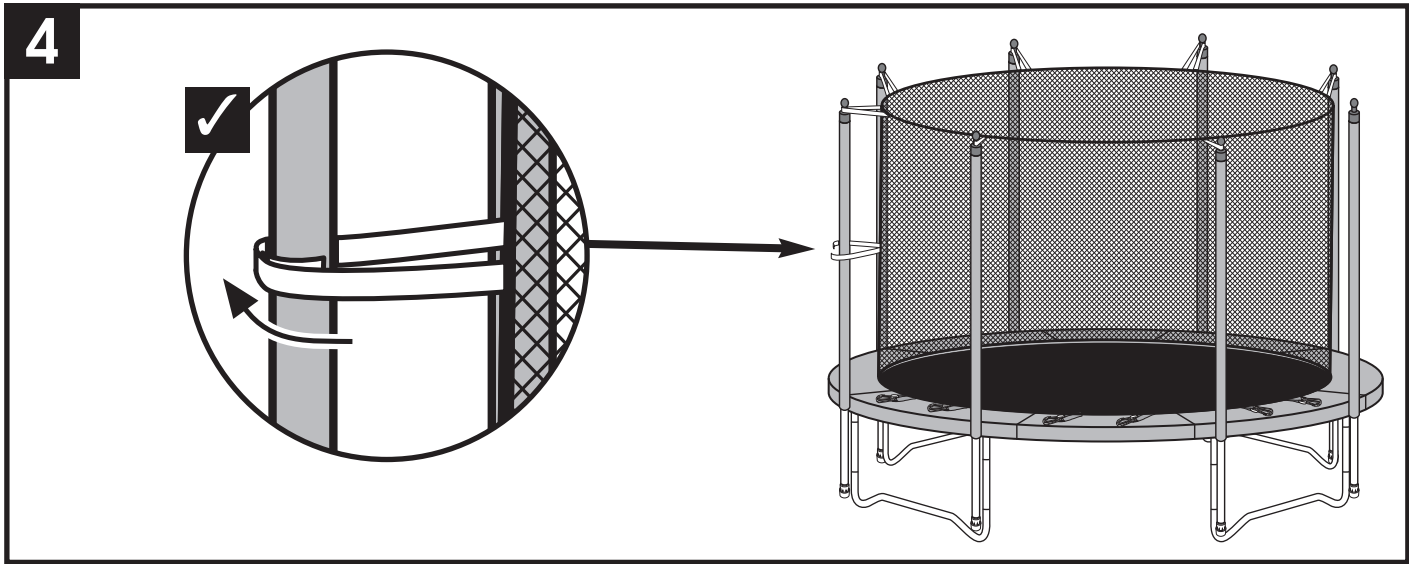

Register your new TP product on-line now at www.tptoys.com/productregistration

For a chance to win £200 of TP products in our next quarterly on-line guarantee registration draw. Immediate access to TP products updates and offers.

TERMS AND CONDITIONS
Each quarter one prize of £200 worth of TP products will be won. Your on-line purchase registration will be entered in the next available quarterly draw only. Postal registrations will not be included. No cash alternative is available in any circumstances.
Open to all TP purchasers who are aged over 18 years who register their new TP product on-line except employees of TP Activity Toys. The winners will be notified in writing within four weeks of the draw. No correspondence will be entered into. A list of winners is available on request 6 weeks after every draw by contacting TP at the address given below. TP Activity Toys reserve the right to alter, amend, or otherwise change the terms of the Prize Draws in the interest of the consumer without prior notification. This promotion is being run by TP Activity Toys (Tube Plastics Ltd), Severn Road, Stourport on Severn, Worcestershire DY13 9EX

Alternatively, complete the form opposite and place in an envelope addressed to TP Activity Toys, Severn Road, Stourport on Severn, DY13 9EX England. Please remember a stamp. Remember however, that you must register on-line to enter our prize draw.

Data Protection
TP will not pass your personal information to anyone else. If you would like to receive information on TP please tick the appropriate box.

- by email
- by post

Product Registration Form

Mr. Mrs Miss Ms

First name:..... Surname:

E-mail:

Address:

..... Postcode:

Tel:

Product(s) purchased.....	TP Product no.	No of children:
.....	TP	Dates of birth:
.....	TP
.....	TP
.....	TP
.....	TP

Name of retailer:..... Date of Purchase:



One Year Guarantee

Thank you for purchasing one of our quality products. It carries a **One Year Guarantee** against any defect in materials or workmanship.



TP guarantee to you the original retail purchaser that your new activity toy will be free from defect in the material and workmanship for one year from the date of purchase.

In the unlikely event of a defect appearing within one year, TP will repair or replace your toy free of charge.

This Guarantee does not apply to any part if damage has been caused by abuse, vandalism, misuse, accident or non-maintenance.

To be covered by the **One Year Guarantee** it is essential that you complete and return one **Guarantee Registration**, listing all products purchased.

As an additional bonus if you register online, you will then automatically be entered into the **Quarterly Prize Draw**.

This helps us to monitor and maintain our performance as market leaders in the design and manufacture of outdoor play and associated products. It also helps us to communicate quickly with you should the need arise and keep you up to date with the developments in our range.

"This guarantee does not affect your legal rights."

Claim Procedure

Should a claim be necessary please write to our Customer Services Department, TP Activity Toys., Stourport-on-Severn, Worcestershire, DY13 9EX, England.

We would require the following information and we recommend that you complete some of these details now:

- Your name, address and daytime/evening telephone number.**
- Product Name.**
- Guarantee Number.**
- Date of Purchase.**
- Where Purchased.**
- Original Till Receipt.**
- Identification of the Affected Part(s) - Photographs preferable.**

Please do not send products or parts at this stage as this may not be necessary.

This Guarantee Number is:

TP

Designed in the UK by **TP Activity Toys** (Tube Plastics Ltd), Severn Road, Stourport on Severn, Worcestershire, DY13 9EX, England.
Made in China.

Customer Service:
Email: customerservices@tp toys.com
Website: www.tptoys.com

Spare Parts +44 (0) 1299 872803
Technical Helpline +44 (0) 1299 872804

TP Part No: 4017 Issue-A 09/09



Register your new TP product on-line now at www.tptoys.com/productregistration



- For a chance to win £200 of TP products in our next quarterly on-line product registration draw.
- Immediate access to TP products updates and offers.

Full terms and conditions overleaf

This Guarantee Number is:

TP