

3 assembly • montaje

attach the catches

fije los tiradores y los pestillos

13

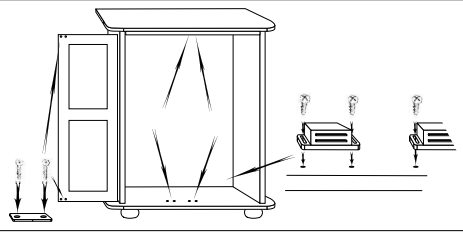

Use the domed screws to attach the catches to the top and bottom in the positions shown. Use the 12mm screws to attach the keepers to the doors.

Utilice los tornillos con bóveda para fijar los pestillos a la cabeza y la parte inferior tal como se indica. Utilice los tornillos de 12mm para fijar las chapas a las puertas.

4 care and safety • cuidado y seguridad

Periodically check all fittings to ensure that none have come loose.

The wardrobe must be set up on an even and stable surface.

Clean your wardrobe by wiping with a damp cloth & drying with a soft cloth.

Never clean with abrasives, chemical cleaners or household polishes.

Keep away from direct sources of heat, such as electric, gas or coal fires.

Take care when handling or moving the wardrobe. Careless handling can damage wooden furniture.

Compruebe periódicamente todos los accesorios para asegurarse que no se hayan aflojado.

Puede limpiar su ropero con un paño húmedo y secala con un paño suave seco.

Nunca la limpie con limpiadores abrasivos ni a base de amoníaco, lejía o alcohol.

Las fuentes de calor fuerte, p.ej chimeneas, estufas a gas o eléctricas en las proximidades del ropero pueden ser peligrosas si se colocan cerca del ropero.

Tenga cuidado al manejar o mover el ropero. Un manejo sin cuidado puede dañar los muebles de madera.

5 customer care • atención al cliente

If you have a problem with this product or require replacement parts, please contact your nearest Mothercare store or telephone the Mothercare customer care line on 08453 30 40 30.

Alternatively write to: Customer Care, Mothercare, Cherry Tree Road, Watford, Herts. WD24 6SH

www.mothercare.com

Si surgiera algún problema con este producto o si necesita piezas de recambio, sírvase ponerse en contacto con el almacén Mothercare más próximo o llamar a la línea de Atención al Cliente de Mothercare número (+44) 1923 210 210

También puede escribir a: Customer Care, Mothercare, Cherry Tree Rd, Watford, Herts. WD24 6SH, Inglaterra

www.mothercare.com

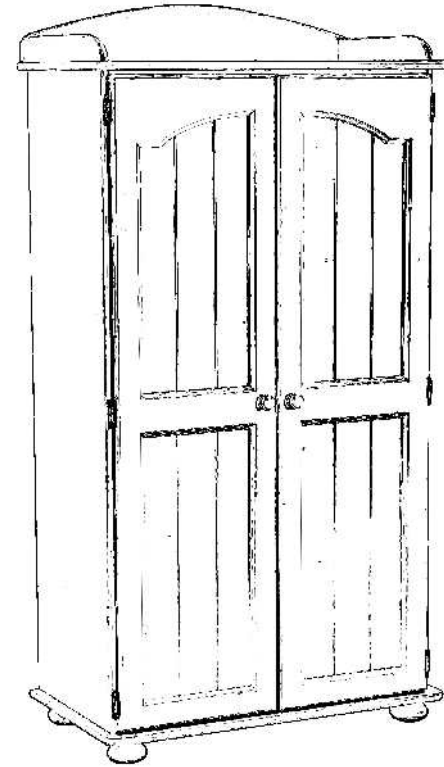

suffolk wardrobe

ropero suffolk

user guide

guía para el usuario

Important. Keep for future reference

Importante. Retenga para referencia futura

1 important notes • notas importantes

Please take a few minutes to read this user guide.

Lay the parts out on the floor and compare to the parts checklist which follows. Do not discard any packaging until you are sure that you have all the parts.











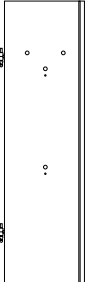

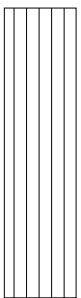

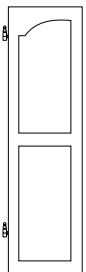
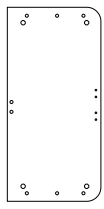

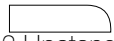

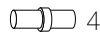
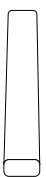

This furniture is provided with an anti-topple device for securing to a wall. Failure to use this could result in the furniture toppling onto the child.

Por favor, tómese unos minutos en leer esta guía de usuario.

Desembale cuidadosamente su producto en el suelo y familiarícese con las piezas, comparándolas con el catálogo de piezas que sigue. No tire el embalaje hasta que esté seguro de que tiene todas las piezas.

Está proveído un aparato anti-volcar con este mueble para asegurarlo a un muro. El dejar de utilizarlo puede resultar en el mueble caéndose en el niño.

2 parts checklist • catálogo de piezas

					4 Catches 4 Pestillos
1 Left side 1 Lado izqo	1 Right side 1 Lado dcho	1 Shelf 1 Estante	2 Back panels 2 Entrepaños para el fondo		4 Keepers 4 Chapas
					4 Collared screws 4 Tornillos con collar
2 Doors 2 Puertas	1 Bottom 1 Parte inferior	2 Upstand sides 2 Lados para el borde superior	2 Upstand back 1 Fondo para el borde superior		4 Shelf supports 4 soportes para el estante
					2 Long bolts (80mm) 2 Pernos largos (80mm)
2 Hanging rails 2 Rascones	4 Bun feet 4 Patas	2 Hanging rail fittings 2 Copas para el rascón			2 Sleeve nuts 2 Tuercas
					4 Foot screws (50mm) 4 Pernos para las patas (50mm)
2 Knobs 2 Tiradores					14 Screw Bolts (50mm) 14 Pernos como tornillos (50mm)

3 assembly • montaje

attach the doors

monte las puertas

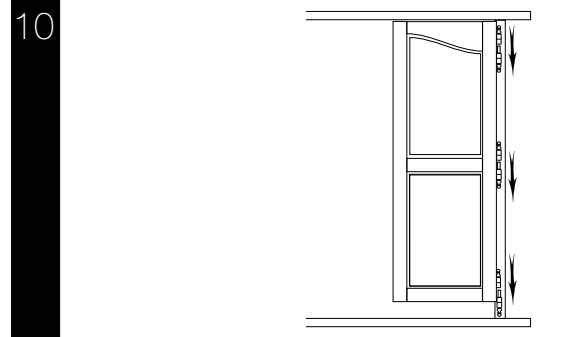

Lower the doors onto the hinges, making sure, for each door, that all 3 hinges engage at once.

Baje las puertas sobre los goznes, asegurándose de que todos los 3 se engranen al mismo tiempo para cada puerta.

adjusting the doors

para afinar las puertas

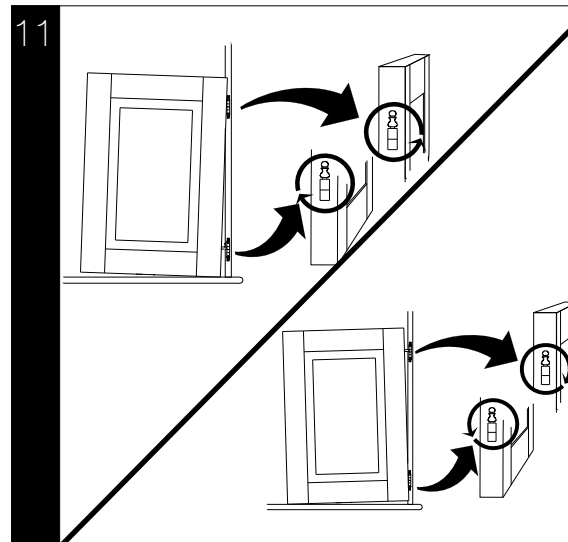

CHECK THAT THE FURNITURE IS ON A LEVEL SURFACE. This diagram shows the most common reason for adjustment: if the top of the door is either too high or too low in the centre. Take off the door and, if too high unscrew its top hinge 1 complete turn; screw in its bottom hinge 1 turn. If the door is too low in the centre tighten its top hinge and loosen its bottom.

ASEGÚRESE DE QUE EL MUEBLE ESTÉ EN UN SUPERFICIE PLANO. El diseño pinta la situación más frecuente donde necesítase el afinar de los goznes: la parte superior de la puerta está demasiado alto o bajo en el centro. Desmonte la puerta y, si alto, destornille el gozne superior una vuelta entera y apriete su gozne inferior una vuelta. Cuando bajo apriete su superior y destornille el inferior.

fit the knobs

monte los tiradores

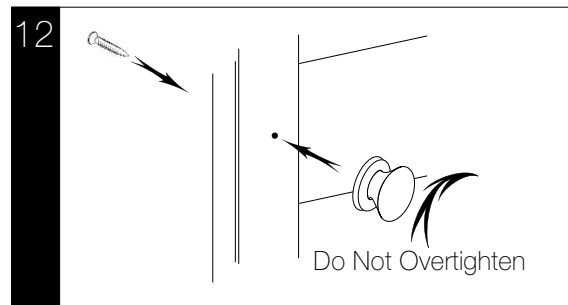

Use the 2 knob screws to attach the knobs. Do not over tighten.

Fije los tiradores a las puertas on los dos tornillos para los tiradores. No apriete de sobra.

3

assembly • montaje

attach the bun feet

asegure las patas

2

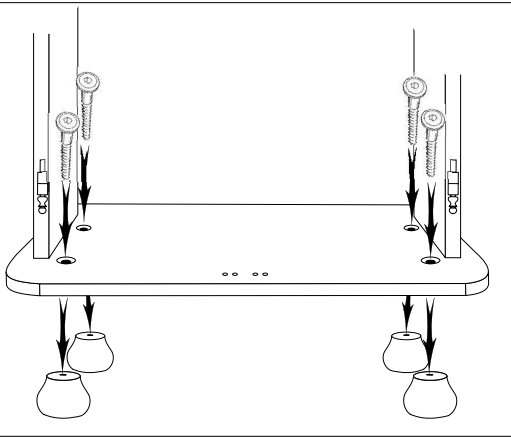

Using the 4 foot bolts, attach the feet as shown. You will need the smaller of the 2 Allen keys.

Utilizando los 4 pernos para las patas, asegure las patas tal como se indica. Se va a necesitar la llave Allen más pequeña.

assemble the back

junte el fondo

3

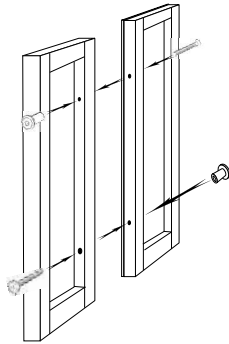

Use the 2 long bolts and sleeve nuts through the holes in one of the long edges of each back panel to join the 2 panels together. Tighten with the two Allen keys.

Introduzca los dos pernos largos y las dos tuercas en los agujeros encontrados en uno de los bordes de cada entrepaño y junte los dos, apretando los pernos y tuercas con las 2 llaves Allen.

insert the back

introduzca el fondo

4

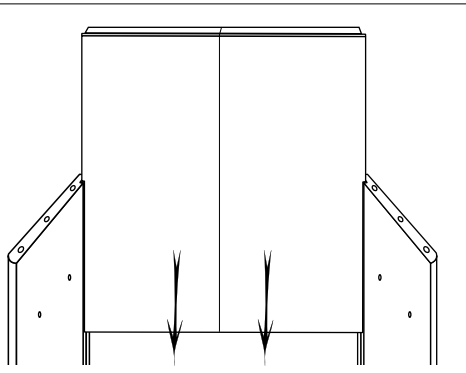

With the wooden frame to the rear, slide the back into the grooves in the sides as far as the bottom.

La estructura de madera hacia atrás, deslice el fondo por las ranuras de los lados hasta la parte inferior.

4

3

assembly • montaje

fix the back

apriete el fondo

5

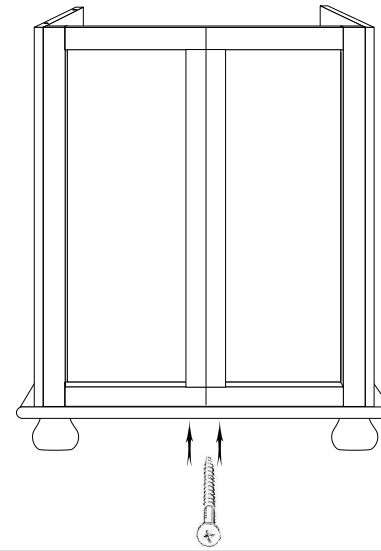

With the back in line with the rear of the base, use 2 thin back screws to screw through the holes in the rear of the base, up into the back panels.

Con el fondo plano con el borde trasero de la parte inferior, utilizando 2 tornillos estrechos para el fondo por los agujeros en la parte trasera de la parte inferior, apriete hasta los entrepaños.

attach the top

asegure la cabeza

6

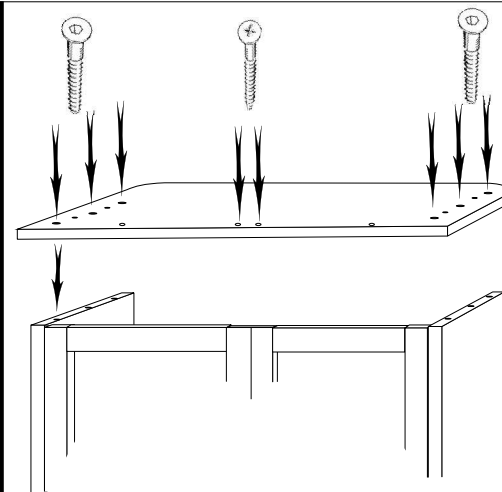

Use 6 screw bolts to attach the top to the sides. Only use the top's larger through holes. Use the remaining 2 narrow back screws through the 2 holes at the rear centre of the top and into the back's frame.

Use 6 pernos como tornillos para fijar la cabeza a los lados. Sólo utilice los agujeros más grande y abiertos. Con los 2 tornillos estrechos para el fondo que restan, fije la cabeza al fondo por los dos agujeros traseros y centrales.

5

attach the upstand -1

7

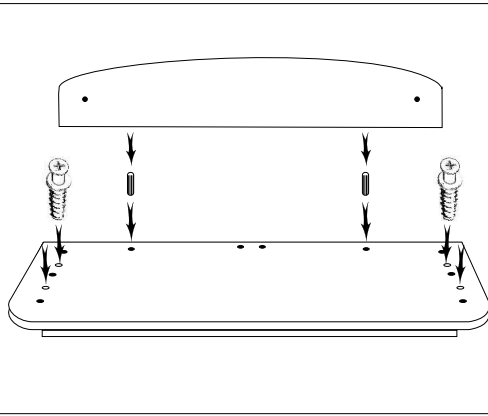

asegure el borde superior - 1

Screw the 4 collared screws into the unused holes near the sides on the upper surface of the top. Do not over tighten. Insert the 2 dowels into the 2 holes on the bottom edge of the upstand back and insert into the 2 unused holes near the top's back edge.

Apriete los 4 tornillos con collar en los agujeros vacíos cerca de los lados en la superficie superior de la cabeza. No apriete de sobra. Introduzca las 2 clavijas en los agujeros en el borde inferior de la parte trasera del borde superior y júntelo a la cabeza por los dos agujeros vacíos al fondo.

attach the upstand -2

8

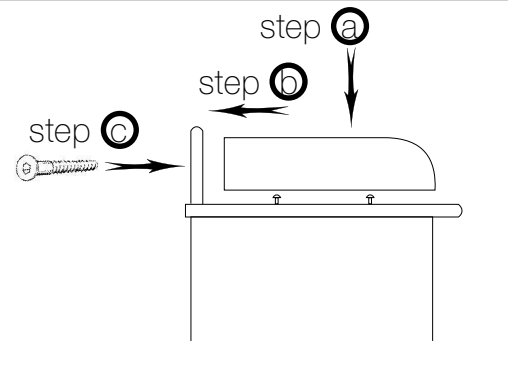

asegure el borde superior - 2

a) Engage the metal keyhole plates on the lower edge of the upstand sides with the collared screws inserted previously. b) Press down and slide towards the upstand back. c) Secure with 2 screw bolts through the holes in the upstand back

a) Engrane las bocallaves de hierro en el borde inferior de los lados para el borde superior con los pernos con collar apretados previamente. b) Deslice hacia el fondo. c) Asegure con 2 pernos como tornillos introducidos en los agujeros en la parte trasera del borde superior.

internal fittings

9

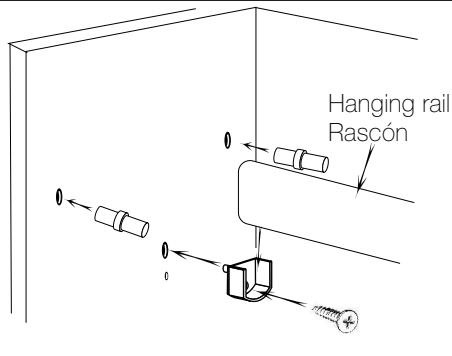

accesorios internos

Fix the hanging rail fittings as shown, the pegs entering the larger holes. Use the 15mm screws to fix to the side, using the pilot holes provided. Repeat for the second hanging rail. Insert the shelf supports in the sides' uppermost holes.

Monte las copas para el rascón tal como se indica, las clavijas entran en los agujeros más grandes. Fije a los lados con los tornillos de 15mm, utilizando los agujeros de guía. Repita para el segundo rascón. Introduzca los soportes para el estante en los agujeros superiores.

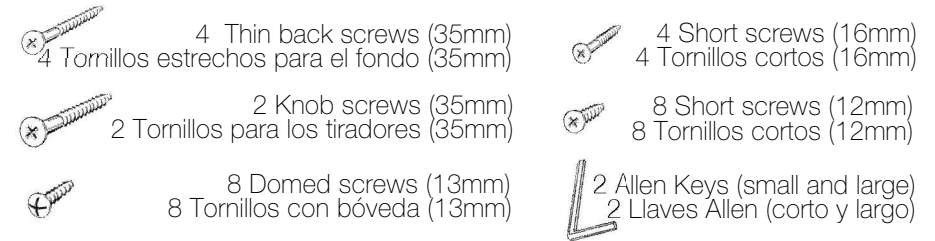

You will need a "Phillips" screwdriver
También se va a necesitar un destornillador "Phillips"

attach the bottom to the sides

asegure la parte inferior a los lados

1

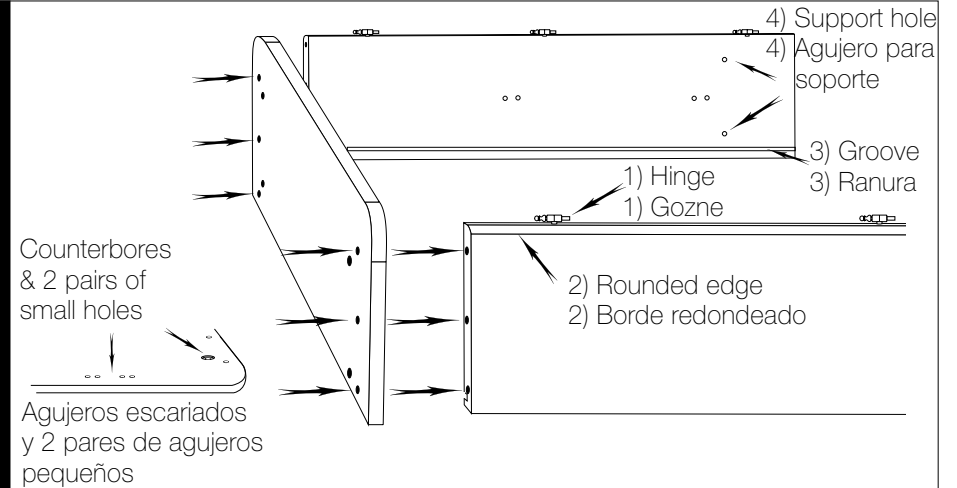

Attach the bottom to the sides using 6 screw bolts. The upper face of the bottom is recognisable by the counterbores and 2 pairs of holes near the front edge. (See diagram). The sides must have 1) the hinges to the front, 2) the rounded edges to the outside, 3) the grooves at the back, 4) the shelf support holes near the top.

Asegure la parte inferior a los lados utilizando 6 pernos como tornillos. Se identifica la superficie superior de la parte inferior por los agujeros escarados y dos pares de agujeros pequeños cerca de su borde delantero. (Véase el diseño). Los lados deben montarse con 1) los goznes hacia el borde delantero, 2) los bordes redondeados por fuera, 3) las ranuras hacia atrás, 4) los agujeros para los soportes del estante hacia arriba.