



your child's safety is your responsibility

If you have a problem with this product or require replacement parts, please contact your nearest Mothercare store or telephone the Mothercare customer care line on 08453 30 40 30

Alternatively write to:

Customer Care
Mothercare
Cherry Tree Road
Watford
Herts. WD24 6SH

www.mothercare.com

la seguridad de su niño es su responsabilidad

Si surgiera algún problema con este producto o si necesita piezas de recambio, sírvase ponerse en contacto con el almacén Mothercare más próximo o llamar a la línea de Atención al Cliente de Mothercare número (+44) 1923 210 210

También puede escribir a:

Customer Care
Mothercare
Cherry Tree Road
Watford
Herts. WD24 6SH
Inglaterra

www.mothercare.com



suffolk cotbed

user guide

Important. Keep for
future reference

cuna suffolk

guía para el usuario

Importante. Retenga para
referencia futura

1 important notes • notas importantes

This cot conforms to BS EN 716: 1996 Safety Standard for Cots.

Please take a few minutes to read this user guide.

Unpack your cot carefully onto a soft level surface, such as a carpeted floor.

Familiarise yourself with the parts by comparing them with the parts check list below. Do not discard any packaging until you are sure you have all the parts.

The recommended mattress for this cot is a Mothercare 'COTBED' sized mattress, (140cm x 70cm).

Please note that timber is a natural product. The colour will darken with age.

Esta cuna cumple con la Norma de Seguridad BS EN 716: 1996 para Cunas.

Por favor, tómese unos minutos en leer esta guía de usuario.

Desembale cuidadosamente su cuna sobre una superficie plana y blanda, tal como un suelo enmoquetado.

Familiarícese con las piezas, comparándolas con el catálogo de piezas que sigue. No tire el embalaje hasta que esté seguro de que tiene todas las piezas.

El colchón recomendado para esta cuna es un colchón Mothercare de tamaño 'COTBED' (140 cm x 70cm)

Por favor nótese que madera es un producto natural. En breve, su color se oscurecerá .

2 parts check list • catálogo de piezas

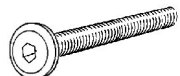

12 Bolts (60mm)
12 Pernos (60mm)



8 Barrel nuts
8 Manguitos roscados



2 Rubber stoppers
2 Tapones de goma



2 nuts & bolts
2 pernos y tuercas

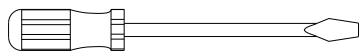

You will also need a screwdriver
También se va a necesitar un destornillador



1 Allen key(4mm)
1 Llave Allen (4mm)

4 cuidado del producto

Compruebe periódicamente todos los accesorios para asegurarse que no se hayan aflojado.

Puede limpiar su cuna con un paño húmedo y secarla con un paño suave seco.

Nunca la limpie con limpiadores abrasivos ni a base de amoníaco, lejía o alcohol.

Tenga cuidado al manejar o mover la cuna. Un manejo sin cuidado puede dañar los muebles de madera.

5 medidas de seguridad

La posición más baja de la base es la más segura y debe utilizarla siempre desde que el niño sea bastante para sentarse.

Si deja su niño sin vigilancia, asegúrese siempre de que el lateral abatible esté en la posición más alta.

No deje nunca en la cuna cualquier cosa que pueda servir de escalón o represente un peligro de asfixia o estrangulamiento.

El grosor del colchón elegido no debe reducir la profundidad interior (desde la superficie del colchón a la parte superior del lateral) a menos de 500mm con la base en la posición más baja o de 200mm con la base en la posición más alta. La pata de la cuna tiene una marca indicando esta altura.

Todos los accesorios de montaje deben estar siempre y corectamente apretados. Hay que tener cuidado en que ningún tornillo esté suelto, porque al niño podría enganchar alguna parte de su cuerpo o de sus prendas de vestir lo que representaría un peligro de estrangulamiento.

El colchón a utilizar en esta cuna no debe ser más de 30mm más corto o más estrecho que la longitud o anchura interiores de la cuna.

Las fuentes de calor fuerte, p.ej chimeneas, estufas a gas o eléctricas en las proximidades de la cuna pueden ser peligrosas si se colocan cerca de la cuna.

4

care of your product

Periodically check all fittings to ensure that none have come loose.

Your cot can be cleaned by wiping with a damp cloth and drying with a soft dry cloth.

Never clean with abrasive, ammonia based, bleach based, or spirit type cleaners.

Take care when handling or moving the cot. Careless handling can damage wooden furniture.

5

safety notes

The lowest base position is the safest and should always be used as soon as the baby is old enough to sit up.

Never leave anything inside the cot that could provide a foothold or present a risk of suffocation or strangulation.

If you leave the child unattended in the cot, always make sure that the drop side is in its highest position.

The thickness of the mattress chosen must not reduce the internal depth (from mattress surface to top of the side) to less than 500mm with the base in the lowest position or 200mm with the base in the highest position.

The leg of the cot has a mark indicating this height.

All assembly fittings should always be tightened properly. Care should be taken that no screws are loose, because the child could trap parts of the body or clothing which would pose a risk of strangulation.

The mattress to be used with this cot should be no more than 30mm shorter or narrower than the internal length or width of the cot.

Strong heat sources, e.g. open, electric or gas fires in the vicinity of the cot may be dangerous if placed near the cot.

2

parts check list • catálogo de piezas

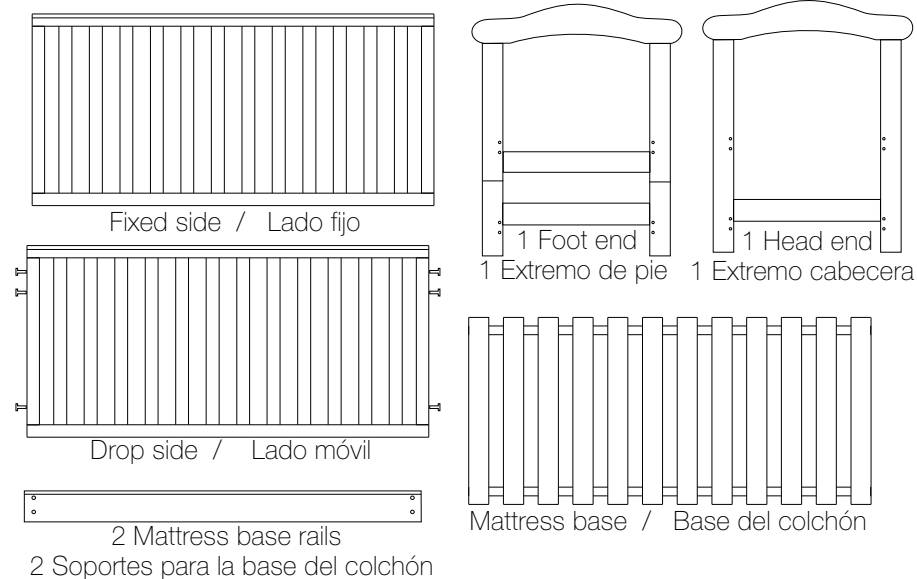

3

assembly • montaje

the mattress base

la base del colchón

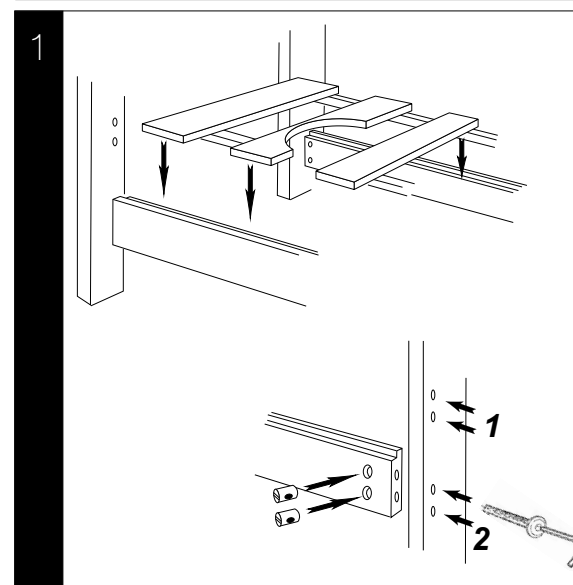

Attach the mattress base rails to the ends, in the higher (1) or lower (2) position, using the bolts and barrel nuts, as shown. The lowest position is the safest (please see Section 6, safety notes).

To ease assembly, do not over tighten fittings at this stage.

Place the mattress base between the rails.

Asegure los soportes para la base del colchón a los extremos, en la posición más alta (1) o más baja (2), utilizando los pernos y los manguitos roscados. Nótese que la posición más baja es la más segura (Véase el Artículo 6, medidas de seguridad). Para facilitar montaje, todavía no apriete totalmente los accesorios. Coloque la base del colchón entre los soportes.

6

3

the fixed side

el lateral fijo

2

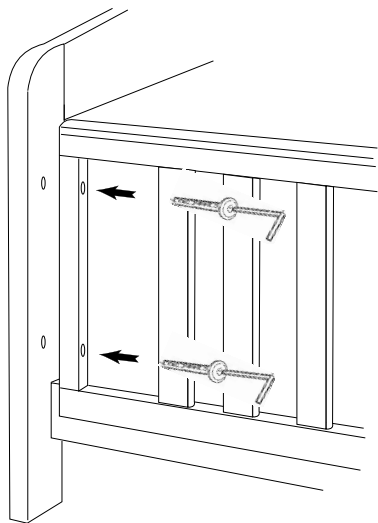

Attach the fixed side to the ends, using the bolts, as shown.

Tighten all fittings.

Asegure el lateral fijo a los extremos, utilizando los pernos, tal como se indica.

Apriete todos los accesorios.

the drop side

el lateral abatible

3

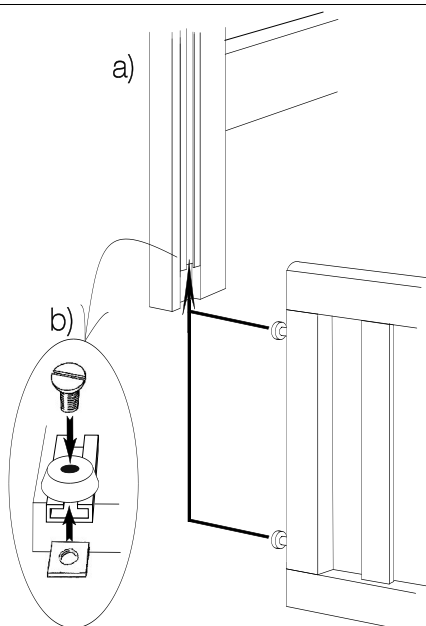

a) Lay the cot down on its fixed side. Slide the dropside upwards, engaging the sliders into the track in the legs at each end.

b) To prevent the dropside falling to the floor in use, slide the nut into the end of the track and screw on the rubber stopper.

a) Pón la cuna con el lado fijo al suelo. Deslice hacia arriba el lado móvil, engranando los pasadores con las ranuras en las dos patas a cada extremo.

b) Para evitar que en uso se caiga el lado al suelo, pón la tuerca en la boca de la ranura y fije el tapón de goma con el perno.

operating the drop side

funcionamiento del lateral abatible

4

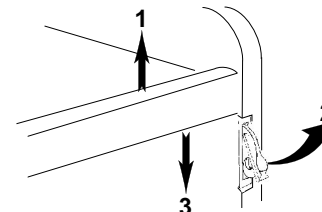

To Lower: 1) Lift dropside, 2) Swing both catches, 3) Lower dropside. To Raise: Lift the side until both catches engage.

Para Bajarlo: 1) Levante el lado móvil, 2) Gire ambos pestillos, 3) Baje el lateral. Para Subirlo: Levante el lateral hasta que se enganchen los pestillos.

converting to a bed - 1

para convertir en cama - 1

5

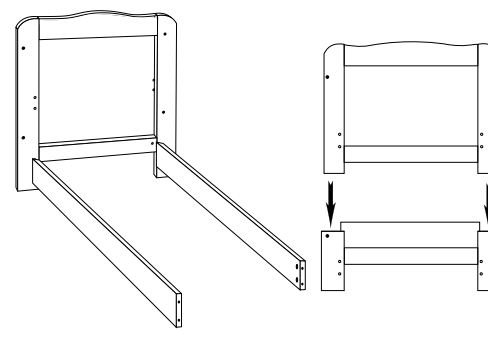

1) Dismantle the cot and keep the bolts and barrel nuts. 2) Separate the foot end, removing the lower portion, including the small panel. The upper section will be used as the foot end.

1) Desmonte la cuna y guarde los pernos y manguitos roscados. 2) Divida el extremo de pie, quitando la porción inferior, incluso el entrepaño corto. Se utilize la parte superior como extremo de pie.

converting to a bed - 2

para convertir en cama - 2

6

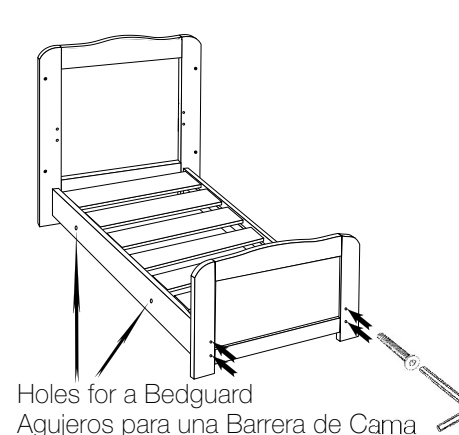

Attach the mattress base rails to the ends in the lowest position, as shown.

Notice the 2 holes bored in the mattress rails. These are not a manufacturing error, but to enable the fitting of a Mothercare bedguard.

Asegure los soportes para la base a los extremos, en la posición más baja, tal como se indica

Hay dos agujeros en los soportes para la base del colchón. Son para colocar una barrera de cama Mothercare.