

your child's safety is your responsibility

If you have a problem with this product or require replacement parts, please contact your nearest Mothercare store or telephone the Mothercare customer care line on 08453 30 40 30

Alternatively write to:

Customer Care,
Mothercare,
Cherry Tree Road,
Watford,
Herts. WD24 6SH

www.mothercare.com

la seguridad de su niño es su responsabilidad

Si surgiera algún problema con este producto o si necesita piezas de recambio, sírvase ponerse en contacto con el almacén Mothercare más próximo o llamar a la línea de Atención al Cliente de Mothercare número (+44) 1923 210 210

También puede escribir a:

Customer Care,
Mothercare,
Cherry Tree Road,
Watford,
Herts. WD24 6SH,
Inglaterra

www.mothercare.com

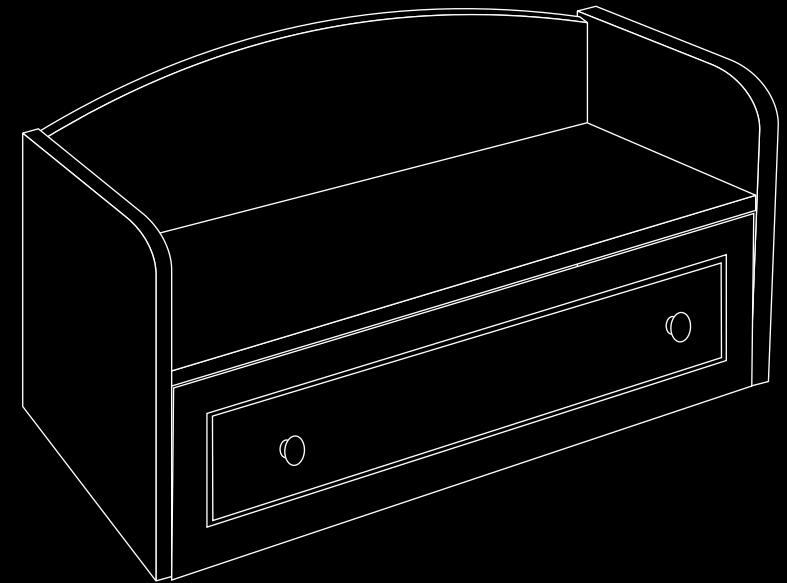

storage seat box

user guide

Important. Keep for
future reference.
Read carefully

caja de asiento

guía para el usuario

Importante. Retenga para
referencia futura.
Lea atentamente

1 important notes • notas importantes











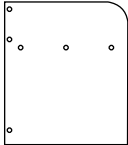
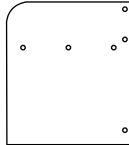
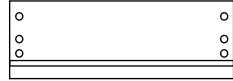

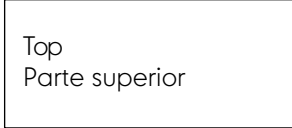

Please take a few minutes to read this user guide.

Lay the parts out on the floor and compare to the parts checklist (below).
Do not discard any packaging until you are sure that you have all the parts.

Por favor, tómese unos minutos en leer esta guía de usuario.

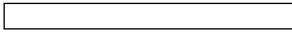
Desembale cuidadosamente su producto en el suelo y familiarícese con las piezas, comparándolas con el catálogo de piezas que sigue. No tire el embalaje hasta que esté seguro de que tiene todas las piezas.

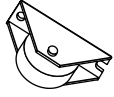
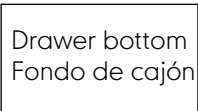
2 parts checklist • catálogo de piezas

			12 Cams 12 Levas	
Left end Extremo Izqo.	Right end Extremo Dcho.	Drawer back Parte trasera de cajón	12 Cam pins 12 Chavetas	
		8 Screws (15mm) 8 Tornillos (15mm)		
Top Parte superior	Drawer side (Left) Lado de cajón (Izqo)	16 Dowels 16 Clavijas		
		2 Screws (35mm) 2 Tornillos (35mm)		
Back Parte trasera	Drawer side (Right) Lado de cajón (Dcho)	12 Screw bolts 12 Pernos como tornillos		
		2 Knobs 2 Tiradores		
Bottom rail Parte inferior	Drawer front Frontal de cajón	4 Castors 4 Ruedas		
		1 Allen key 1 Llave Allen		
Drawer bottom Fondo de cajón				



You will also need a cross head ("phillips") screwdriver
También se va a necesitar un destornillador tipo "phillips"

3

assembly • montaje

the base and front

el fondo y el frontal

3

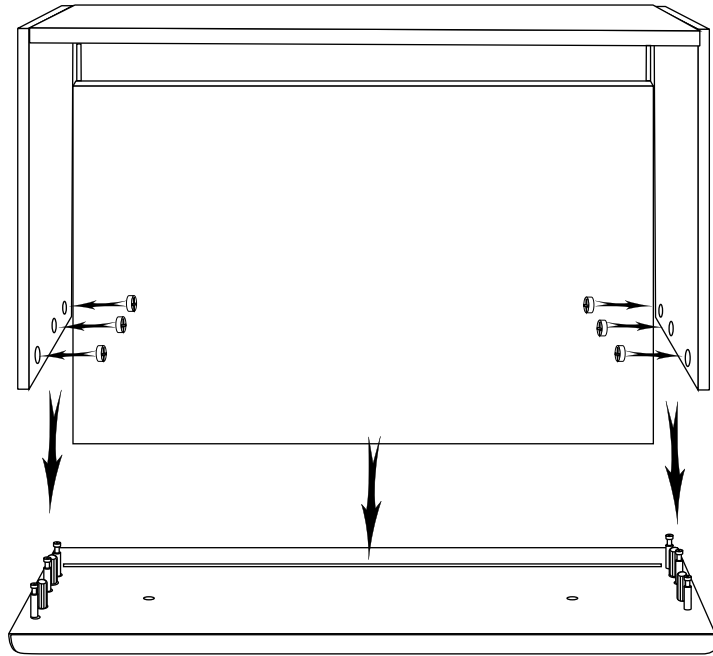

Insert dowels into the larger holes at the edge of the drawer front and screw cam pins into the smaller holes, as before. Insert cams in the holes near the front of the drawer sides. Insert the drawer base into the groove on the drawer front, then slide the back and sides down the base panel and onto dowels and cam pins on the drawer front. Tighten the cams.

Introduzca clavijas en los agujeros más grandes al borde del frontal del cajón y apriete chavetas en los agujeros más pequeños, tal como antes. Introduzca levas en los agujeros cerca de los bordes delanteros de los lados. Introduzca el fondo en la ranura del frontal, entonces deslice los lados y la parte trasera por el fondo y hasta las clavijas y chavetas del frontal. Apriete las levas.

3

assembly • montaje

attach the castors

monte las ruedas

4

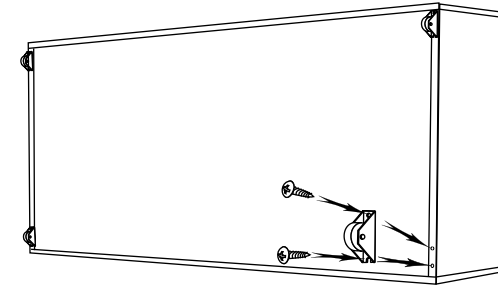

Attach the castors as shown, using 2 screws (15mm) into the pilot holes at each corner of the underside.

Asegure las 4 ruedas, tal como se indica, utilizando 2 tornillos de 15mm en los agujeros de guía en los ángulos de la superficie inferior.

attach the knobs

monte los tiradores

5

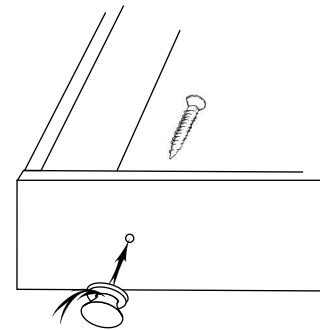

Attach the knobs to the holes in the drawer front, using the 35mm screws.

Apriete los tiradores a los agujeros en el frontal, utilizando los tornillos de 35mm.

4 care and safety • cuidado y seguridad

Periodically check all fittings to ensure that none have come loose.

The seat box must be set up on an even and stable surface.

Clean the product by wiping with a damp cloth & drying with a soft cloth.

Never clean with abrasives, chemical cleaners or household polishes.

Keep away from direct sources of heat, such as electric, gas or coal fires.

Take care when handling or moving the seat. Careless handling can damage wooden furniture.

Standing in, or using the drawer other than for its intended purpose, could cause damage to the structure or serious injury to your child.

Compruebe periódicamente todos los accesorios para asegurarse que no se hayan aflojado.

Puede limpiar su asiento con un paño húmedo y secarla con un paño suave y seco.

Nunca la limpie con limpiadores abrasivos ni a base de amoníaco, lejía o alcohol.

Las fuentes de calor fuerte, p.ej chimeneas, estufas a gas o eléctricas en las proximidades de la carriola pueden ser peligrosas si se colocan cerca del cajón.

Tenga cuidado al manejar o mover el asiento. Un manejo sin cuidado puede dañar los muebles de madera.

Saltando en el cajón, o utilizándolo de una manera impropia puede dañar la estructura o lastimar gravemente a su niño.

3 assembly • montaje

assemble the seat

monte el asiento

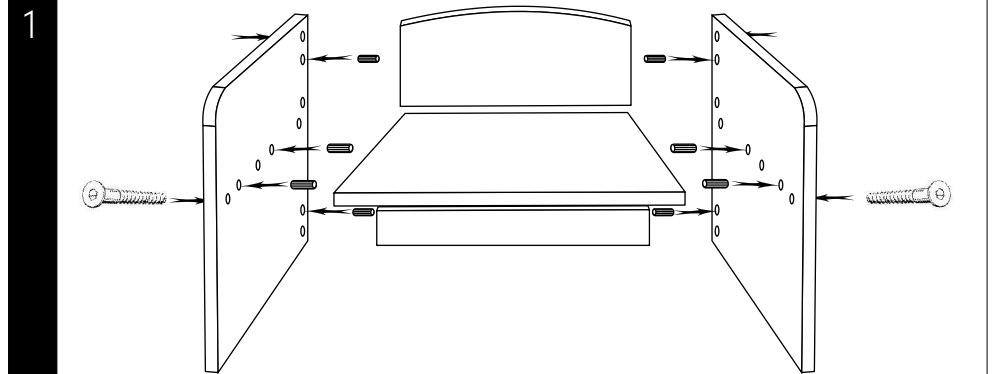

1 Tap dowels into all the "blind" holes (those which do not go all the way through) in the ends. Attach the Top, the Back and the Bottom rail then screw together, using the 12 screw bolts through the other "through" holes, using the Allen key provided.

Introduzca clavijas en los agujeros parciales (los que no pasan completamente por los extremos). Monte la parte superior, la parte inferior y la parte trasera, y apriete con los 12 pernos como tornillos, utilizando la llave Allen provisto.

attach sides to drawer back

junte los lados a la parte trasera

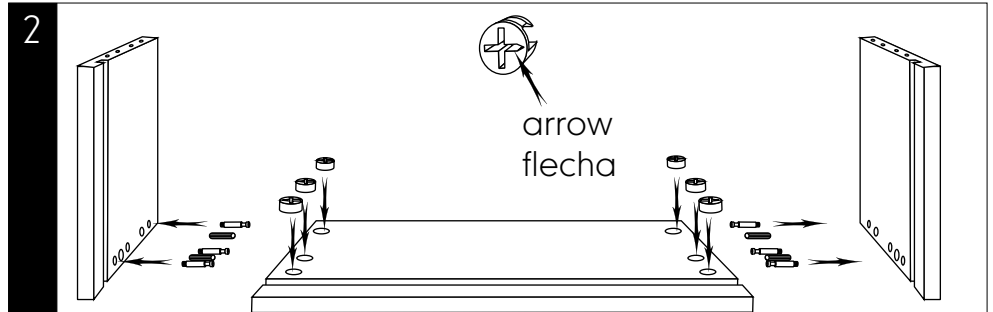

2 Insert dowels into the larger holes and screw cam pins into the smaller holes near the edge of both sides. Insert cams into the large holes near the edge of the back, arrow pointing to the shortest edge. Attach the sides to the back (they will only go one way) and tighten the cams with a screwdriver.

Introduzca clavijas en los agujeros más grandes y apriete chavetas en los agujeros más pequeños cerca del borde de cada lado. Introduzca levas en los agujeros grandes cerca del borde de la parte trasera, flecha apuntando hacia el borde más corta. Junte los lados a la parte trasera (sólo puede se hacerlo de una manera) y apriete las levas con un destornillador.