

***Your Child's Safety
Is Your Responsibility***

If you have a problem with this product or
require replacement parts, please contact
your nearest Mothercare store or telephone
the Mothercare Customer Care Line on
01923 210 210

Alternatively write to:

Customer Care
Mothercare
Cherry Tree Road
Watford
Herts. WD24 6SH

***La seguridad de su niño
es su responsabilidad***

Si surgiera algún problema con este producto o
si necesita piezas de recambio, sírvase ponerse
en contacto con el almacén Mothercare más próximo
o llamar a la línea de Atención al Cliente de Mothercare
número (+44) 1923 210 210

También puede escribir a:

Customer Care
Mothercare
Cherry Tree Road
Watford
Herts. WD24 6SH
Inglaterra

Made in Slovenia



Stockholm Cotbed Camita Stockholm

User Guide

IMPORTANT. RETAIN FOR
FUTURE REFERENCE -
READ CAREFULLY

Guía para el Usuario

IMPORTANTE. GUARDELO
COMO REFERENCIA FUTURA.
LEA ATENTAMENTE.

Important Notes • Notas Importantes

This cot conforms to BS EN 716: 1996 Safety Standard for Cots.

Please take a few minutes to read this user guide.

Unpack your cot carefully onto a soft level surface, such as a carpeted floor.

Familiarise yourself with the parts by comparing them with the PARTS CHECK LIST below. Do not discard any packaging until you are sure you have all the parts.

The recommended mattress for this cot is a Mothercare 'COTBED' sized mattress, (140cm x 70cm).

Esta cuna cumple con la Norma de Seguridad BS EN 716: 1996 para Cunas.

Por favor, tómese unos minutos en leer esta guía de usuario.

Desembale cuidadosamente su cuna sobre una superficie plana y blanda, tal como un suelo enmoquetado.

Familiarícese con las piezas, comparándolas con el CATÁLOGO DE PIEZAS que sigue. No tire el embalaje hasta que esté seguro de que tiene todas las piezas.

El colchón recomendado para esta cuna es un colchón Mothercare de tamaño 'COTBED' (140 cm x 70cm)

All assembly fittings should always be tightened properly. Care should be taken that no screws are loose, because the child could trap parts of the body or clothing which would pose a risk of strangulation.

The mattress to be used with this cot should be no more than 40mm shorter or narrower than the internal length or width of the cot.

Strong heat sources, e.g. open, electric or gas fires in the vicinity of the cot may be dangerous if placed near the cot.

Cuidado del Producto

Compruebe periódicamente todos los accesorios para asegurarse que no se hayan aflojado.

Puede limpiar su cuna con un paño húmedo y secarla con un paño suave seco.

Nunca la limpie con limpiadores abrasivos ni a base de amoníaco, lejía o alcohol.

Tenga cuidado al manejar o mover la cuna. Un manejo sin cuidado puede dañar los muebles de madera.

Medidas de Seguridad

La posición más baja de la base es la más segura y debe utilizarla siempre desde que el niño sea bastante para sentarse.

Si deja su niño sin vigilancia, asegúrese siempre de que el lateral abatible esté en la posición más alta.

No deje nunca en la cuna cualquier cosa que pueda servir de escalón o represente un peligro de asfixia o estrangulamiento.

El grosor del colchón elegido no debe reducir la profundidad interior (desde la superficie del colchón a la parte superior del lateral) a menos de 500mm con la base en la posición más baja o de 200mm con la base en la posición más alta. La pata de la cuna tiene una marca indicando esta altura.

Todos los accesorios de montaje deben estar siempre y corectamente apretados. Hay que tener cuidado en que ningún tornillo esté suelto, porque al niño podría enganchar alguna parte de su cuerpo o de sus prendas de vestir lo que representaría un peligro de estrangulamiento.

El colchón a utilizar en esta cuna no debe ser más de 40mm más corto o más estrecho que la longitud o anchura interiores de la cuna.

Las fuentes de calor fuerte, p.ej chimeneas, estufas a gas o eléctricas en las proximidades de la cuna pueden ser peligrosas si se colocan cerca de la cuna.

4 In Use • En Uso

Converting to a Bed

Para Convertir en Cama

2

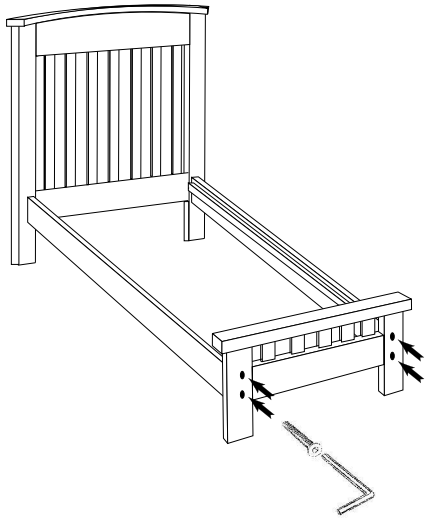

Remove one end.
Remove the sides.
With the support rails in the lowest position, Attach the Bed End to the Base Supports, using the long bolts and barrel nuts, as before.

Quite un extremo.
Quite los laterales.
Con los Soportes para la Base del Colchón en la posición más baja, asegure el Extremo de Cama a los Soportes para la Base, utilizando los pernos largos y manguitos roscados, como antes.

5 Care of your Product

Periodically check all fittings to ensure that none have come loose.
Your cot can be cleaned by wiping with a damp cloth and drying with a soft dry cloth.
Never clean with abrasive, ammonia based, bleach based, or spirit type cleaners.

6 Safety Notes

The lowest base position is the safest and should always be used as soon as the baby is old enough to sit up.
If you leave the child unattended, always make sure the dropside is in its highest position.
Never leave anything inside the cot that could provide a foothold or present a risk of suffocation or strangulation.
The thickness of the mattress chosen must not reduce the internal depth (from mattress surface to top of the side) to less than 500mm with the base in the lowest position or 200mm with the base in the highest position.
The leg of the cot has a mark indicating this height.

2 Parts Check List • Catálogo de Piezas

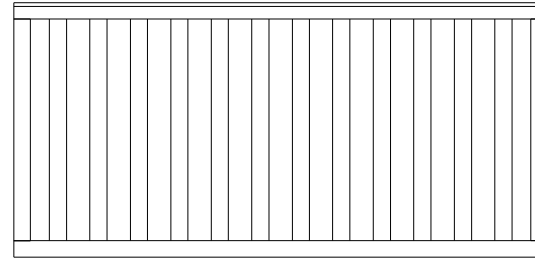

Fixed Side / Lado Fijo

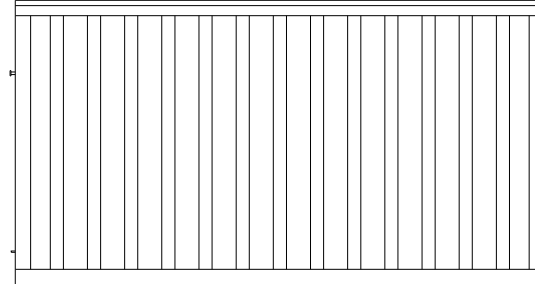

Drop Side / Lado Móvil

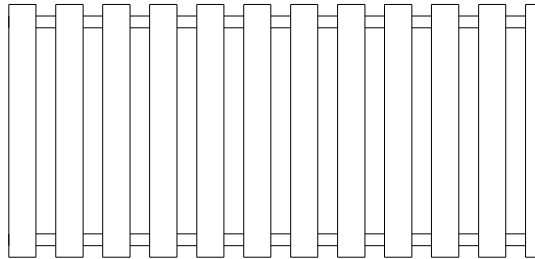

Mattress Base / Base del Colchón

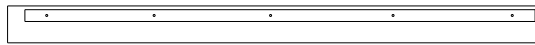

2 Mattress Base Support
2 Soporte para la Base del Colchón

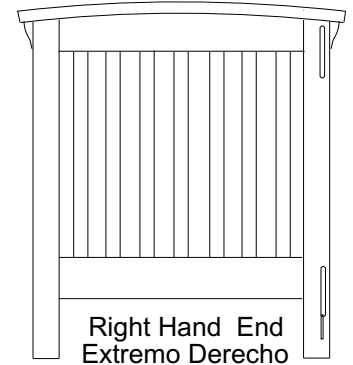

Right Hand End
Extremo Derecho

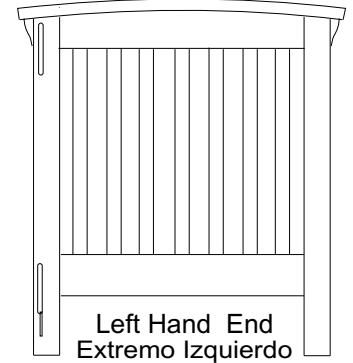

Left Hand End
Extremo Izquierdo

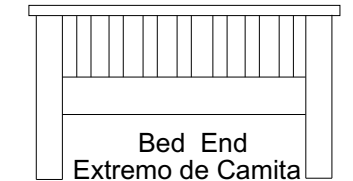

Bed End
Extremo de Camita

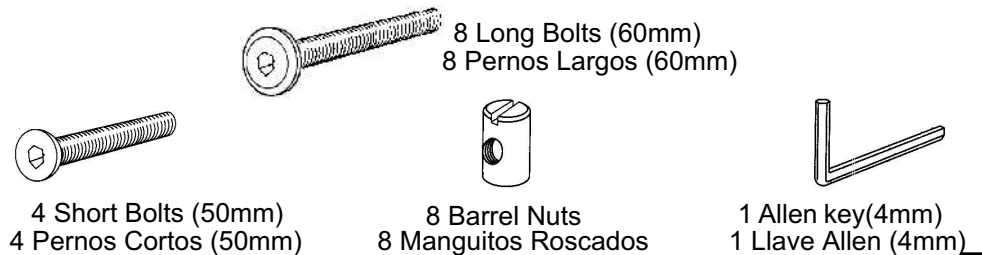

6

3

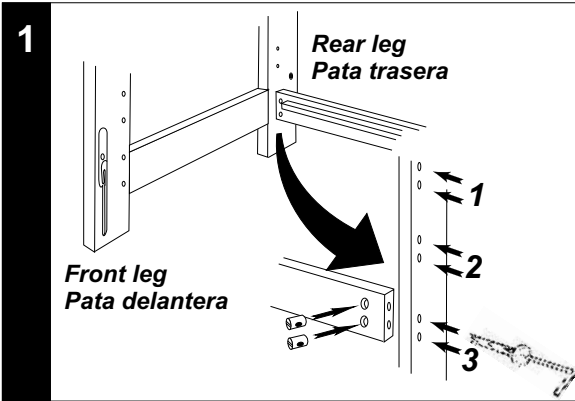
3**Assembly****Montaje****The Rear Mattress Support****El Soporte Trasero**

Attach the rear mattress base support to the rear legs of both ends in the higher (1), middle (2) or lowest (3) position, using 4 long bolts and barrel nuts, as shown.

Asegure los soportes para la base del colchón a las patas traseras, en la posición más alta (1), intermedia (2) o más baja (3), utilizando 4 pernos largos y manguitos roscados, tal como se indica.

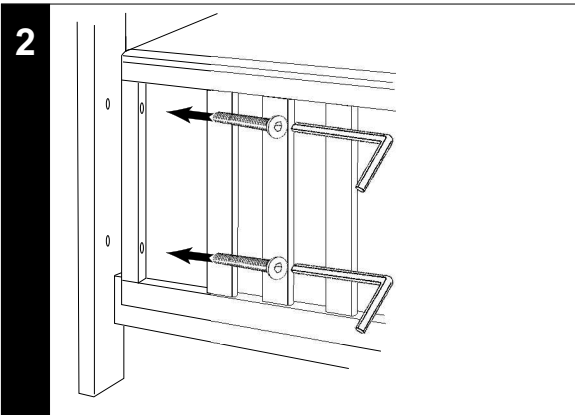
The Fixed Side**El Lado Fijo**

Attach the fixed side to the rear legs, using the short bolts, as shown.

Asegure el lado fijo a las patas traseras, utilizando los pernos cortos, tal como se indica.

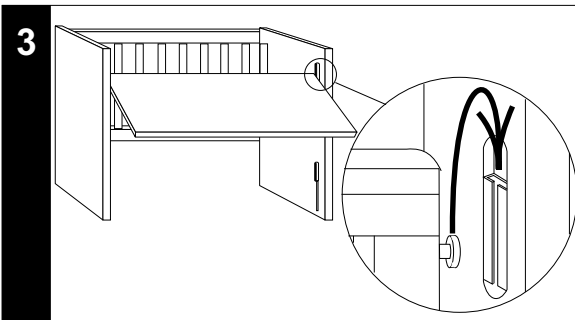
The Drop Side**El Lateral Abatible**

Engage the upper sliders on each side of the drop side, in the upper leg track. Slide downwards.

Engrane los pasadores superiores, en cada extremo del lado móvil, con las ranuras superiores de cada pata. Deslice hacia abajo.

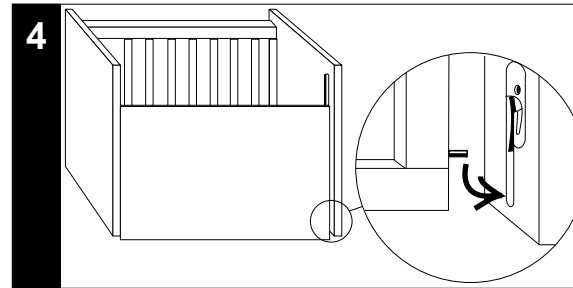
4**3****Assembly****Montaje****The Drop Side****El Lateral Abatible**

Push the cot ends slightly apart and engage the lower pins in the groove near the bottom of each front leg.

Separe ligeramente los extremos de la cuna y engrane los pasadores inferiores con la ranura cerca del fondo de cada pata delantera.

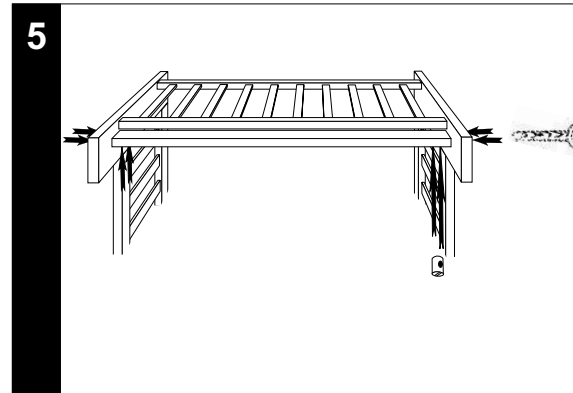
The Front Mattress Support**El Soporte Delantero**

Raise the drop side, (see the diagram below), and with the cot on its back, attach the front mattress support rail to the front legs, as before. With the cot upright, the mattress base is placed between the supports. **Tighten all bolts.**

Suba el lateral abatible, (véase el diseño abajo), entonces, la cuna en su lateral fijo, fije el soporte delantero, como antes. Se pone la base del colchón entre los soportes. **Apriete todos los pernos.**

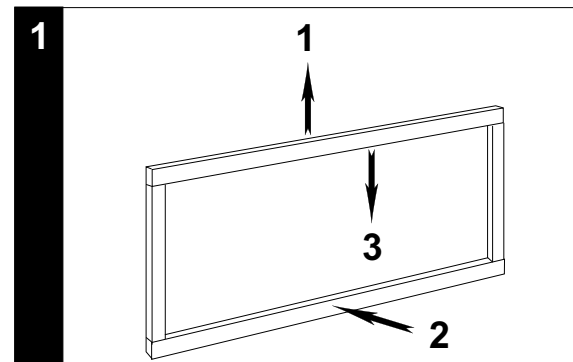
4**In Use****En Uso****Operating the Drop Side Funcionamiento del Lateral Abatible****to Lower:**

- 1 Lift
- 2 Push (with your leg)
- 3 Lower

To Raise: Lift until it clicks.**Para Bajar**

- 1 Levante
- 2 Empuje (con la pierna)
- 3 Baje

Para Levantar: Levante hasta que hace 'Clic'**5**