



# salcombe single bed user guide

دليل الاستعمال

guide de l'utilisateur

Bedienungsanleitung

οδηγίες χρήσης

用户指南

Instrukcja obsługi

руководство пользователя

instrucciones

kullanım kılavuzu

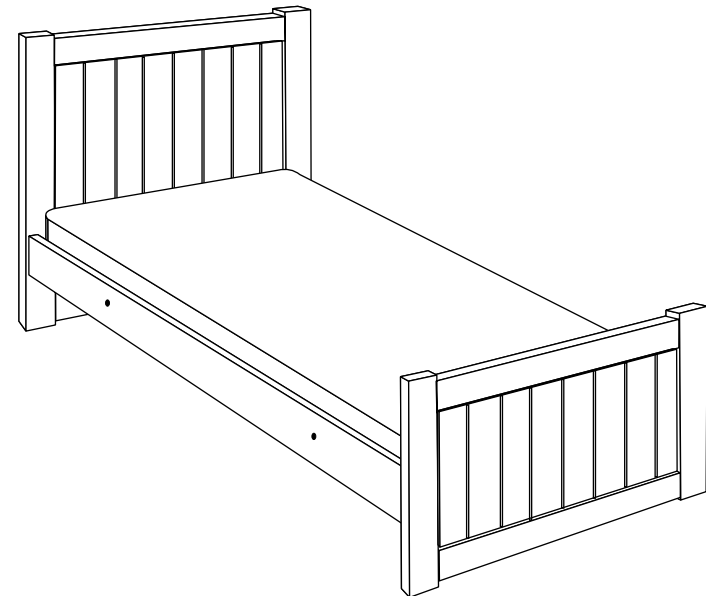

**IMPORTANT - READ CAREFULLY AND KEEP FOR FUTURE REFERENCE**



## Türkçe salcombe Tek kişilik yatak kullanım kılavuzu

### TALİMATLARI DİKKATLİCE OKUYARAK GELECEKTE BAKMAK ÜZERE SAKLAYINIZ

#### önemli notlar

Lütfen bu kullanım kılavuzunu okumak için birkaç dakikanızı ayırınız. Bu kılavuzun ön kısmında İngilizce metin ile birlikte diyagramlar verilmiştir.

Parçaları bir yere çıkararak PARÇA LİSTESİ (aşağıda) ile karşılaştırınız. Tüm parçaları çıkardığınızdan emin olmadan paketleri atmayınız.

Bu ürünle birlikte Mothercare Yatak Koruması kullanılabilir.

Bu yatakla birlikte maksimum 191cm x 91,5cm boyutlarındaki Mothercare şiltesinin kullanılması önerilmektedir.

#### parça listesi

- şek. 1,1 Başlık
- şek. 1,2 Ayaklık
- şek. 1,3 Yatak Bazası
- şek. 1,4 2 adet Yatak Destek Parçası
- şek. 1,5 8 adet Cıvata (15mm)
- şek. 1,6 6 adet Cıvata
- şek. 1,7 Ayrıca (çapraz başlı) bir tornavidaya ihtiyacınız olacaktır.

#### kurulum

şek. 2  
Sekiz adet yatak cıvatasını yatak uçlarında bulunan deliklere geçiriniz.

şek. 3  
Her iki şilte destek parçasının ucundaki delik plakalarını ("x" pervazı altında olmalıdır) parçaları aşağı indirerek cıvata başlarına geçiriniz, dar yuvaların güvenli bir şekilde geçmesini sağlayınız. Cıvataları sıkınız.

#### şek. 4

Bantlar aşağı gelecek şekilde yatak bazası çitalarını destek parçalarının üzerine koyarak eşit şekilde yerleştiriniz. Bazayı destek parçalarına takmak için ortadaki ve çita uçlarındaki deliklerden 6 adet vidayı geçiriniz.

#### bakım ve güvenlik

Gevşemediklerinden emin olmak için tüm bağlantıları düzenli olarak kontrol ediniz. Yatak nemli bir bezle silinerek ve yumuşak kuru bir bezle kurularak temizlenebilir. Aşındırıcı, amonyaklı, çamaşır sulu veya alkollü temizleyicilerle silmeyiniz. Yatağı kullanırken veya hareket ettirirken dikkatli olunmalıdır. Dikkatsizce kullanıldığında ahşap malzeme zarar görebilir.

Yatağın yakınında açık ateş ve elektrikli bir ateş, gaz ateşi, vb. diğer güçlü ısı kaynaklarının risk yaratabileceğini unutmayınız.

Yatak üzerinde zıplamak veya yatağı amacı dışında kullanmak yapıya zarar verebilir veya çocuğunuzun ciddi şekilde yaralanmasına sebep olabilir.

Çocuğunuzun güvenliği sizin sorumluluğunuzdadır.

Bu ürünle ilgili bir sorunuz varsa veya yedek parçaya ihtiyaç duymanız halinde en yakınınızdaki Mothercare mağazasıyla irtibata geçiniz.

## important notes

Please take a few minutes to read this user guide.

Lay the parts out on the floor and compare to the parts checklist (below). Do not discard any packaging until you are sure that you have all the parts.

A Mothercare Bedguard may be used with this product.

A Mothercare mattress is recommended for use with this bed, with maximum dimensions of 191cm x 91.5cm (6'3" x 3'0")

## parts check list

fig  
1a

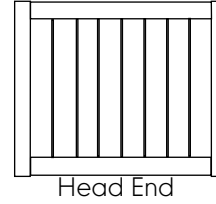

Head End

fig  
1b

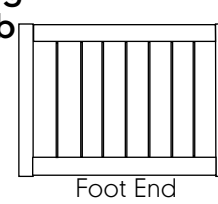

Foot End

fig  
1c

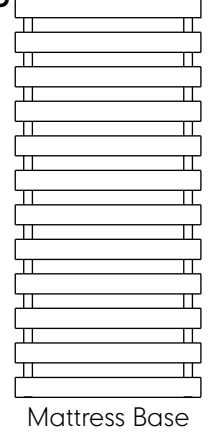

Mattress Base

fig  
1d



2 Mattress Support Rails

fig  
1e



8 Bolts (20mm)

fig  
1f



6 Screws

fig  
1g

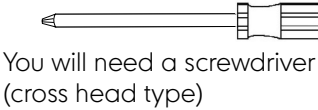

You will need a screwdriver  
(cross head type)

## assembly

fig 2

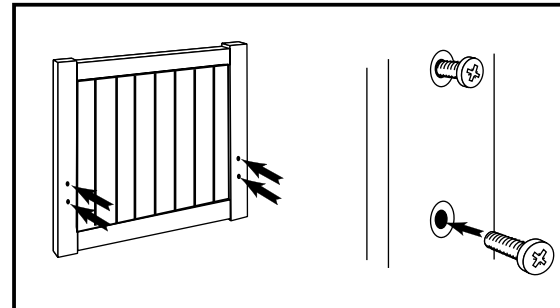

Screw the eight bed bolts part way into the holes found in both bed ends.

fig 3

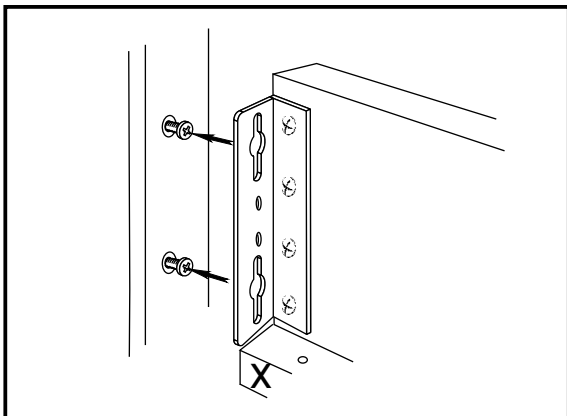

Pass the keyhole plates in the ends of both mattress support rails (fillet "x" must be at the bottom) over the bolt heads and by lowering the rails, allow the narrow slots to engage securely. Tighten the bolts.

fig 4

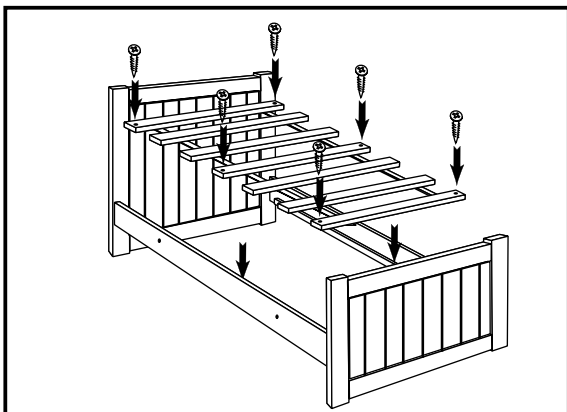

Tapes down, place the mattress base slats on the support rails and spread out evenly.

Use the 6 screws, through the holes in the middle and end slats, to attach the base to the support rails.

## care and safety

Periodically check all fittings to ensure that none have come loose.

The bed can be cleaned by wiping with a damp cloth and drying with a soft dry cloth.

Never clean with abrasive, ammonia based, bleach based, or spirit type cleaners.

Take care when handling or moving the cot. Careless handling can damage wooden furniture.

Strong heat sources, e.g. open, electric or gas fires in the vicinity of the bed may be dangerous if placed near the bed.

Bouncing on, or using this bed other than for its intended purpose, could cause damage to the structure or serious injury to your child.

## Español: salcombe cama individual instrucciones

### IMPORTANTE - LEA DETENIDAMENTE ESTAS INSTRUCCIONES Y CONSÉRVELAS PARA FUTURAS CONSULTAS

#### notas importantes

Le rogamos que dedique unos minutos a leer estas instrucciones. Los diagramas se encuentran en la sección en inglés al comienzo de este folleto.

Extienda todas las piezas en el suelo y compárelas con las que se enumeran en la LISTA DE COMPROBACIÓN DE LAS PIEZAS que aparece abajo. No se deshaga de ninguna parte del embalaje hasta que haya comprobado que tiene todas las piezas.

Con este artículo se puede utilizar una barrera de cama de Mothercare.

Para esta cama se recomienda usar un colchón Mothercare con unas dimensiones máximas de 191 cm x 91,5 cm.

#### lista de comprobación de las piezas

- fig. 1.1 Cabecero
- fig. 1.2 Pie
- fig. 1.3 Somier
- fig. 1.4 2 largueros
- fig. 1.5 8 pernos (15 mm)
- fig. 1.6 6 tornillos
- fig. 1.7 Necesitará un destornillador (de estrella).

#### ensamblaje

fig. 2

Introduzca los ocho pernos en los orificios que se encuentran en el cabecero y el pie de la cama y enrósquelos hasta la mitad.

fig. 3

Coloque los orificios de las placas que están en los extremos de los dos largueros (la parte marcada con la «X» debe estar hacia abajo) sobre la cabeza de los pernos. Baje

los largueros para que los pernos queden bien encajados en las ranuras estrechas. Atornille los pernos.

fig. 4

Con las cintas mirando hacia abajo, coloque las lamas del somier sobre los largueros y sepárelas de un modo uniforme. Introduzca los 6 tornillos a través de los orificios de la lama central y de las lamas de los extremos para que el somier quede fijo en los largueros.

#### cuidado y seguridad

Inspeccione con regularidad todas las piezas de ensamblaje para asegurarse de que ninguna de ellas se haya aflojado.

Para limpiar la cama puede utilizar un trapo húmedo y luego secarla con un trapo seco y suave.

No utilice productos limpiadores abrasivos, ni con amoníaco, lejía o alcohol.

Tenga cuidado al manipular o mover la cama. Una manipulación inadecuada puede dañar los muebles de madera.

Las chimeneas y otras fuentes de calor intenso, como estufas eléctricas o de gas, que se encuentren cerca de la cama pueden suponer un peligro.

Saltar sobre la cama o utilizarla con fines distintos para los que ha sido diseñada podría dañar la estructura o causar lesiones graves al niño.

#### la seguridad del niño es su responsabilidad

Si tiene algún problema con este artículo o necesita alguna pieza de repuesto póngase en contacto con su tienda Mothercare más cercana.

**ВАЖНО: ВНИМАТЕЛЬНО ОЗНАКОМЬТЕСЬ С ИНСТРУКЦИЯМИ И  
СОХРАНЯЙТЕ ИХ ДЛЯ БУДУЩИХ СПРАВОК**

**важные примечания**

Уделите несколько минут, чтобы ознакомиться с руководством пользователя. Обратите внимание на то, что все рисунки приведены в английском разделе в начале этого руководства пользователя.

Разложите все части на полу и проверьте наличие частей по ПРОВЕРОЧНОМУ ЛИСТУ КОМПЛЕКТНОСТИ (см. ниже). Не выбрасывайте упаковку, пока не проверите наличие всех частей. Для этой кровати может быть рекомендован съемный бортик фирмы "Mothercare". Для этой кровати рекомендуется использовать матрас фирмы "Mothercare" с максимальными размерами 191см x 91,5см.

**проверочный лист комплектности**

- рис. 1.1 Головная спинка
- рис. 1.2 Ножная спинка
- рис. 1.3 Основание матраса
- рис. 1.4 Опорные рельсы матраса x 2 шт.
- рис. 1.5 Болты (15мм) x 8 шт.
- рис. 1.6 Винты x 6 шт.
- рис. 1.7 Вам также потребуется отверстие (крестообразного типа)

**сборка**

рис. 2  
Вкрутите наполовину восемь болтов кровати в отверстия, расположенные на обоих концах кровати.

рис. 3  
Установите пластины с ушком на концы обоих опорных рельсов матраса (буртик "х" должен быть внизу), так чтобы ушки располагались напротив головок болтов, и опуская рельсы, оденьте ушки на болты. Затяните болты.

рис. 4

Уложите рейки основания матраса на опорные рельсы и распределите их равномерно. Для крепления основания к опорным рельсам используйте 6 винтов, вставив их через отверстия, сделанные посередине и на концах реек.

**уход за продуктом и безопасность**

Периодически проверяйте все крепления для гарантии того, что ни один крепежный элемент не открепился. Кровать можно протирать влажной тряпкой и затем насухо мягкой сухой тряпкой. Никогда не используйте абразивные, содержащие аммоний, отбеливатели или спирт чистящие средства. Соблюдайте меры предосторожности при обращении с кроватью или при ее перестановке. Неаккуратное обращение может повредить деревянную мебель.

Не устанавливайте кровать вблизи открытых каминов или других источников сильного обогрева, таких как электрические камины, газовые камины и др., т.к. это может быть опасно. Прыгание на кровати или использование ее не по назначению может привести к повреждению конструкции кровати или серьезной травме ребенка.

Вы отвечаете за безопасность вашего ребенка

В случае возникновения каких-либо проблем с этим продуктом, или если вам нужны запасные части для замены, пожалуйста, свяжитесь с вашим ближайшим магазином фирмы "Mothercare".

## your child's safety is your responsibility

If you have a problem with this product or require replacement parts, please contact your nearest Mothercare store or telephone the Mothercare customer care line on **08453 30 40 30**

Alternatively write to:

Customer Care  
Mothercare  
Cherry Tree Road  
Watford  
Herts. WD24 6SH

[www.mothercare.com](http://www.mothercare.com)

## عربي سالكومب سرير فردي

دليل الاستعمال

### مهم – اقرأ هذه الإرشادات بتمعن قبل الشروع في الاستعمال واحتفظ بها للرجوع إليها عند الحاجة.

الرسم ٤

ضع شرائح قاعدة الفرشة فوق مجاري الدعم بحيث تكون الأشرطة منجهة نحو الأسفل ووجهها بالتساوي مستعملا البراغي الست. مررها عبر الفتحات الموجودة في وسط ونهايات الشرائح لربط القاعدة مع مجاري الدعم.

#### العناية والسلامة

تأكد من ثبوت كل الأجزاء وعدم انحلالها بشكل منتظم.

يمكنك تنظيف السرير مسحه بقطعة قماش مملكة وتخفيفه بقطعة قماش جافة

تنظيفه وتنعمة.

لا تستعمل أبدا مواد تنظيفية كاشطة، أو بها ماء الشاد، أو مواد تبيض، أو كحولية

لتنظيف الخزانة.

كن حذرا عند تعاملك مع السرير أو خريكه. إن المعاملة المهملة من شأنها الإضرار بالأثاث

الخشبي.

توخي الحذر عند وضع السرير بالقرب من المواقد المشتعلة أو أي مصادر حرارة عالية غيرها

مثل المدفآت الكهربائية، وسخانات الغاز إلخ.

الفقر فوق هذا السرير أو استعماله لأي أغراض أخرى غير تلك المقصودة له من شأنه أن

يتسبب في الإضرار بتثبيتته أو في الإصا به الخطيرة لطفلك.

#### سلامة طفلك هي مسؤوليتك.

إذا واجهتك مصاعب في استعمال هذا المنتج أو كنت بحاجة إلى قطع غيار فالرجاء

الاتصال بأقرب محل مازكبير.

#### ملاحظات هامة

الرجاء قضاء بضعة لحظات في قراءة دليل الاستعمال هذا. الرجاء الملاحظة بأن الرسوم موجودة بالنفسم الإنجليزي في بداية دليل الاستعمال هذا.

ضع كل الأجزاء المكونة على الأرض وفارزها بفانسه الأجزاء المكونة (أدناه) لا تقم بالتخلص من أي عبوة حتى تتأكد من أنك مملك كل الأجزاء

يمكن استعمال حامية الفراش من مازكبير مع هذا المنتج.

يوصى باستعمال فرشته مازكبير مع هذا السرير على أن تكون أقصى مفاصلها ١٩١ سم

#### قائمة القطع

الرسم ١.١ رأس السرير

الرسم ١.٢ نهاية السرير

الرسم ١.٣ قاعدة الفرشة

الرسم ١.٤ مجريان لدعم الفرشة

الرسم ٨ ١.٥ مزاليج (١٥ م)

الرسم ١.٦ براغي

الرسم ١.٧ سوف خفاج أيضا إلى مفك صليب.

#### التجميع

الرسم ١

أبرم المزاليج الثمانية جزئيا في الفتحات الموجودة في طرفي السرير.

الرسم ٢

مرر الألوام الثقوبه في طرفي مجاري دعم الفرشة (يجب أن تكون الشريحة X منجهة نحو الأسفل) فوق رؤوس المزاليج واسمح للفتحات الضيقه بالاشتباك معا بأمان بخصص مجاري الدعم. شد على المزاليج.

## Polska wersja językowa salcombe łóżko pojedyncze instrukcja obsługi

### WAŻNE - NALEŻY DOKŁADNIE ZAPOZNAĆ SIĘ Z TYMI INSTRUKCJAMI I ZATRZYMAĆ JE NA PRZYSZŁOŚĆ JAKO ŹRÓDŁO INFORMACJI

#### ważne uwagi

Proszę poświęcić kilka minut na zapoznanie się z tą instrukcją. Uwaga – rysunki znajdują się przy tekście angielskim na początku tej instrukcji obsługi.

Rozłożyć części na podłodze i porównać je z LISTĄ CZĘŚCI (poniżej). Nie wyrzucać żadnych opakowań do czas sprawdzenia, że w zestawie są wszystkie części.

Z produktem tym można stosować barierkę ochronną Mothercare Bedgurd.

Do łóżeczka zaleca się materac Mothercare o maksymalnych wymiarach 191cm x 91,5cm

#### lista kontrolna części

- |          |  |
|----------|--|
| rys. 1.1 | Szczyt od głowy                                |
| rys. 1.2 | Szczyt od nóg                                  |
| rys. 1.3 | Podkładka pod materac                          |
| rys. 1.4 | 2 szyny podtrzymujące materac                  |
| rys. 1.5 | 8 wkrętów (15mm)                               |
| rys. 1.6 | 6 śrub   |
| rys. 1.7 | Potrzebny będzie również śrubokręt krzyżakowy. |

#### montaż

rys. 2  
Wkręć osiem wkrętów do połowy w otwory w obu szczytowych częściach łóżka.

rys. 3  
Przełóż otwory przypominające dziurki od klucza na powierzchniach szczytowych obu szyn podtrzymujących materac (element oznaczony "x" na ilustracji musi być u dołu) przez główki wkrętów i opuść szyny w zwięzienie otworów. Dokręć wkręty.

rys. 4

Ułożyć listwy podkładki pod materac taśmami do dołu na szynach wspierających i rozłożyć je równomiernie. Przymocować podkładkę do szyn podtrzymujących 6 śrubami, wkładając je w otwory listew w środku i po końcach.

#### Pielęgnacja i bezpieczeństwo

Okresowo sprawdzać wszystkie połączenia, czy nie poluzowały się.

Łóżko można czyścić, przecierając je wilgotną ściereczką, a następnie wycierając do sucha

Do czyszczenia nie należy stosować substancji szorstkich, na bazie amoniaku, środków bielących lub alkoholu. Należy zachować ostrożność przenosząc łóżko lub przesuując je. Niestaranne obchodzenie się może spowodować zniszczenie drewnianego mebla. Należy uważać, aby łóżko nie stało w pobliżu otwartego płomienia i innych źródeł gorąca, jak kominki gazowe i elektryczne ze względu na ryzyko pożaru. Skakanie po łóżku lub stosowanie go do innych celów niż zgodnie z przeznaczeniem może spowodować uszkodzenie produktu i poważne urazy dziecka.

Rodzice odpowiadają za bezpieczeństwo swego dziecka  
W razie problemów z tym produktem lub konieczności zakupienia części zamiennych należy kontaktować się z najbliższym sklepem Mothercare.

中文：  
salcombe  
单人床  
用户指南

**重要！请仔细阅读并保存以备日后参考**

**重要注意事项**

请用几分钟阅读本用户指南。请注意，示意图在本用户指南起始的英文部分。

将零部件放置于地面并对照下列部件清单。在确定您已有所有部件前，请不要丢弃任何包装材料。

Mothercare 护栏可与本产品配套使用。

建议本床使用Mothercare的床垫，最大尺寸为191厘米 x 91.5厘米

**部件清单**

- 图 1.1 床头板
- 图 1.2 床尾板
- 图 1.3 床垫底板
- 图 1.4 2 片床垫支架横条
- 图 1.5 8 枚螺栓 ( 15毫米 )
- 图 1.6 6 枚螺丝钉
- 图 1.7 您还需要一把螺丝刀 ( 十字头 )

**组装**

图 2

将8个螺栓部分拧入床头、床尾板上的螺孔里。

图 3

将床垫支架横条两端的锁孔板 ( 凸边“X”必须在下面 ) 套到螺栓上，稍许放下床垫支架横条使其进入窄槽卡紧，然后拧紧螺栓。

图 4

连接带朝下，将床垫底板横档放在支架横条上，并分布均匀。用随附的6个螺丝钉，通过两头和中央横档条上的孔，将底板固定在支架横条上。

**产品维护及安全注意事项**

定期检查所有紧固件，确保没有任何松动。可用湿布擦拭清洁本床，然后用柔软干布擦干。

切勿用摩擦性的、氨基、漂白基或酒精类清洁剂清洗。

在使用或移动床时要小心，使用不小心可能会损坏木质家具。

当心床附近的明火和其他强热源，如电热栅，煤气炉等的危险。

在床上蹦跳，或将本床用于其他非指定用途，可能会损坏其结构或严重伤害宝宝。

**宝宝的安全是您的责任。**

若本产品有问题，或需要任何替换部件，请与离您最近的Mothercare商店联系。

Français :  
lit une personne  
salcombe  
guide d'utilisation

**IMPORTANT - VEUILLEZ LIRE SOIGNEUSEMENT ET CONSERVER POUR RÉFÉRENCE FUTURE**

**notes importantes**

Veillez prendre quelques instants pour lire ce guide d'utilisation. Veuillez noter que les diagrammes se trouvent dans la section en anglais au début de ce guide.

Posez les pièces par terre et comparez à la NOMENCLATURE DES PIÈCES (ci-dessous). Ne jetez pas l'emballage tant que vous n'êtes pas sûr(e) d'avoir toutes les pièces.

Une barrière de lit Mothercare peut être utilisée avec ce produit.

Il est recommandé d'utiliser un matelas Mothercare avec ce lit, aux dimensions de 191 cm x 91,5 cm

**nomenclature des pièces**

- fig. 1.1 Tête de lit
- fig. 1.2 Pied de lit
- fig. 1.3 Base pour le matelas
- fig. 1.4 2 rails de support pour le matelas
- fig. 1.5 8 boulons (15 mm)
- fig. 1.6 6 Vis
- fig. 1.7 Vous aurez également besoin d'un tournevis (type tête transversale)

**montage**

fig. 2

Vissez à moitié les huit boulons dans les trous aux deux extrémités du lit.

fig. 3

Faites passer les entrées de serrure aux extrémités des deux rails de support du matelas (le flanc de raccord « X » doit être en bas) sur les têtes de boulon et en abaissant les rails ; assurez-vous que les

encoches étroites sont solidement enclenchées. Serrez les boulons.

fig. 4

Avec les bandes vers le bas, placez les lattes de support du matelas sur les rails de support et étalez régulièrement. Utilisez les 6 vis, à travers les trous dans les lattes du milieu et d'extrémité afin de fixer la base aux rails de support.

**entretien et sécurité**

Vérifiez périodiquement toutes les fixations pour assurer qu'aucune d'entre elles ne s'est desserrée.

Le lit peut être nettoyé à l'aide d'un chiffon humide et séché avec un chiffon doux et sec. Ne nettoyez jamais avec des produits nettoyants abrasifs, à base d'ammoniac, de javel ou alcoolisés.

Déplacez et manipulez le lit avec précaution.

Un mauvais maniement risquerait d'endommager ce meuble en bois.

Restez vigilant en présence d'un feu de cheminée ou d'une autre source de chaleur, telle qu'un radiateur électrique à barres, un radiateur à gaz, etc. à proximité du lit.

Sauter sur le lit ou l'utiliser à des fins autres que son utilisation prévue, pourrait abîmer la structure ou entraîner des blessures graves pour votre enfant.

**Vous êtes responsable de la sécurité de votre enfant**

En cas de problème avec ce produit ou si vous avez besoin de pièces de rechange, veuillez contacter votre magasin Mothercare le plus proche.

**Deutsch:  
Salcombe  
Einzelbett  
Bedienungsanleitung**

**WICHTIG! BITTE SORGFÄLTIG LESEN UND ZUR SPÄTEREN VERWENDUNG  
AUFBEWAHREN.**

**Wichtige Hinweise**

Bitte nehmen Sie sich für diese Bedienungsanleitung einige Minuten Zeit. Beachten Sie bitte, dass alle grafischen Darstellungen im englischen Abschnitt am Beginn dieser Bedienungsanleitung erscheinen.

Legen Sie alle Montageteile am Boden aus und vergleichen Sie sie mit der nachstehenden TEILEPRÜFLISTE. Entsorgen Sie die Verpackung erst, nachdem Sie sichergestellt haben, dass alle Teile vorhanden sind. Mit diesem Produkt kann ein Schutzgitter von Mothercare benutzt werden. Es wird empfohlen, mit diesem Bett eine Matratze von Mothercare mit maximalen Ausmaßen von 191 cm x 91,5 cm zu verwenden.

**Teile-Prüfliste**

Abb. 1.1 Kopfteil  
Abb. 1.2 Fußteil  
Abb. 1.3 Lattenrost  
Abb. 1.4 2 Seiten-Stützstangen  
Abb. 1.5 8 Schraubbolzen (15 mm)  
Abb. 1.6 6 Schrauben  
Abb. 1.7 Zusätzlich benötigen Sie einen Kreuzschraubendreher.

**Montage**

Abb. 2  
Schrauben Sie die acht Schraubbolzen teilweise in die Löcher in beiden Bettenden.

Abb. 3  
Führen Sie die Anschraubwinkel an den Enden beider Seiten-Stützstangen (Leiste „X“ muss sich unten befinden) über die Schraubenköpfe. Senken der Seiten-Stützstangen ermöglicht sicheres Einrasten

in den engen Schlitten. Ziehen Sie die Schraubbolzen fest.

Abb. 4  
Legen Sie den Lattenrost mit den Riemenbändern nach unten auf die Seiten-Stützstangen und verteilen ihn regelmäßig. Befestigen Sie den Lattenrost mit 6 Schrauben durch die vorgebohrten Löcher in der mittleren und den Endlatten an den Seiten-Stützstangen.

**Wartung und Sicherheit**

Prüfen Sie alle Montageteile regelmäßig, und stellen Sie sicher, dass sich keine gelockert haben.

Das Bett kann mit einem feuchten Tuch gereinigt und einem weichen sauberen Tuch getrocknet werden.

Verwenden Sie zur Reinigung niemals Scheuermittel oder Reiniger, die Ammoniak, Chlorbleiche oder Spiritus enthalten.

Gehen Sie mit dem Bett bei Handhabung und Verschieben vorsichtig um. Achtloser Umgang kann Holzmöbel beschädigen. Achten Sie auf die Gefahr offenen Feuers und anderer starker Wärmequellen wie elektrische Heizelemente, Gasöfen usw. in der Nähe des Betts.

Auf- und Abspringen sowie die Verwendung dieses Betts zu anderen als den vorgesehenen Zwecken könnte die Konstruktion beschädigen oder Ihr Kind ernstlich verletzen.

**Die Sorge für die Sicherheit Ihres Kindes tragen Sie.**

Sollten Sie Probleme mit diesem Produkt haben oder Ersatzteile dafür benötigen, kontaktieren Sie bitte Ihr nächstgelegenes Mothercare-Geschäft.

**Ελληνικά  
μονό κρεβάτι  
salcombe  
οδηγίες χρήσης**

**ΣΗΜΑΝΤΙΚΟ - ΔΙΑΒΑΣΤΕ ΤΙΣ ΟΔΗΓΙΕΣ ΠΡΟΣΕΚΤΙΚΑ ΚΑΙ ΦΥΛΑΞΤΕ ΤΙΣ ΓΙΑ  
ΜΕΛΛΟΝΤΙΚΗ ΑΝΑΦΟΡΑ**

**σημαντικές σημειώσεις**

Αφιερώστε ελάχιστα λεπτά για να διαβάσετε τις οδηγίες χρήσης. Οι εικόνες αντιστοιχούν στις απεικονίσεις που βρίσκονται στην αγγλική ενότητα στην αρχή του παρόντος εγχειριδίου.

Απλώστε στο πάτωμα τα εξαρτήματα και αντιπαραβάλετέ τα με τη ΛΙΣΤΑ ΕΞΑΡΤΗΜΑΤΩΝ (παρακάτω). Μην πετάτε τη συσκευασία μέχρι να βεβαιωθείτε ότι έχετε όλα τα εξαρτήματα.

Σε συνδυασμό με αυτό το προϊόν, μπορείτε να χρησιμοποιήσετε ένα προστατευτικό κάγκελο κρεβατιού Mothercare. Συνιστάται η χρήση στρώματος Mothercare για αυτό το κρεβάτι, με μέγιστες διαστάσεις 191cm x 91.5cm

**Λίστα εξαρτημάτων**

εικ 1.1 Κεφαλάρι  
εικ 1.2 Πόδι  
εικ 1.3 Βάση στρώματος  
εικ 1.4 2 Ράγες στήριξης στρώματος  
εικ 1.5 8 Μπουλόνια (15 mm)  
εικ 1.6 6 Βίδες  
εικ 1.7 Θα χρειαστείτε επίσης ένα σταυροκατσάβιδο.

**συναρμολόγηση**

εικ 2  
Βιδώστε τα οκτώ μπουλόνια μέσα στις τρύπες που βρίσκονται στις δύο άκρες του κρεβατιού αφήνοντας ένα μικρό περιθώριο.

εικ 3  
Περάστε τις πλάκες με τις κλειδαρότρυπες στα άκρα των δύο ραγών στήριξης του στρώματος (το "X" πρέπει να βρίσκεται στη βάση) πάνω από τις κεφαλές των μπουλονιών, και χαμηλώνοντας τις ράγες

αφήστε τις σχισμές να κουμπώσουν καλά. Σφίξτε τα μπουλόνια.

εικ 4  
Με τις ταινίες προς τα κάτω, τοποθετήστε τις σανίδες της βάσης στρώματος στις ράγες υποστήριξης. Περάστε τις 6 βίδες μέσα από τις τρύπες στις μεσαίες και ακριανές σανίδες, για να συνδέσετε τη βάση με τις ράγες στήριξης.

**φροντίδα και συντήρηση**

Ελέγχετε κατά καιρούς όλα τα εξαρτήματα, για να βεβαιωθείτε ότι δεν έχουν χαλαρώσει. Για να καθαρίσετε το κρεβάτι, σκουπίστε με ένα υγρό πανί και στη συνέχεια περάστε το με ένα στεγνό μαλακό πανί. Ποτέ μην χρησιμοποιείτε σκληρά καθαριστικά που περιέχουν αμμωνία, λευκαντικό ή οινόπνευμα. Να είστε προσεκτικοί όταν αγγίζετε ή μετακινείτε το κρεβάτι. Ο απρόσεκτος χειρισμός μπορεί να προκαλέσει ζημιά στα ξύλινα έπιπλα.

Μην ξεχνάτε τον κίνδυνο πυρκαγιάς όταν το κρεβάτι βρίσκεται κοντά στο τζάκι ή σε άλλες πηγές δυνατής φωτιάς, όπως οι ηλεκτρικές εστίες και οι εστίες γκαζιού κ.λπ. Μην επιτρέπεται στο παιδί να χοροπηδάει πάνω στο κρεβάτι και μην το χρησιμοποιείτε για άλλη χρήση από την προβλεπόμενη, διαφορετικά μπορεί να προκληθούν ζημιές στην κατασκευή ή σοβαροί τραυματισμοί στο παιδί.

**η ασφάλεια του παιδιού σας είναι δική σας ευθύνη**

Αν έχετε οποιοδήποτε πρόβλημα με το προϊόν ή χρειάζεστε ανταλλακτικά, επικοινωνήστε με το πλησιέστερο κατάστημα Mothercare.