



your child's safety is your responsibility

If you have a problem with this product or require replacement parts, please contact your nearest Mothercare store or telephone the Mothercare customer care line on 08453 30 40 30

Alternatively write to:

Customer Care,
Mothercare, Cherry Tree Road,
Watford
Herts. WD24 6SH

www.mothercare.com

la seguridad de su niño es su responsabilidad

Si surgiera algún problema con este producto o si necesita piezas de recambio, sírvase ponerse en contacto con el almacén Mothercare más próximo o llamar a la línea de Atención al Cliente de Mothercare número (+44) 1923 210 210

También puede escribir a:

Customer Care,
Mothercare,
Cherry Tree Road,
Watford
Herts. WD24 6SH,
Inglaterra

www.mothercare.com

Made in Slovenia

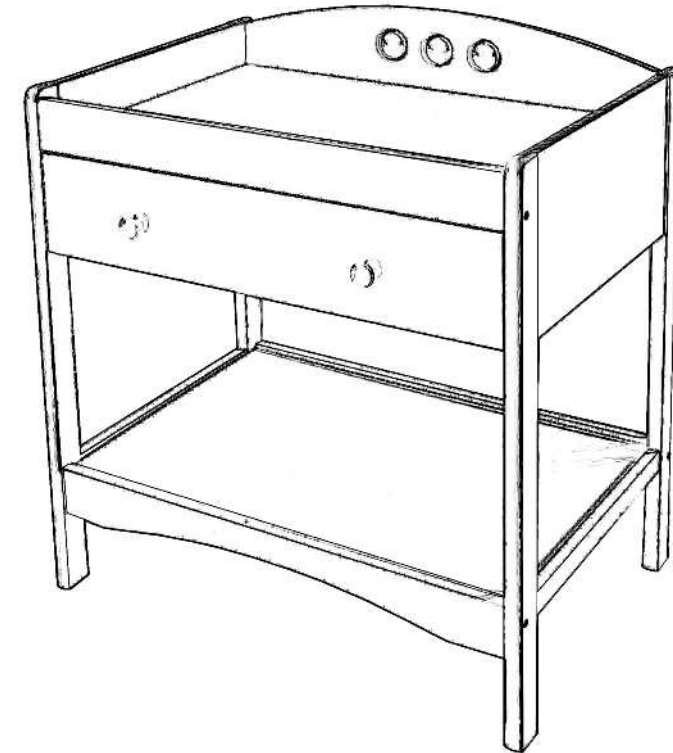

playbead dresser

cambiador playbead

user guide

guía para el usuario

Important. Keep for
future reference

Importante. Retenga para
referencia futura

1 important notes • notas importantes

Please take a few minutes to read this user guide.

Lay the parts out on the floor and compare to the PARTS CHECKLIST (below). Do not discard any packaging until you are sure that you have all the parts.

This product has been designed to conform to the Safety Standard BS EN 12221-1:2000

A Mothercare changing mat is recommended for use with this dresser chest, with maximum dimensions of 76cm x 50cm (29½ x 19½ in.) Place the mat evenly between the 4 top barriers.

Por favor, tómese unos minutos en leer esta guía de usuario.

Desembale cuidadosamente su producto en el suelo y familiarícese con las piezas, comparándolas con el CATÁLOGO DE PIEZAS que sigue. No tire el embalaje hasta que esté seguro de que tiene todas las piezas.

Este cambiador cumple con la norma de seguridad BS EN 12221-1:2000

Se recomienda utilizar un cojín cambiador Mothercare de tamaño máximo 76cm x 50cm, puesto equitativamente entre las 4 barandas superiores.

2 parts checklist • catálogo de piezas

the dresser

1 Upper tray
1 Bandeja superior

1 Lower tray
1 Bandeja inferior

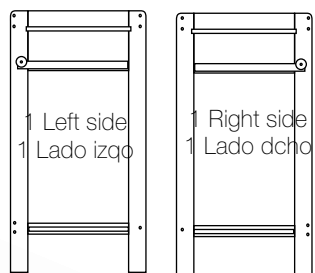

8 Long bolts
8 Pernos largos



el cambiador

1 Top rear rail
1 Baranda trasera superior

1 Top front rail
1 Baranda delantera superior

1 Lower rear rail
1 Baranda trasera baja

1 Lower front rail
1 Baranda delantera baja

the drawer

el cajón



2 Short bolts
2 Pernos cortos



2 Knob bolts
2 Pernos para tiradores

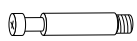

1 Drawer bottom
1 Base de cajón

1 Drawer front
1 Frontal de cajón

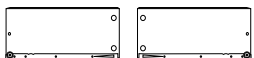

1 Back / 1 Fondo

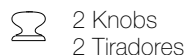

2 YOU WILL NEED a cross head ('phillips') screwdriver
SE VA A NECESITAR un destornillador de tipo "phillips"

5 safety notes • medidas de seguridad

This Dresser is not to be used for children over 12 months old or 9Kg, whichever comes first.

WARNING! Do not leave the child unattended.

All Assembly fittings should be tightened properly. Screws and bolts should not be loose because a child can squeeze parts of the body, or clothing (e.g. strings, necklaces, ribbons for babies dummies etc.) could get caught. There would be a danger of strangulation.

Be aware of the risk of open fire and other sources of strong heat, such as electric bar fires, gas fires, etc. in the near vicinity of the changing unit.

An older child climbing on the dresser while a child is on the changing surface is extremely dangerous and must be discouraged.

The Dresser must be used on a level and stable surface.

Once assembled, do not dismantle.

Keep away from trailing cords, drapes or flexes, and away from electric sockets.

Never move the Dresser with the child on it.

Este Cambiador no es para niños de más de 12 meses de edad o de más de 9Kg de peso.

¡AVISO! No deje nunca a su niño sin supervisión en la superficie del Cambiador.

Es preciso que todos los accesorios de montaje sean bien apretados. Con tornillos y pernos que se han aflojado, pueda presionar el niño, partes del cuerpo, también ropa (p.ej. cuerdas, collares, cintas para chupetes) puedan engancharse.

Es preciso disuadir el subir en el cambiador por un niño más grande mientras que un niño esté en la superficie, porque es tan peligroso.

Es preciso utilizar el Cambiador sobre una superficie plana y estable.

Una vez montado, no desmonte el Cambiador.

Las fuentes de calor fuerte, p.ej chimeneas, estufas a gas o eléctricas en las proximidades del Cambiador pueden ser peligrosas si se colocan cerca del Cambiador.

Manténgalo alejado de cordones y cables eléctricos sueltos, cortinas y enchufes.

No mueva nunca el Cambiador mientras esté el niño en ello.

3

assembly • montaje

fit the drawer

introduzca el cajón

10

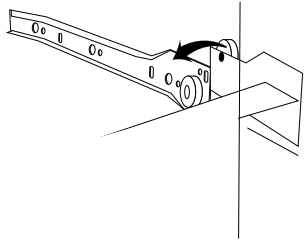

Hook the two wheels on each side of the back of the drawer over the wheels of the runners attached to the dresser sides. The drawer should glide in smoothly.

Enganche las dos ruedas en cada lado del fondo del cajón por encima de las ruedas en los patines encontrados en cada lado de los extremos del cambiador. El cajón debe deslizarse lisamente.

4

care of your product • cuidado del producto

Periodically check all fittings to ensure none have come loose, and that there is no risk of clothing or parts of the body becoming snagged or trapped.

If any part is missing or broken, do not use the dresser until the correct spare part has been obtained from Mothercare.

Your dresser can be cleaned by wiping with a damp cloth. Do not use abrasives, bleach, alcohol or ammonia based household polishes.

Take care when handling or moving the dresser. Careless handling can damage wooden furniture.

Compruebe periódicamente todos los accesorios para asegurarse que no se hayan aflojado.

No utilice el cambiador con cualquiera pieza rota o perdida, ni hasta que ha podido sustituirla con la pieza correcta de Mothercare.

Puede limpiar su cambiador con un paño húmedo y secarla con un paño suave seco. Nunca la limpie con limpiadores abrasivos ni a base de amoníaco, lejía o alcohol.

Tenga cuidado al manejar o mover el cambiador. Un manejo sin cuidado puede dañar los muebles de madera.

6

3

assembly • montaje

the rails

las barandas

1

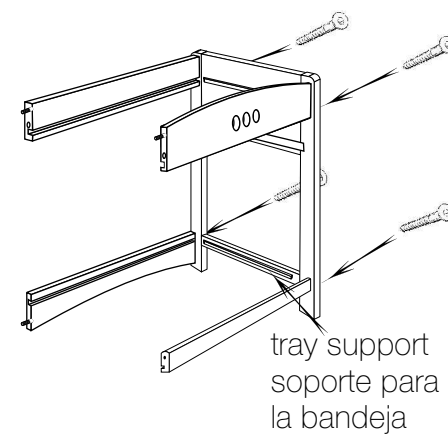

Using 4 long bolts, attach the rails to one end, as shown. Note that the tray supports must face inwards. Take care that the dowels enter the appropriate holes before tightening.

Con 4 pernos largos, asegure las barandas a un extremo, tal como se indica. Nótese que los soportes para las bandejas deben mirar hacia el interior. Ten cuidado de que las clavijas entren en los agujeros apropiados.

the trays

las bandejas

2

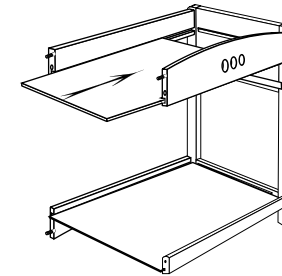

Slide the 2 trays along the grooves in the tray rails, right back, until they rest on the tray supports. The thicker tray belongs at the top.

Pase las 2 bandejas por las ranuras en las barandas y hasta los soportes para las bandejas. La bandeja más gruesa tiene que estar en la posición más alta.

the other side

el otro extremo

3

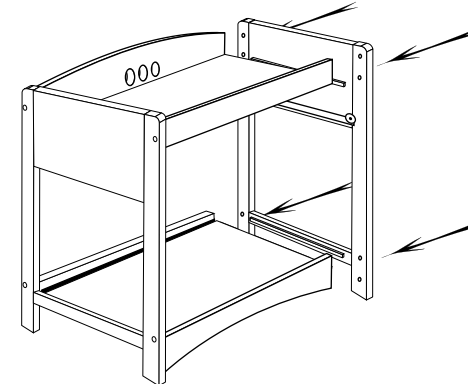

With the remaining 4 long bolts, fit the other side. Tighten all Bolts.

Utilizando lo demás de los pernos largos, fije el otro extremo. Apriete todos los pernos.

3

the drawer front

el frente de cajón

4

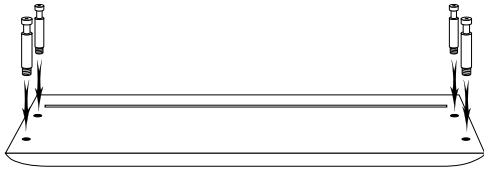

Use a screwdriver to thread the 4 cam pins into the holes in the back of the drawer front. Tighten.

Utilizando un destornillador, fije los 4 chavetas en la superficie trasera del frontal de cajón. Apriete.

the drawer sides

los laterales de cajón

5

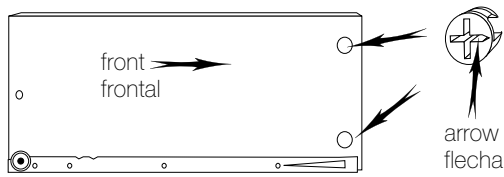

Insert the cams into the holes at the front edge of each drawer side, ensuring that the arrows are pointing to the front.

Introduzca las levas en los agujeros cerca del borde delantero de los laterales de cajón, asegurando que las flechas indican el frontal.

attach the sides

fije los laterales

6



Fit the holes in the front edges of the sides over the cam pins, so that the pins enter the cams. Note that the grooves in the sides must be facing inwards and must align with those in the drawer front. Using a screwdriver, turn the cams clockwise, as far as you can, in order to lock the joint.

Introduzca las chavetas montadas en el frontal en los agujeros de los bordes delanteros de los laterales, hasta que entran en las levas. Nótese que las ranuras en los laterales deben mirar hacia el interior del cajón, y también deben alinearse con la ranura en el frontal. Con un destornillador, apriete las levas en la dirección de las agujas del reloj, para que se cierre la junta.

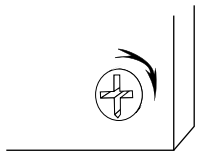

the drawer bottom

la base de cajón

7

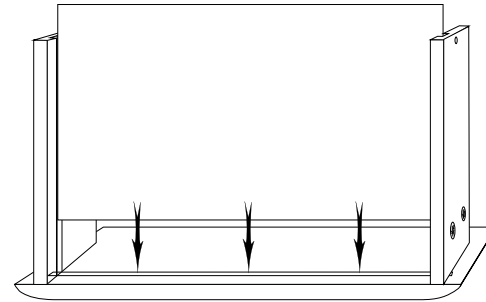

Slide the drawer bottom into the grooves in the drawer sides until it sits completely in the groove in the drawer front.

Introduzca la base de cajón en las ranuras de los laterales, hasta que se siente completamente en la ranura del frontal.

the drawer back

el fondo del cajón

8

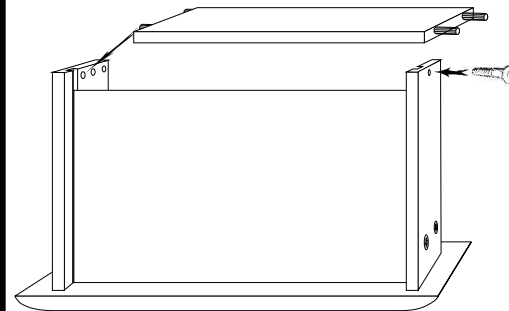

Fit the drawer back as shown, allowing the 2 dowels in each end to enter the corresponding holes in the drawer sides. Ensure that the drawer bottom slots into the groove on the drawer back. Secure with 2 short bolts, using the Allen key provided.

Fije el fondo de cajón tal como se indica, dejando entrar las clavijas en su borde en los agujeros correspondientes de los laterales, y la base entrar en su ranura. Asegure con los dos pernos cortos y la llave Allen provecho.

the knobs

los tiradores

9

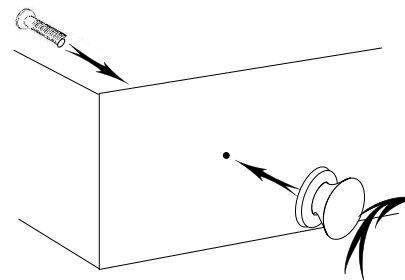

Attach the knobs, using the knob bolts through the holes in the drawer front. Do not over tighten.

Sujete los tiradores al frontal del cajón, utilizando los pernos para tiradores, por los dos agujeros en ello y un destornillador. Se lo ruega que no se apriete demasiado.