

5

## care and safety • cuidado y seguridad

This dresser is not to be used for children over 12 months old or 9Kg, whichever comes first.  
WARNING! Do not leave the child unattended.

All assembly fittings should be tightened properly. Screws and bolts should not be loose because a child can squeeze parts of the body, or clothing (e.g. strings, necklaces, ribbons for babies dummies etc.) could get caught. There would be a danger of strangulation.

Be aware of the risk of open fire and other sources of strong heat, such as electric bar fires, gas fires, etc. in the near vicinity of the dresser.

An older child climbing on the dresser while a child is on the changing surface is extremely dangerous and must be discouraged.

The dresser must be used on a level and stable surface.

Keep away from trailing cords, drapes or flexes, and away from electric sockets.

Never move the dresser with the child on it.

If any part is missing or broken, do not use the dresser until the correct spare part has been obtained from Mothercare.

Your dresser can be cleaned by wiping with a damp cloth. Do not use abrasives, bleach, alcohol or ammonia based household polishes.

Este cambiador no es para niños de más de 12 meses de edad o de más de 9Kg de peso..

¡AVISO! No deje nunca a su niño sin supervisión en la superficie del cambiador.

Es preciso que todos los accesorios de montaje sean bien apretados. Con tornillos y pernos que se han aflojado, pueda presionar el niño, partes del cuerpo, también ropa (p.ej. cuerdas, collares, cintas para chupetes) puedan engancharse.

Es preciso disuadir el subir en el cambiador por un niño más grande mientras que un niño esté en la superficie, porque es tan peligroso.

Es preciso utilizar el Cambiador sobre una superficie plana y estable.

Las fuentes de calor fuerte, p.ej chimeneas, estufas a gas o eléctricas en las proximidades del cambiador pueden ser peligrosas si se colocan cerca del cambiador.

Manténgalo alejado de cordones y cables eléctricos sueltos, cortinas y enchufes.

No mueva nunca el cambiador mientras esté el niño en ello.

No utilice el cambiador con cualquiera pieza rota o perdida, ni hasta que ha podido sustituirla con la pieza correcta de Mothercare.

Puede limpiar su cambiador con un paño húmedo y secarla con un paño suave seco.

Nunca la limpie con limpiadores abrasivos ni a base de amoníaco, lejía o alcohol.

6

## customer care • atención al cliente

If you have a problem with this product or require replacement parts, please contact your nearest Mothercare store or telephone the Mothercare customer care line on 08453 30 40 30.

Alternatively write to: Customer Care, Mothercare, Cherry Tree Road, Watford, Herts. WD24 6SH

[www.mothercare.com](http://www.mothercare.com)

Si surgiera algún problema con este producto o si necesita piezas de recambio, sírvase ponerse en contacto con el almacén Mothercare más próximo o llamar a la línea de Atención al Cliente de Mothercare número (+44) 1923 210 210

También puede escribir a: Customer Care, Mothercare, Cherry Tree Rd, Watford, Herts. WD24 6SH, Inglaterra

[www.mothercare.com](http://www.mothercare.com)



pine dresser

cambiador de pino

user guide

guía para el usuario

Important. Keep for future reference - Read carefully

Importante. Retenga para referencia futura - lea atentamente

## 1 important notes • notas importantes

Please take a few minutes to read this user guide.

Lay the parts out on the floor and compare to the parts checklist which follows. Do not discard any packaging until you are sure that you have all the parts.

A Mothercare changing mat is recommended for use with this dresser chest, with maximum dimensions of 76cm x 46cm. Place the mat evenly between the changer surround components.

This furniture is provided with an anti-topple device for securing to a wall. Failure to use this could result in the furniture toppling onto the child.

When used with the changer surround, correctly assembled and mounted, this dresser conforms to BS EN 12221-1:2000

Por favor, tómese unos minutos en leer esta guía de usuario.

Desembale cuidadosamente su producto en el suelo y familiarícese con las piezas, comparándolas con el catálogo de piezas que sigue. No tire el embalaje hasta que esté seguro de que tiene todas las piezas.

Se recomienda utilizar un cojín cambiador Mothercare de tamaño máximo 76cm x 46cm, puesto equitativamente entre los partes del borde cambiador.

Está proveído un aparato anti-volcar con este mueble para asegurarlo a un muro. El dejar de utilizarlo puede resultar en el mueble caéndose en el niño.

En uso con el borde cambiador, montado y juntado correctamente, este cambiador cumple con la norma de seguridad BS EN 12221-1:2000

## 2 parts checklist • catálogo de piezas

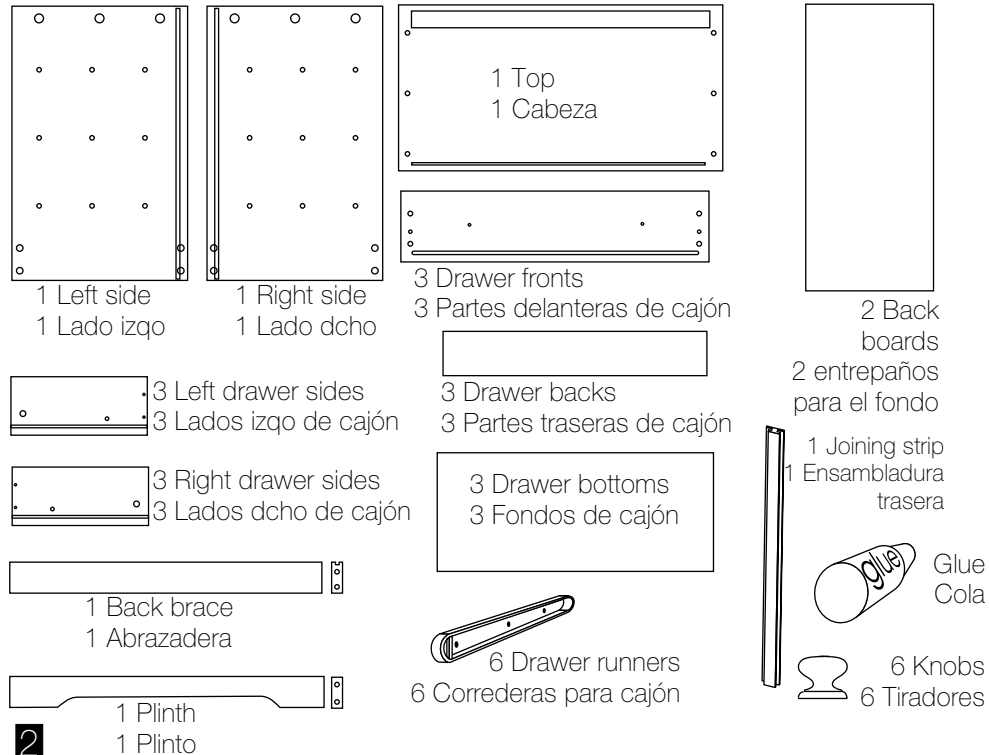

## 3 assembly • montaje

attach the knobs and drawer stops

fije los tiradores y los retenes

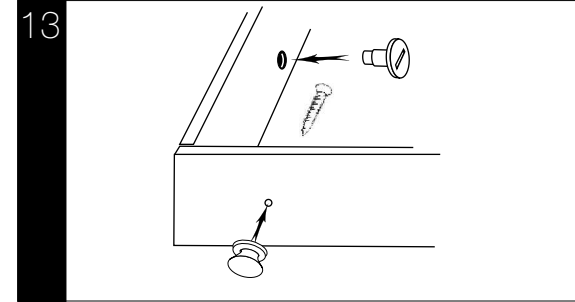

Engage the drawer on the runners. Attach the knobs using the rest of the 35mm screws. With the drawer a little more than half way open, notice the holes in the sides, towards the back. Insert the drawer stops into these.

Engrane el cajón en las correderas. Fije los tiradores con un tornillo de 35mm. Con el cajón un poco más que medio abierto, nótese los agujeros en los lados, cerca del fondo. Introduzca los retenes en ellos.

## 4 the changer surround • el borde cambiador

attach the changer surround

monte el borde cambiador

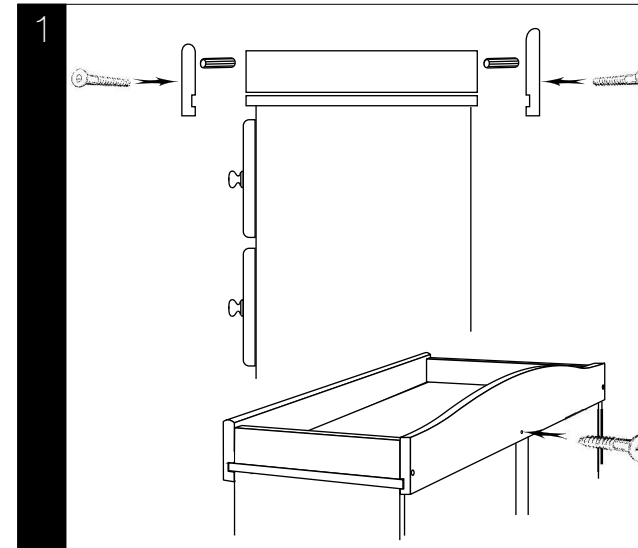

Assemble the tray surround on the top. (Assembling and then sliding on to the top may damage the surface). Use a dowel and a screw bolt at each corner. Finally, ensuring that the assembly is evenly mounted, screw the 20mm screw through the hole in the centre of the back piece and into the top.

Monte el borde sobre la cabeza. (Juntando las partes y despues deslizando la ensambladura sobre la cabeza puede dañar la superficie). Utilice una clavija y un perno como tornillo en cada ángulo. Por último, asegurándose de que la ensambladura esté puesta centralmente, apriete el tornillo de 20mm por el agujero en el centro de la parte trasera y hasta la cabeza.

3 assembly • montaje

prepare the drawer fronts    prepare las partes delanteras de los cajones

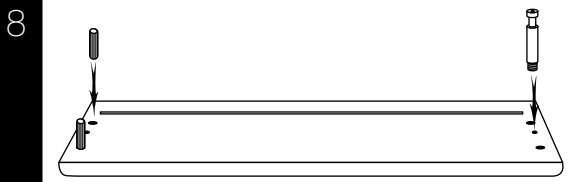

Screw in the cam pins (2 in each drawer front); insert the dowels (4 in each drawer front)

Apriete las chavetas (2 para cada parte delantera del cajón); introduzca las clavijas (4 en cada una)

insert the cams

introduzca las levas

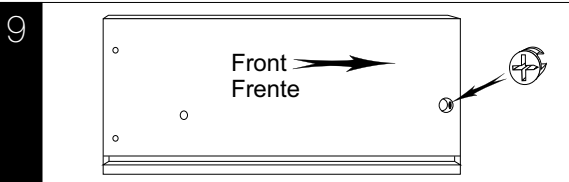

Insert a cam in the large hole in each drawer side (the arrow must point to the front)

Introduzca una leva en el agujero grande en cada lado de cajón (la flecha debe apuntar hacia la frente)

attach the sides

monte los lados

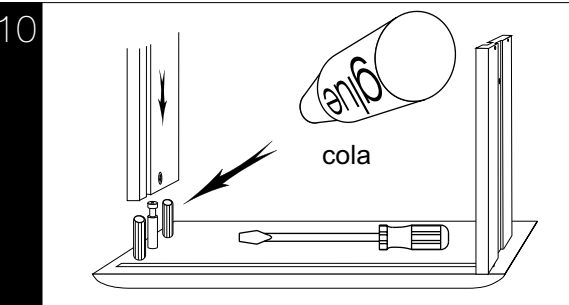

Put a little glue onto each dowel and attach the sides to the front. Tighten the cams.

Introduzca un poquito de cola en cada clavija y monte los lados en la parte delantera. Apriete las levas.

the drawer bottom

el fondo del cajón

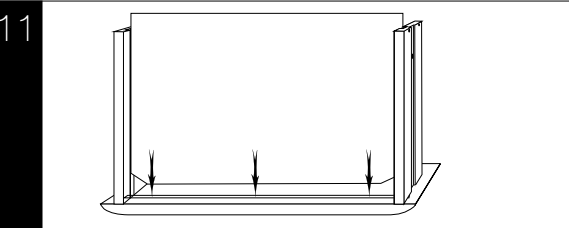

Slide the drawer bottom into the grooves in the sides, as far as it will go, into the drawer front.

Deslice el fondo en las ranuras de los lados y hasta la ranura en el frontal.

attach the back

monte la parte trasera



Attach the drawer back using 4 screws (35mm). Do not over tighten.

Monte la parte trasera con 4 tornillos de 35mm. No apriete de sobra.

2 parts checklist • catálogo de piezas

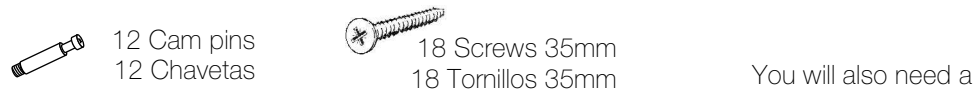
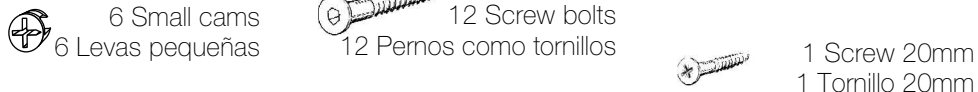

You will also need a "Phillips" screwdriver.  
También se va a necesitar un destornillador "Phillips".

3 assembly • montaje

attach the drawer runners    asegure las correderas

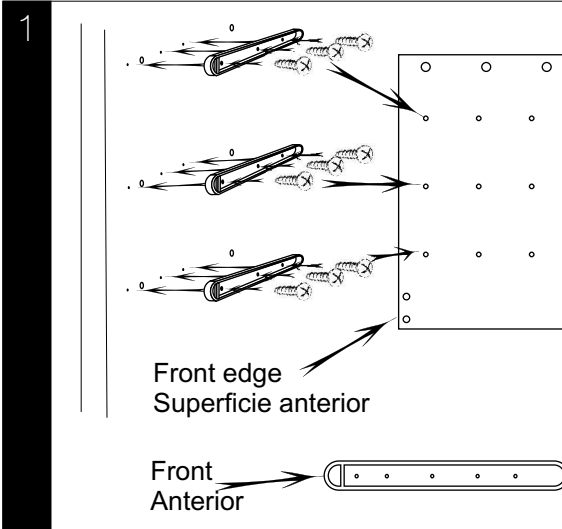

Using the 18 domed screws, attach the drawer runners to the sides as shown. There are pilot holes to help position the runners. The diagram (left) will help you with orientation of the runners.

Asegure las correderas de cajón a los lados, tal como en el diseño, utilizando los 18 tornillos con bóveda. Hay agujeros para guiar la posición de las correderas. El diseño (izqda) le ayudará en orientar las correderas.

3

assembly • montaje

attach the plinth and back brace

asegure el plinto y la abrazadera

2

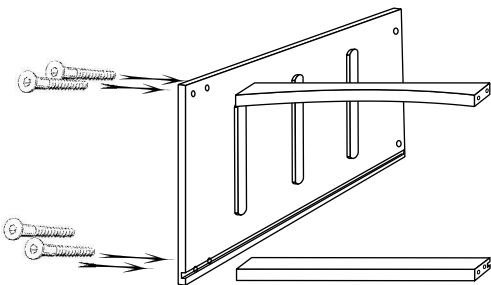

The bottom of the side is recognisable by the pairs of holes at front and back. The back is recognisable by the groove near the edge. Attach the back brace to the bottom back using 2 screw bolts through the pair of holes. Attach the plinth through the pair of holes at the front.

Se identifique la parte inferior del lado por los pares de agujeros en frente y atrás; la parte trasera por su ranura cerca del borde. Asegure la abrazadera a la parte inferior y trasera utilizando 2 pernos como tornillos por el par de agujeros. Asegure el plinto por el par de agujeros en frente.

attach the other side

apriete el otro lado

3

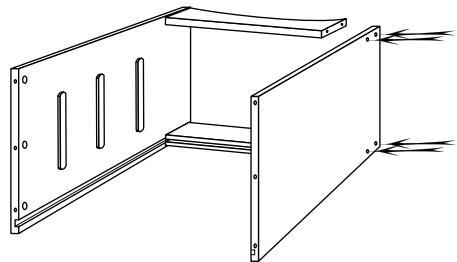

Use 4 screw bolts to attach the other side. Tighten the bolts.

Con 4 pernos como tornillos, fije el otro lado. Apriete los pernos.

insert the back

introduzca el fondo

4

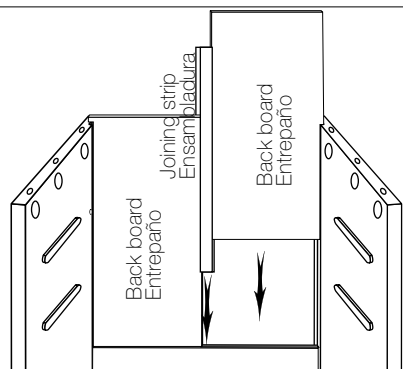

Slide the 2 back boards down the grooves near the rear edge of the sides and into the groove in the back brace. The joining strip simply slides between them, in a central position.

Pase los 2 entrepaños por las ranuras cerca del borde trasero de los extremos y hasta la ranura en el borde de la abrazadera. Deslice la ensambladura trasera entre ellos, centralmente.

4

3

assembly • montaje

insert the cams

introduzca las levas

5

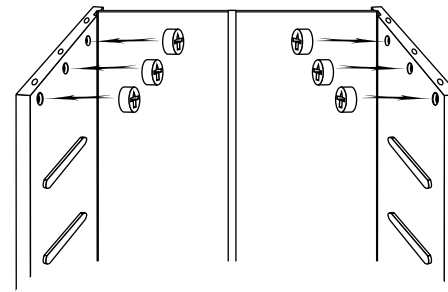

Insert the 6 large cams into the large holes near the top of the inside faces of the 2 sides. Notice the arrow on the outer surface of each cam. These must point towards the side's upper edge (as shown).

Introduzca las 6 levas grandes en los agujeros grandes cerca de la superficie superior de los dos lados. Nótese la flecha en la superficie de cada leva. Estos deben apuntar hacia arriba.

insert the cam pins

introduzca las chavetas

6

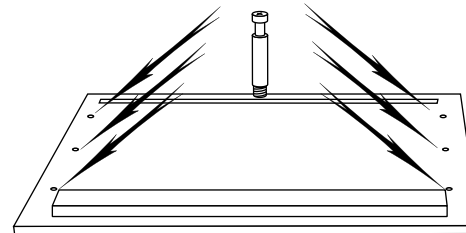

Screw 6 cam pins into the small holes on the underside of the top.

Apriete 6 chavetas en los agujeros pequeños en la superficie inferior de la cabeza.

attach the top

asegure la cabeza

7

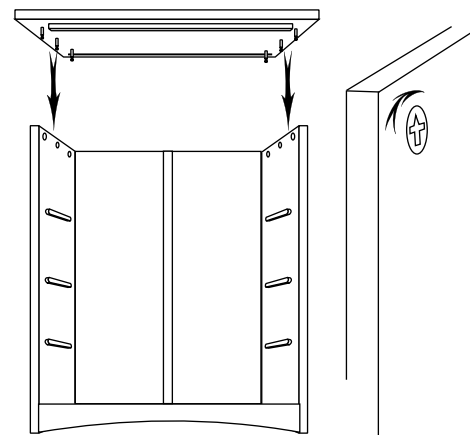

Gently lower the top onto the sides, ensuring that the cam pins enter into the correct holes and into the cams themselves. Ensure also that the back boards enter the groove at the rear. Tighten the cams with a screwdriver.

Baje la cabeza sobre los lados con cuidado, asegurando que las chavetas entran en los agujeros correctos y hasta las levas. Asegúrese de que los entrepaños entren en la ranura cerca de su borde trasero. Apriete las levas con un destornillador.

5

# anti-topple device - guide

## aparato anti-volcar - guía

1

parts checklist • catálogo de piezas

wall strap  
correa



2 washers  
2 arandelas



strap screw  
tornillo



2

assembly • montaje

attach the wall strap

asegure la correa para el muro

1

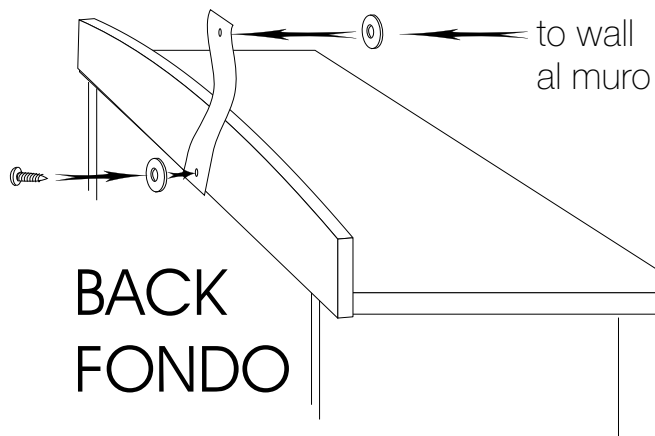

To avoid the risk of furniture falling, mount the wall strap as shown. This work is only to be carried out by a competent person. Because of the diverse nature of walls, wall plugs and screws have not been supplied with this anti-topple device. If you are at all unsure of the type or suitability of the wall, or of the appropriate fixings for it, seek professional advice or consult your local DIY store.

Attach the wall strap to the rear edge of the top using the strap screw, inserted through one of the washers. Place the furniture in its final position, adjacent to the wall, and fix to the wall, using fixing and screw appropriate for that wall.

Para evitar el riesgo de que caiga el mueble, monte la correa tal como se indica. Sólo se cumple este trabajo por alguien capaz. Los muros son variados, y por eso no se han provisto tornillos y tapones. Si Vd. tiene dudas sobre el tipo o la conveniencia del muro, o de los accesorios apropiados para ello, busque consejo.

Utilizando el tornillo, introducido por una de las arandelas, fije la correa a la superficie trasera de la parte superior del mueble. Coloque el mueble en su posición final, cerca del muro, y fíjela al muro utilizando los accesorios apropiados para el muro.

# anti-topple device - guide

## aparato anti-volcar - guía

1

parts checklist • catálogo de piezas

wall strap  
correa



2 washers  
2 arandelas



strap screw  
tornillo



2

assembly • montaje

attach the wall strap

asegure la correa para el muro

1

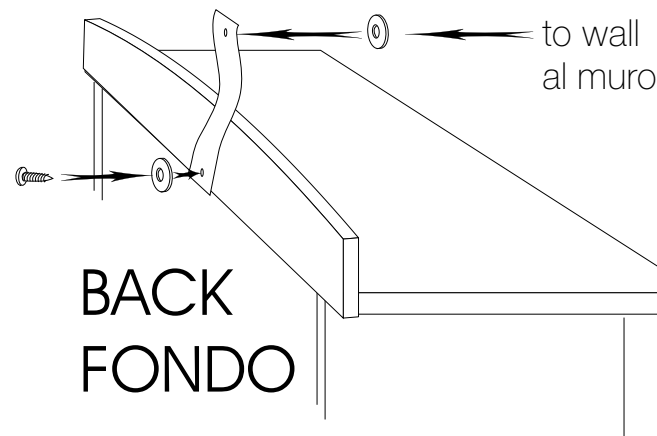

To avoid the risk of furniture falling, mount the wall strap as shown. This work is only to be carried out by a competent person. Because of the diverse nature of walls, wall plugs and screws have not been supplied with this anti-topple device. If you are at all unsure of the type or suitability of the wall, or of the appropriate fixings for it, seek professional advice or consult your local DIY store.

Attach the wall strap to the rear edge of the top using the strap screw, inserted through one of the washers. Place the furniture in its final position, adjacent to the wall, and fix to the wall, using fixing and screw appropriate for that wall.

Para evitar el riesgo de que caiga el mueble, monte la correa tal como se indica. Sólo se cumple este trabajo por alguien capaz. Los muros son variados, y por eso no se han provisto tornillos y tapones. Si Vd. tiene dudas sobre el tipo o la conveniencia del muro, o de los accesorios apropiados para ello, busque consejo.

Utilizando el tornillo, introducido por una de las arandelas, fije la correa a la superficie trasera de la parte superior del mueble. Coloque el mueble en su posición final, cerca del muro, y fíjela al muro utilizando los accesorios apropiados para el muro.