



oslo highchair user guide

دليل المستخدم

Guide d'utilisation

Gebrauchsanleitung

Οδηγός χρήστη

用户指南

Instrukcja użytkowania

Руководство пользователя

Guía del usuario

Kullanım Kılavuzu

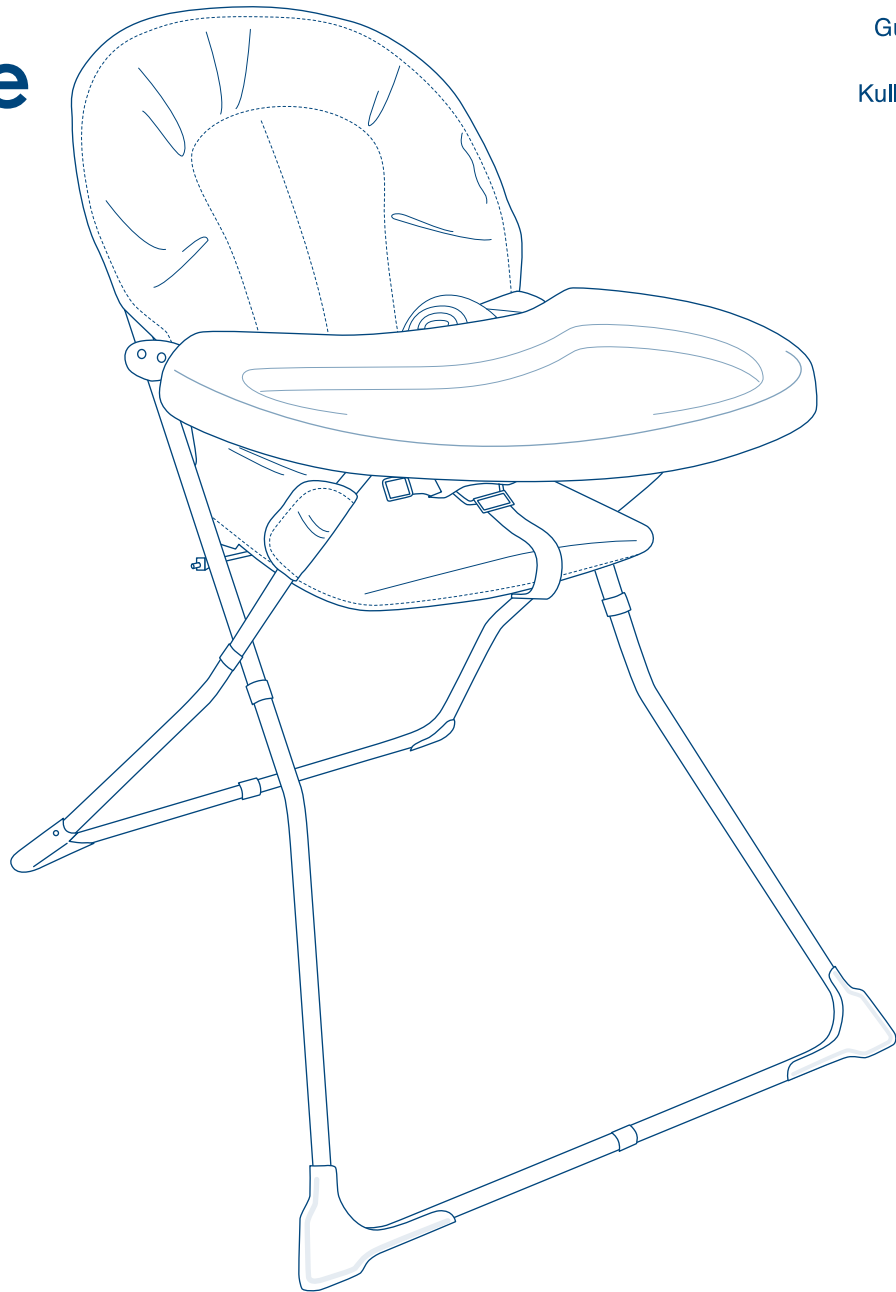

IMPORTANT! KEEP FOR FUTURE REFERENCE, معلومات هامة! احتفظ بها للرجوع إليها عند الحاجة.
IMPORTANT ! CONSERVER POUR RÉFÉRENCE ULTÉRIEURE, WICHTIG! ZUR SPÄTEREN VERWENDUNG AUFBEWAHREN, NA ΦΥΛΑΣΣΕΤΑΙ ΓΙΑ ΜΕΛΛΟΝΤΙΚΗ ΑΝΑΦΟΡΑ, 重要! 请保存以备日后参考, WAŻNE! ZATRZYMAĆ JAKO PRZYDATNE ŹRÓDŁO INFORMACJI NA PRZYSZŁOŚĆ, ВАЖНО! СОХРАНЯЙТЕ ЭТИ ИНСТРУКЦИИ ДЛЯ БУДУЩИХ СПРАВОК, iIMPORTANTE! GUARDAR PARA FUTURAS CONSULTAS, ÖNEMLİ! GELECEKTE REFERANS OLMASI AMACIYLA SAKLAYINIZ.

tools required for construction, المعدات المطلوبة للبناء, outils nécessaires pour l'assemblage, Für die Montage werden Werkzeuge benötigt, εργαλεία που απαιτούνται για την κατασκευή, 組裝需有工具, narzędzia potrzebne do montażu, для сборки вам потребуются инструменты, se requieren herramientas para el ensamblaje, Yapım için gerekli aletler,

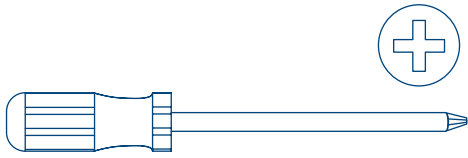

important information, معلومات هامة, informations importantes, Wichtige Informationen, σημαντικές πληροφορίες, 重要资讯, ważna Informacja, важная информация, información importante, Önemli bilgi.

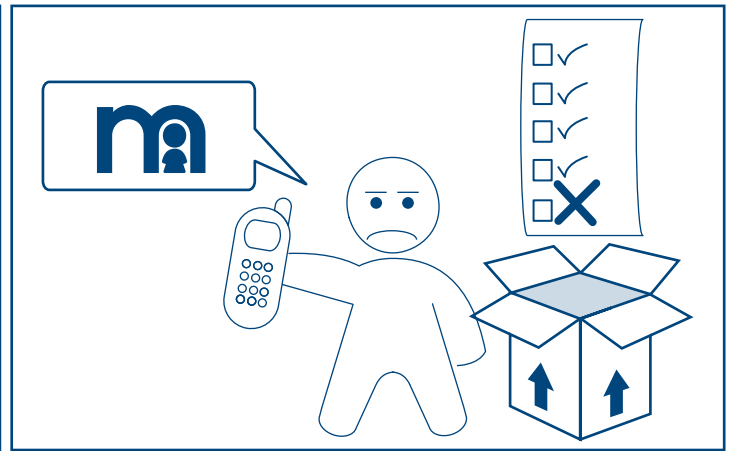
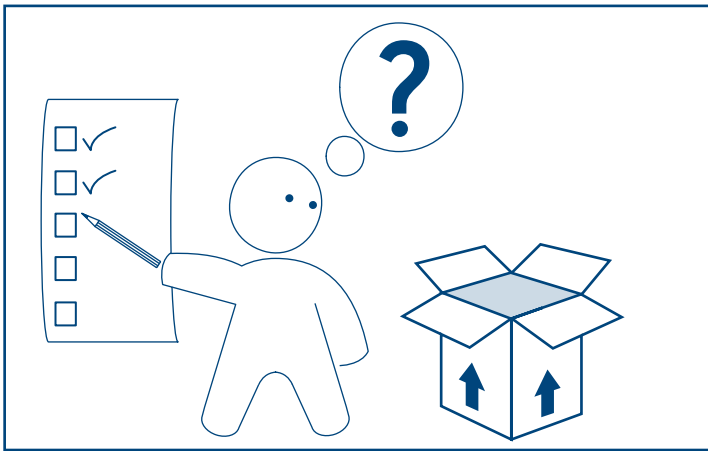

parts check list, قائمة القطع, nomenclature des pièces, Teile-Prüfliste, λίστα ελέγχου εξαρτημάτων, 部件清单, lista kontrolna części, Проверочный лист комплектности, lista de comprobación de las piezas, parça listesi

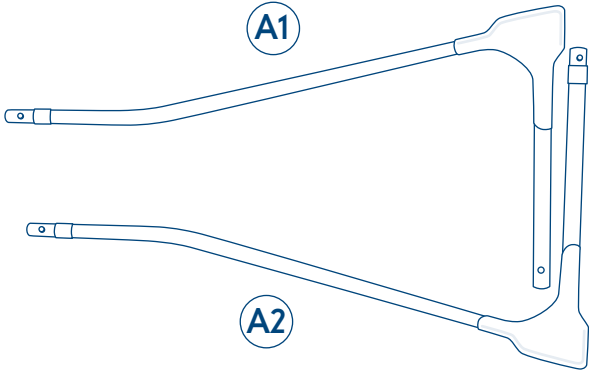
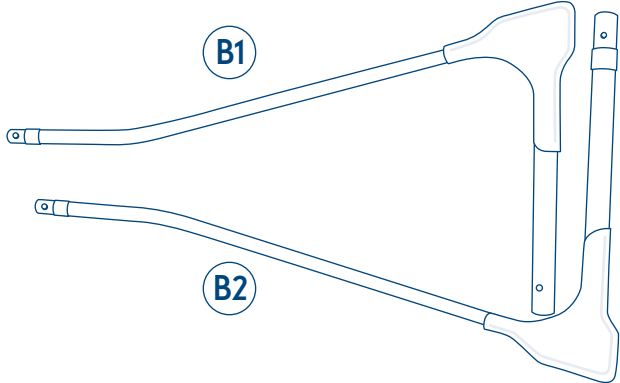
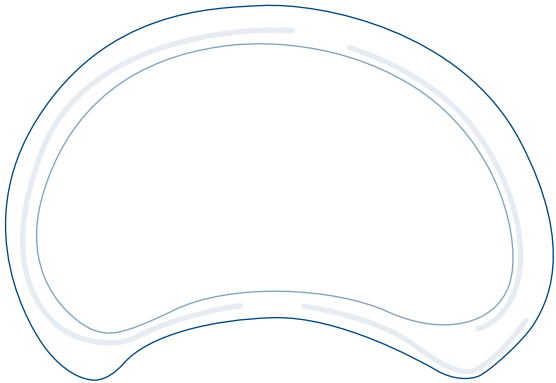
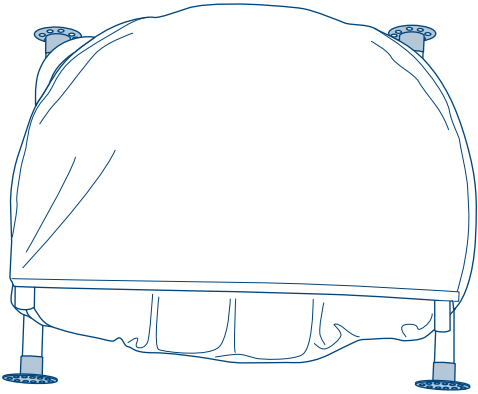
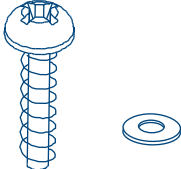
 <p data-bbox="132 741 185 797">A</p>	 <p data-bbox="844 741 896 797">B</p>
 <p data-bbox="132 1346 185 1402">C</p>	 <p data-bbox="844 1346 896 1402">D</p>
 <p data-bbox="132 1951 185 2007">E</p> <p data-bbox="389 1906 533 1995">4x</p>	

assembly diagram, رسم التجميع, diagramme de montage, Montage-Schaubild, διάγραμμα συναρμολόγησης, 组装示意图, schemat montażu, сборочный чертеж, ilustración del ensamblaje, Kurulum resmi.

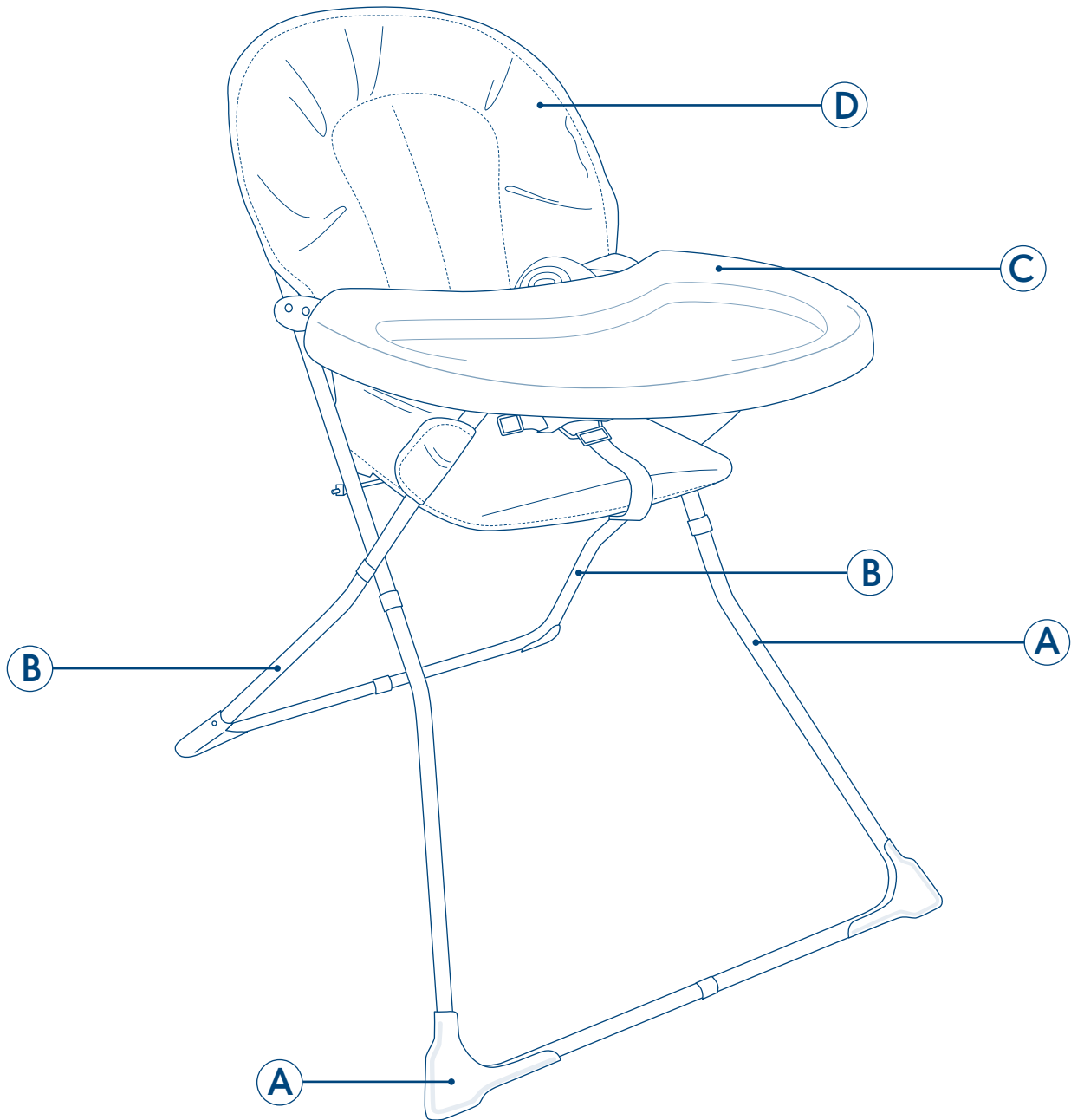

assembly instructions, إرشادات التجميع, instructions de montage, Montageanweisungen, οδηγίες συναρμολόγησης, 组装说明书, instrukcje montażu, инструкции по сборке, instrucciones de ensamblaje, Kurulum talimatları.

1

)

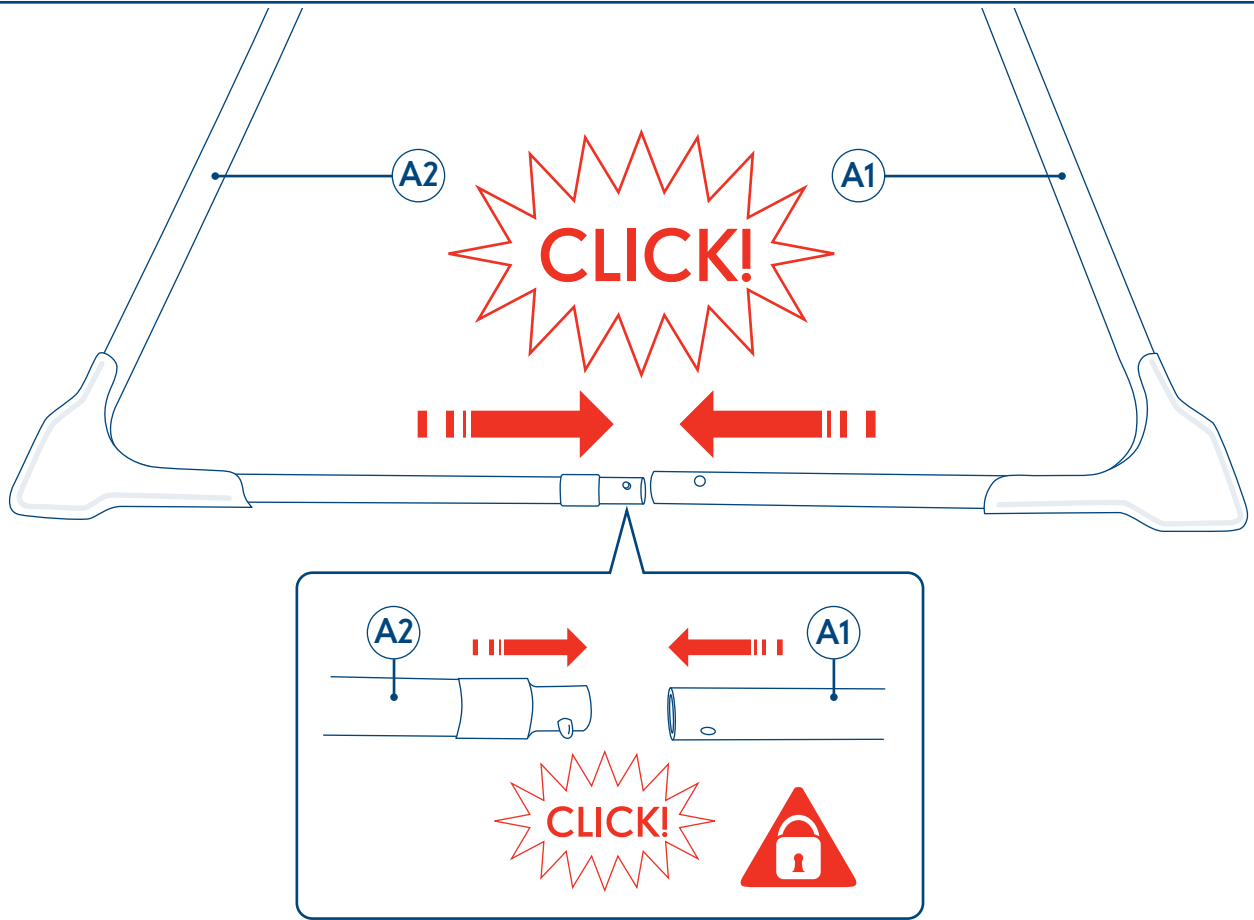

2

ς

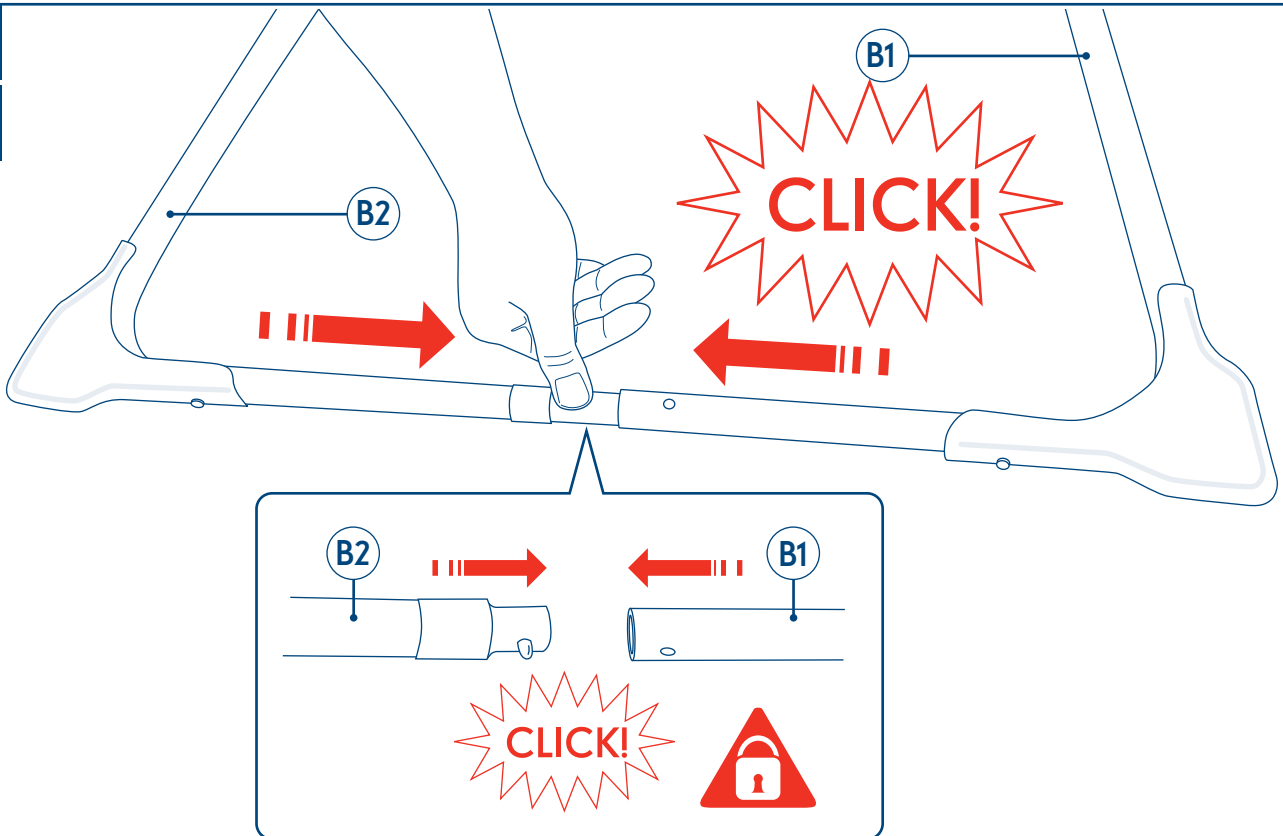

assembly instructions, إرشادات التجميع, instructions de montage, Montageanweisungen, οδηγίες συναρμολόγησης, 组装说明书, instrukcje montażu, инструкции по сборке, instrucciones de ensamblaje, Kurulum talimatları.

3

٣

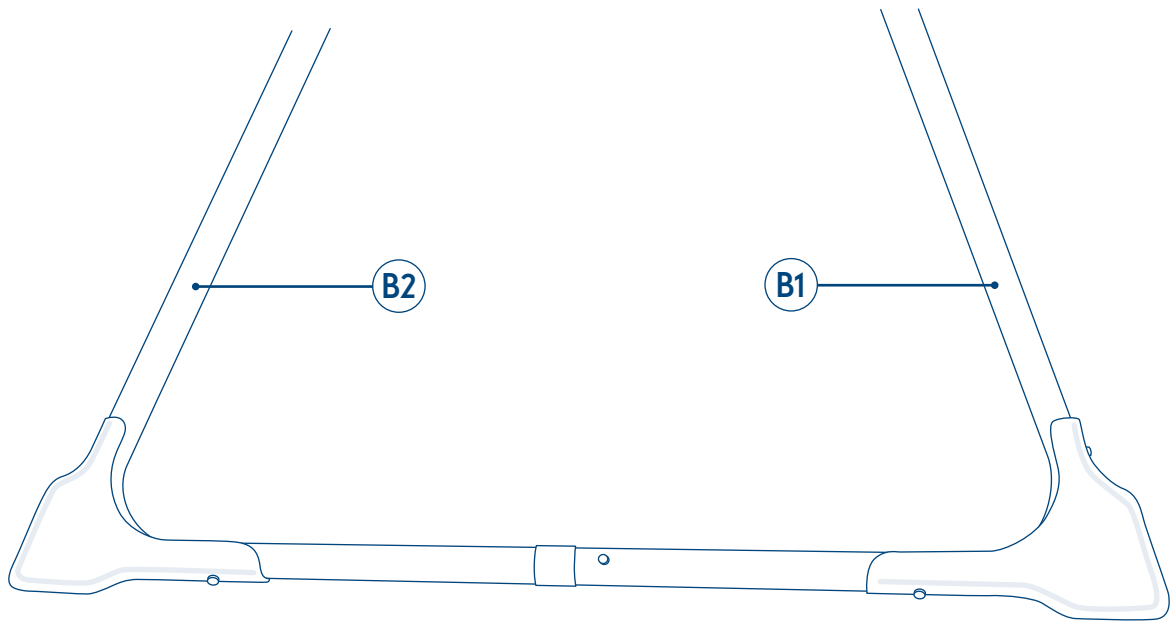

4

Σ

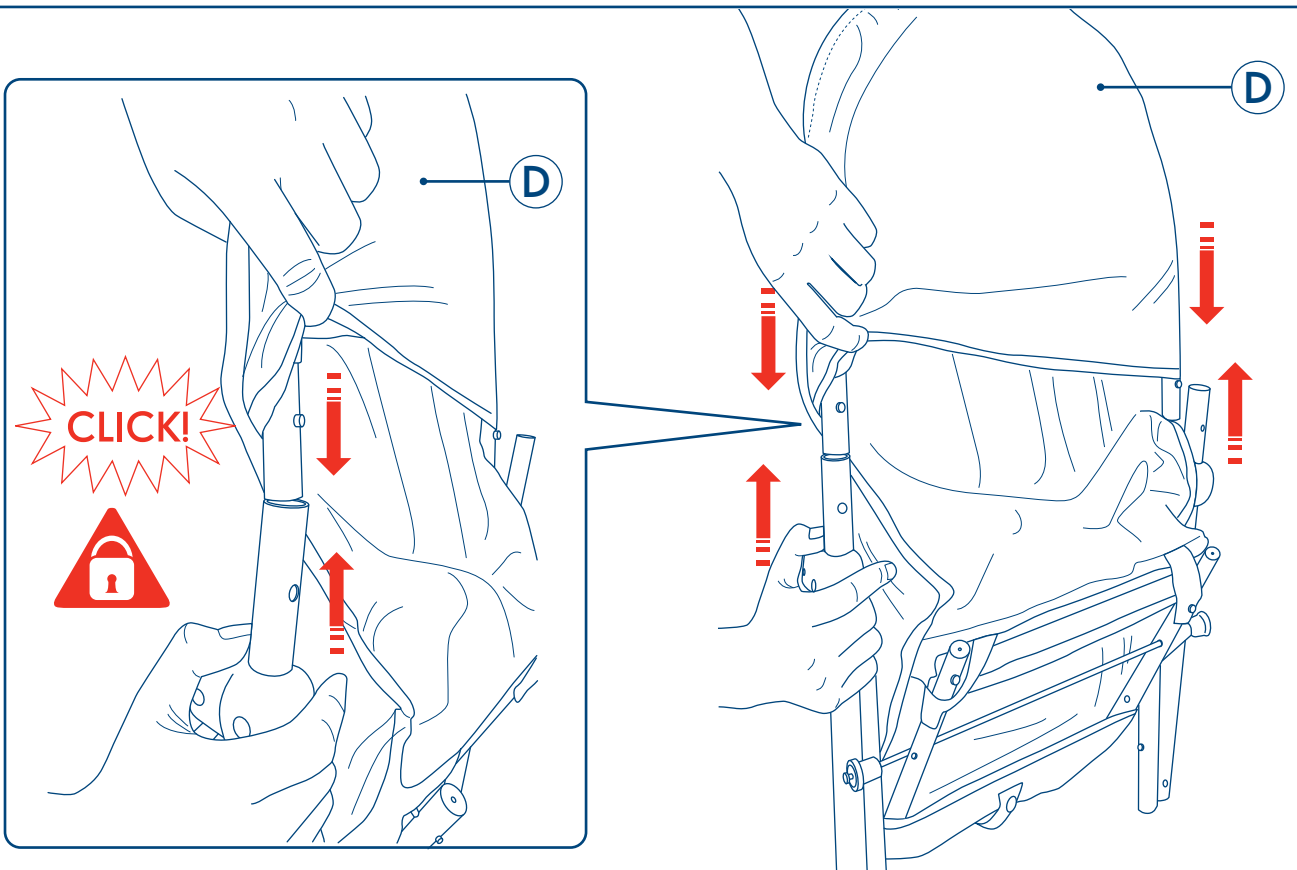

assembly instructions, إرشادات التجميع, instructions de montage, Montageanweisungen, οδηγίες συναρμολόγησης, 组装说明书, instrukcje montażu, инструкции по сборке, instrucciones de ensamblaje, Kurulum talimatları.

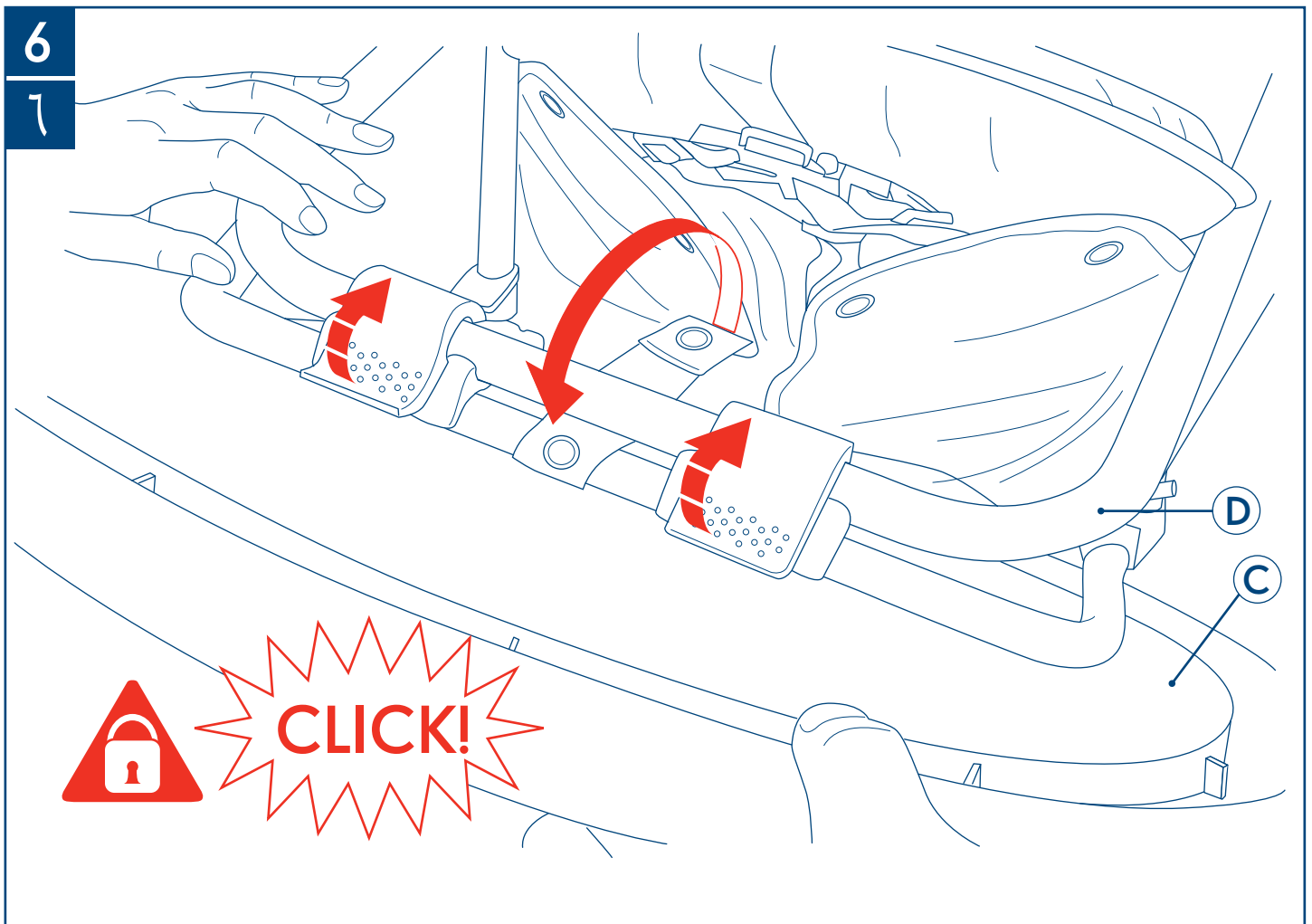
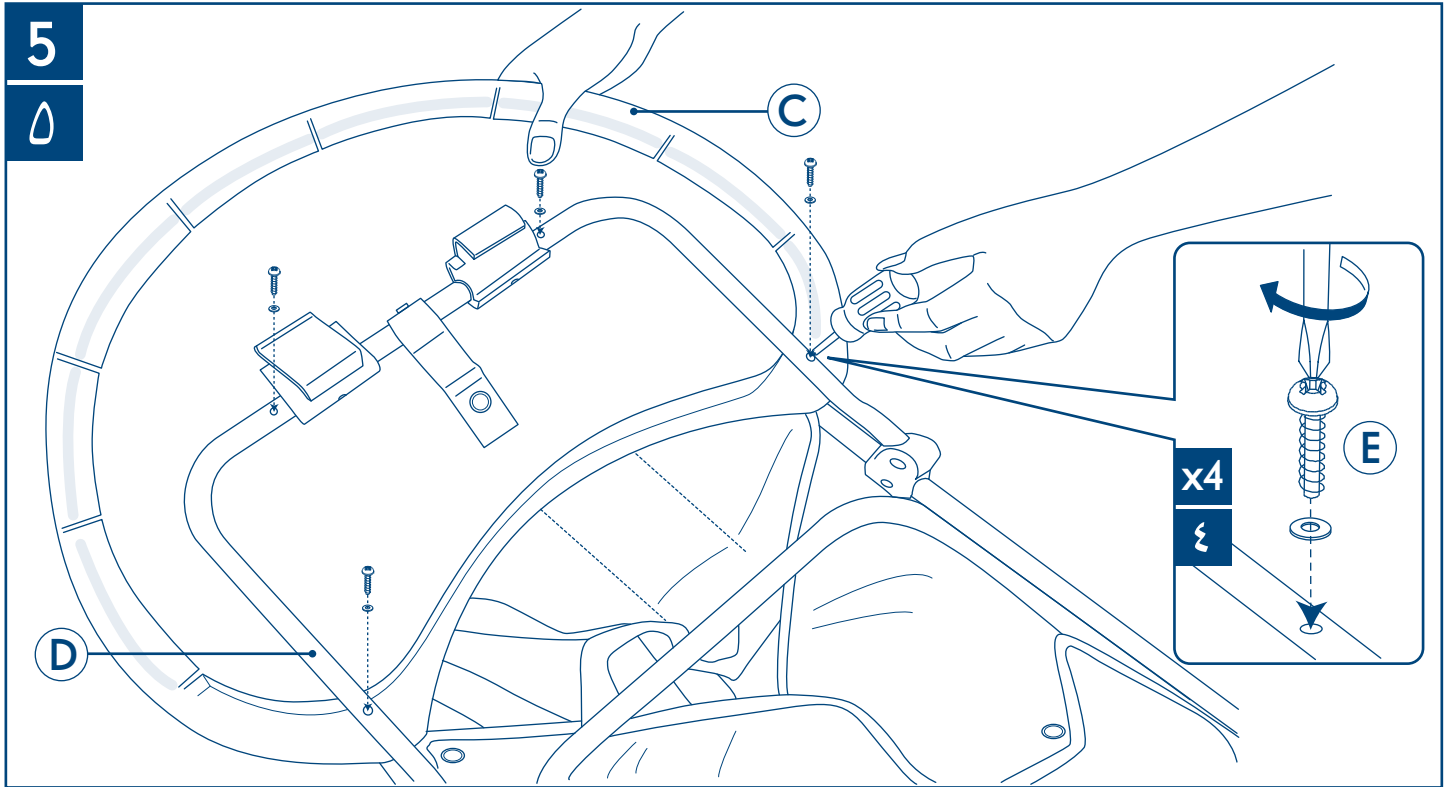

assembly instructions, إرشادات التجميع, instructions de montage, Montageanweisungen, οδηγίες συναρμολόγησης, 组装说明书, instrukcje montażu, инструкции по сборке, instrucciones de ensamblaje, Kurulum talimatları.

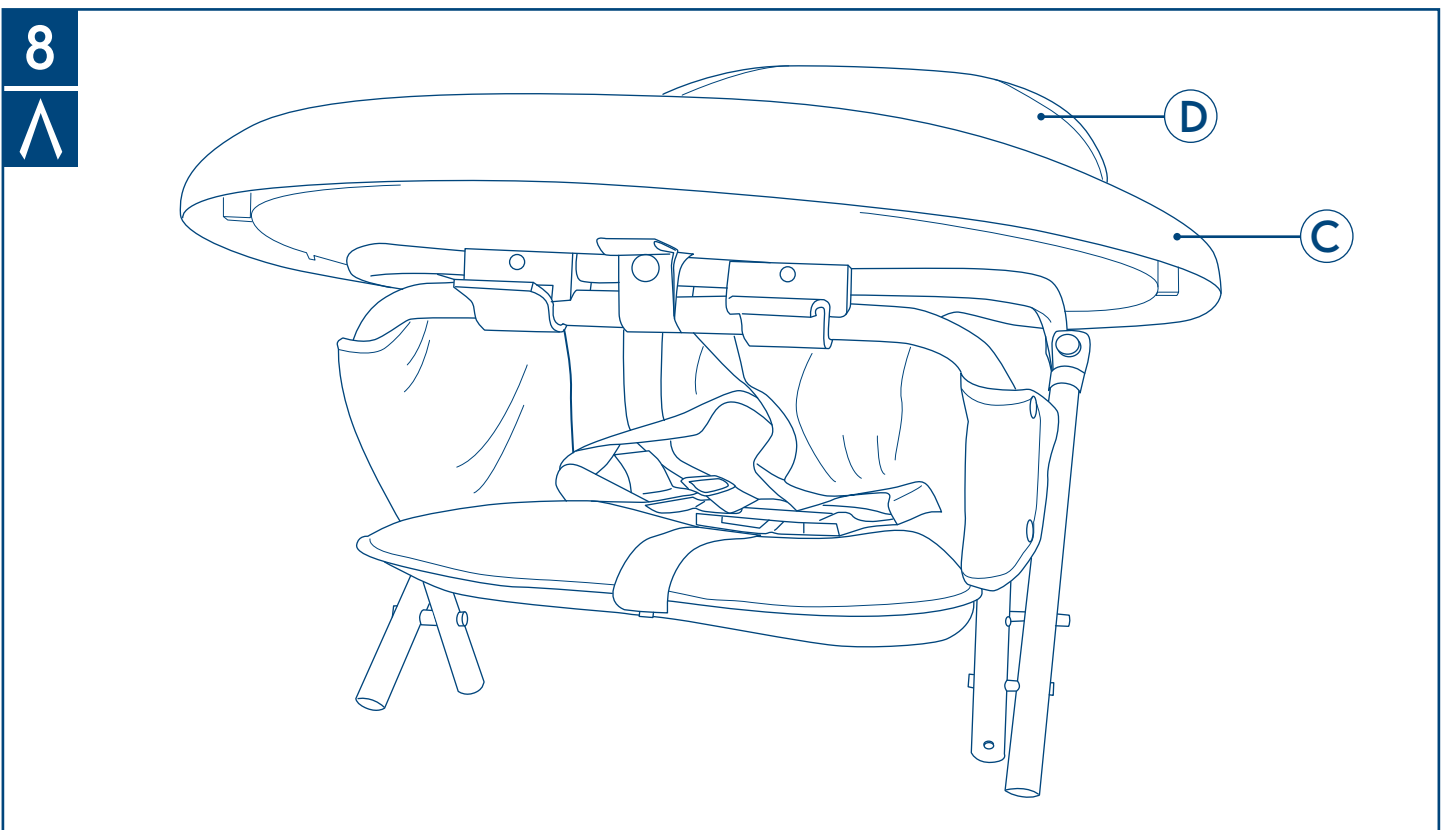
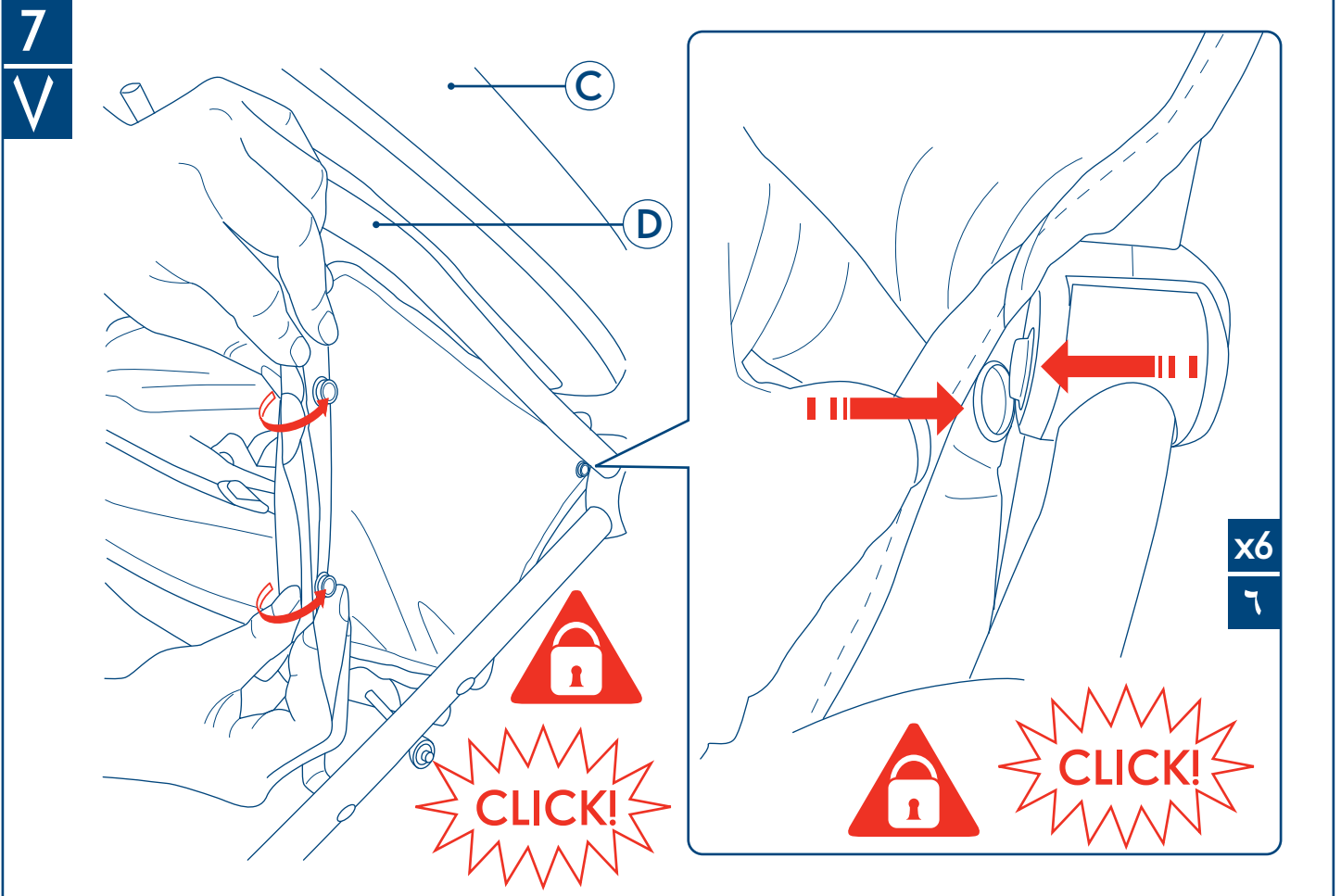

assembly instructions, إرشادات التجميع, instructions de montage, Montageanweisungen, οδηγίες συναρμολόγησης, 组装说明书, instrukcje montażu, инструкции по сборке, instrucciones de ensamblaje, Kurulum talimatları.

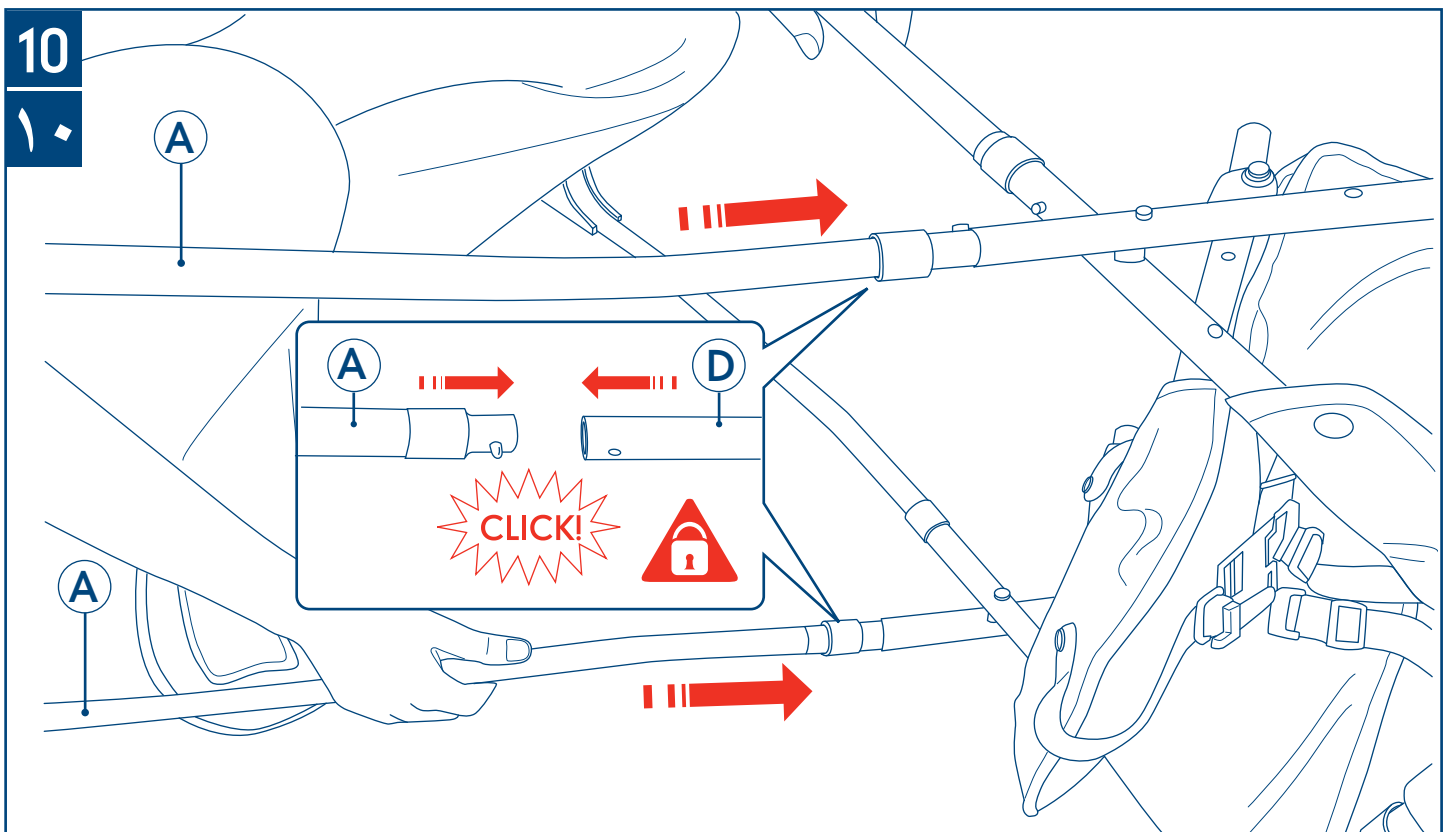
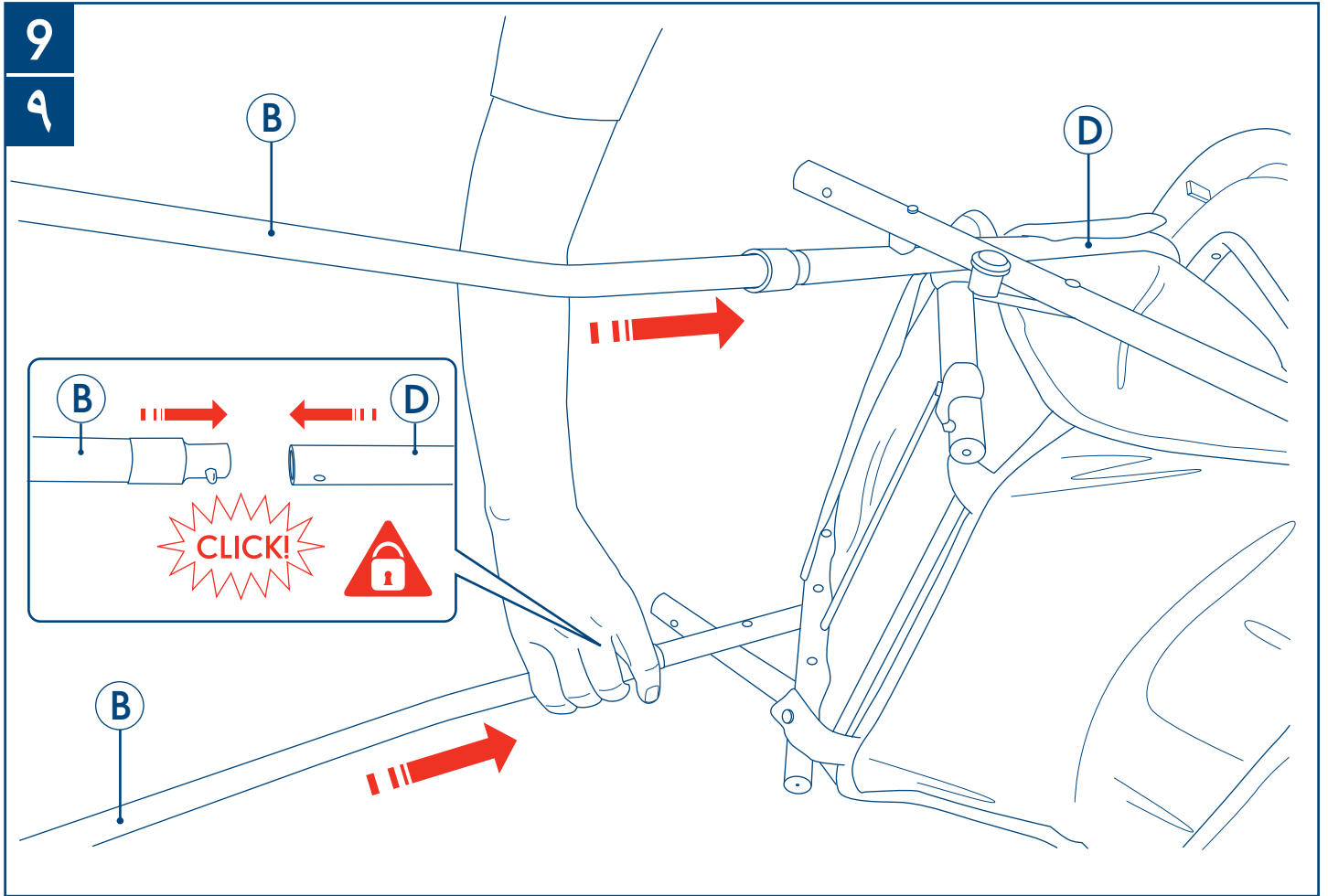

assembly instructions, إرشادات التجميع, instructions de montage, Montageanweisungen, οδηγίες συναρμολόγησης, 组装说明书, instrukcje montażu, инструкции по сборке, instrucciones de ensamblaje, Kurulum talimatları.

11

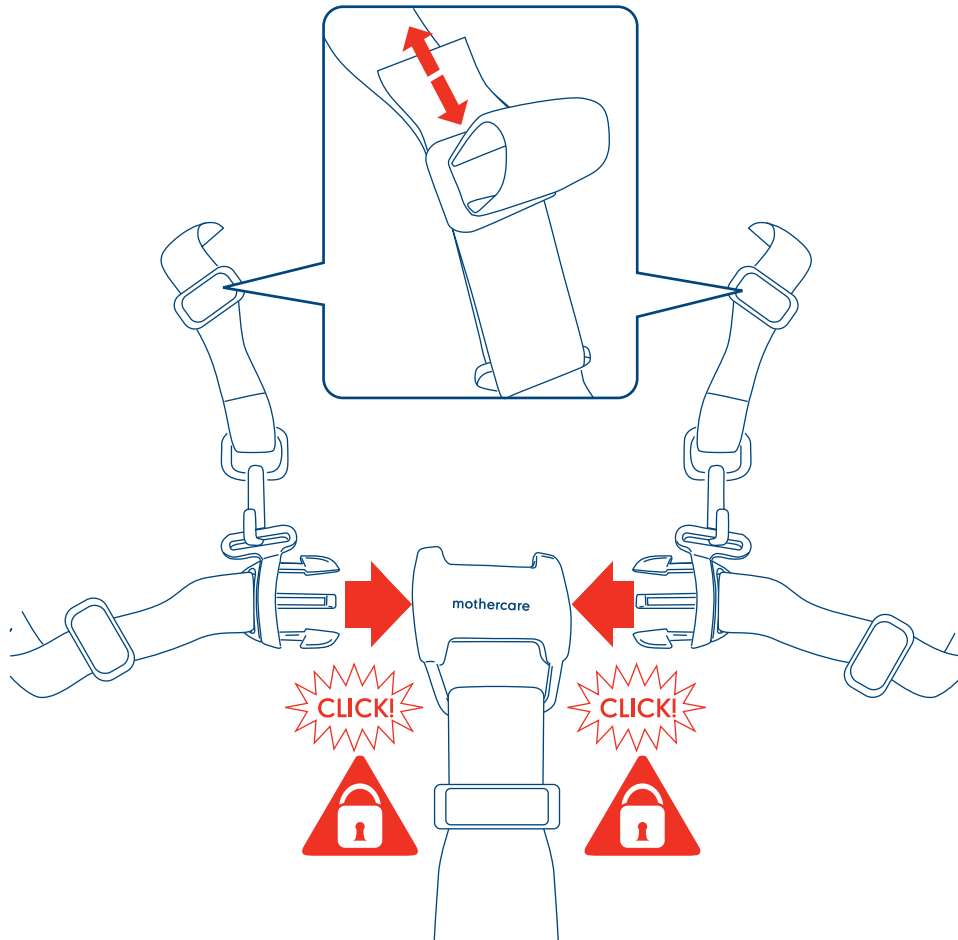

after use, بعد الاستعمال , Après l'utilisation, Nach Verwendung, Μετά τη χρήση, 使用之后 , Po uzyciu, После применения, Después del uso, Kullanımdan Sonra,

1

)

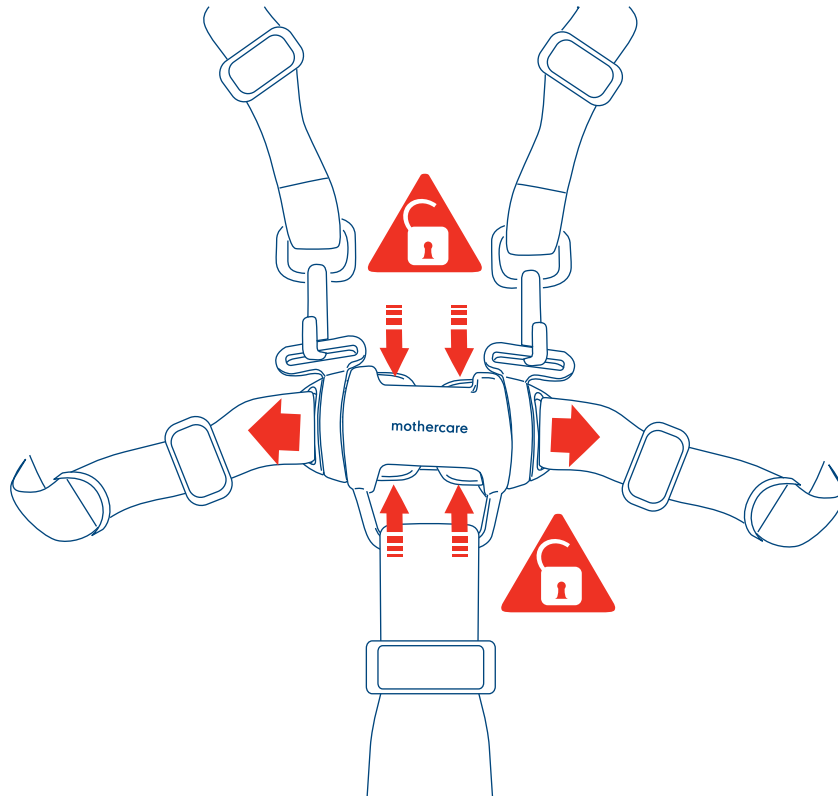

2

٢

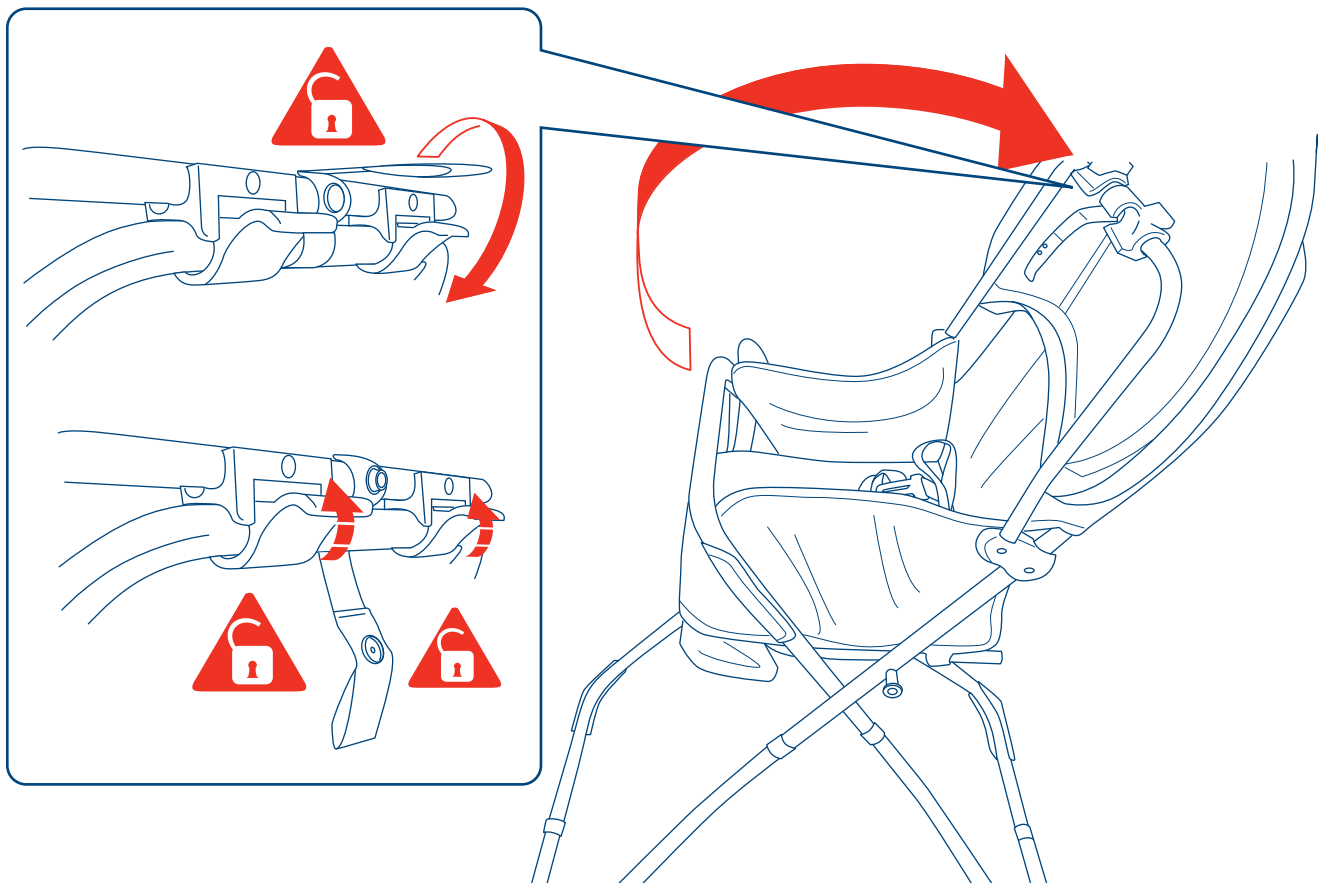

after use, بعد الاستعمال , Après l'utilisation, Nach Verwendung, Μετά τη χρήση,
使用之后 , Po użyciu, После применения, Después del uso, Kullanımdan Sonra,

3

۳

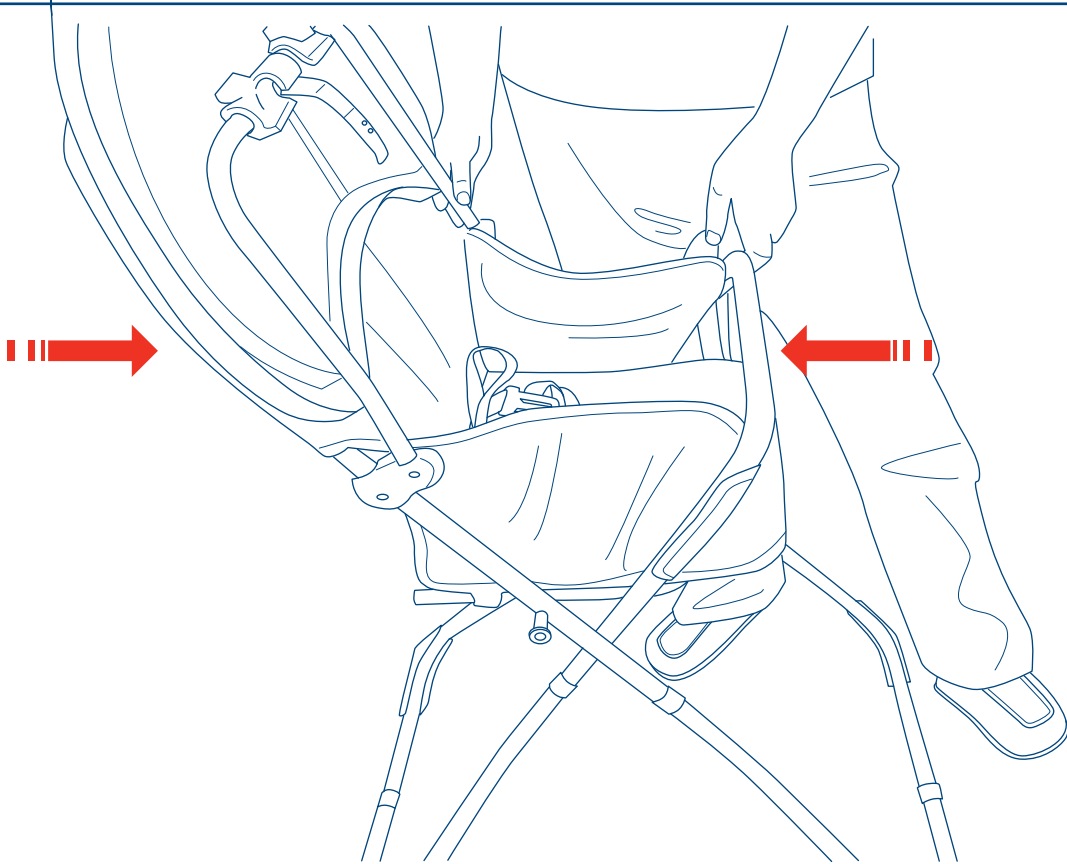

4

۴

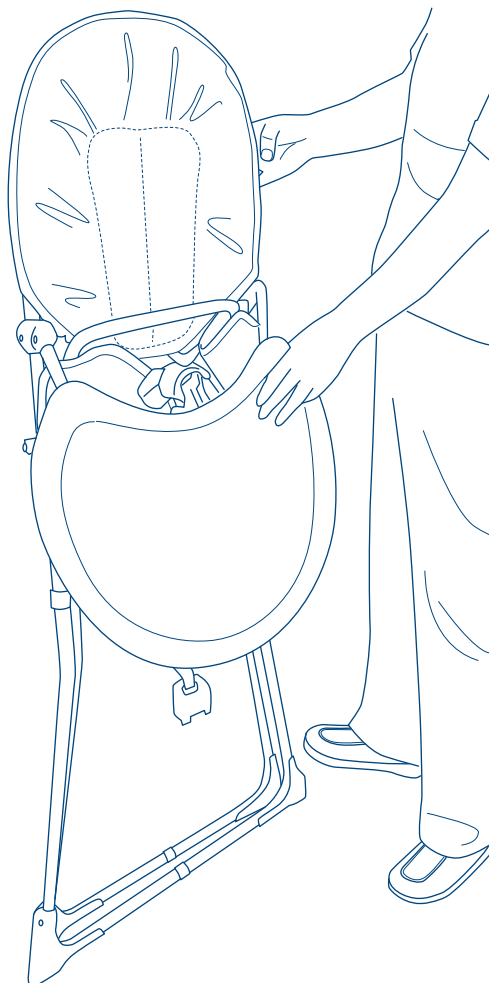

IMPORTANT, RETAIN FOR FUTURE REFERENCE : READ CAREFULLY

WARNING: Do not use if any part is broken, torn or missing.

WARNING: Do not use the highchair until the child can sit up unaided.

WARNING: Do not use the highchair unless all components are correctly fitted and adjusted.

WARNING: Do not leave your child unattended, even for the shortest time.

WARNING: To prevent serious injury or death from falls or sliding out, ensure the harness is correctly fitted and that the child is secure in the restraint.

WARNING: Avoid placing the chair near naked heat sources such as electric bar fires, gas fires, etc. or where a child could gain access to any other kind of hazard.

Only use on a flat and stable surface.

Ensure your highchair is fully erected before placing your child inside.

Ensure children are clear of all moving parts before making any adjustments. Do not move the highchair with your child inside. When using the highchair at a table ensure the child cannot push against the table or another surface as this could result in the chair tipping.

Conforms to BS EN14988:2006

Moving parts may be lubricated with a light silicone oil.

The highchair can be cleaned by sponging with warm water and a mild detergent.

A mild disinfectant may be used.

Stubborn marks may be removed with a non-abrasive cream cleaner. Never clean with abrasive, ammonia based, bleach based or spirit type cleaners.

Where the highchair comes with upholstery, always refer to care label on back of seat fabric for cleaning instructions.

If you have a problem with this product please contact your nearest Mothercare store or telephone the Mothercare Customer Care Line on 0844 875 5111.

Alternatively write to:

Customer care

Mothercare

Cherry Tree Road

Watford

Herts. WD24 6SH

www.mothercare.com

هام! احتفظ بها للرجوع إليها عند الحاجة. الرجاء قراءتها بدقة

تنبيه! لا تستعمل السلة في حال كان جزء منها مكسورا، متضررا أو ناقصا.

تنبيه! لا تستخدم المقعد المرتفع إلا إذا كان الطفل قادرا على الجلوس بمفرده!

تنبيه! لا تستعمل مقعد الأطفال المرتفع إلا إذا كانت جميع المكونات مركبة ومثبتة بصورة صحيحة.

تنبيه! لا تترك طفلك دون رعاية مهما بلغ قصر الفترة.

تنبيه! اتقي الإصابات الخطيرة أو الوفاة الناجمة عن السقوط أو الإنزلاق خارج حزام الأمان. تأكد من أن الحزام الرابط مركب بالطريقة الصحيحة، وبأن طفلك مثبت به بأمان.

تنبيه! لا تضع المقعد بالقرب من مصادر الحرارة المكشوفة، مثل المدفآت الكهربائية، وسخانات الغاز، إلخ، أو حيث يمكن للطفل أن يصل إلى أي نوع آخر من المخاطر.

استعمل المقعد فوق مسطحات مستوية غير متحركة.

تأكد من أن المقعد تم تركيبه بالكامل قبل أن تضع طفلك به.

تأكد من عدم تواجد الأطفال بالقرب من الأجزاء المتحركة قبل القيام بأية تعديلات. لا تحرك مقعد الأطفال المرتفع والطفل بداخله.

عند استعمال مقعد الأطفال المرتفع بالقرب من مائدة الطعام، تأكد من أن الطفل غير قادر على الدفع ضد المائدة أو ضد أي مسطح آخر، لأن ذلك قد يتسبب في انقلاب المقعد.

ملتزم بالمعيار البريطاني رقم BS EN14988:2006

يمكن تشحيم الأجزاء المتحركة من المقعد باستعمال زيت السيلكون الخفيف.

يمكن تنظيف مقعد الأطفال المرتفع بمسحه بالماء الدافئ والصابون مستعملا قطعة إسفنج. كما يمكن استعمال مادة مطهرة خفيفة.

أما بالنسبة للبقع التي تصعب إزالتها بالصابون فيمكن استعمال معجون التنظيف المكون من مواد غير كاشطة. لا تستعمل أبدا مواد تنظيفية كاشطة، أو بها ماء النشادر، أو مواد تبييض، أو كحولية للتنظيف.

إذا كان المقعد به تنجيد، قم دائما بقراءة ملصق العناية الموجود بظهر قماش المقعد لمعرفة إرشادات الغسيل.

إذا كان لديك مشكلة تتعلق بهذا المنتج يرجى مراجعة أقرب فرع لـ "مذر كير".

IMPORTANT, CONSERVEZ POUR RÉFÉRENCE ULTÉRIEURE : LISEZ ATTENTIVEMENT

AVERTISSEMENT : n'utilisez pas le produit si l'une des pièces est cassée, arrachée, ou manquante.

AVERTISSEMENT : n'utilisez pas la chaise haute tant que l'enfant ne peut pas s'asseoir sans aide.

AVERTISSEMENT : n'utilisez pas la chaise haute si les composants ne sont pas tous correctement installés et réglés.

AVERTISSEMENT : ne laissez pas votre enfant sans surveillance, même pendant les instants les plus brefs.

AVERTISSEMENT : pour empêcher les blessures graves ou la mort suite à une chute ou à l'enfant se glissant hors de la chaise, assurez-vous que le harnais est correctement installé et que l'enfant est bien attaché.

AVERTISSEMENT : évitez de placer la chaise près de sources de chaleur exposées comme les radiateurs électriques à barres, les radiateurs à gaz, etc. ou à un endroit où l'enfant pourrait accéder à tout autre danger.

Utilisez uniquement sur une surface plane et stable.

Assurez-vous que votre chaise haute est complètement érigée avant d'y mettre votre enfant.

Tenez les enfants éloignés des pièces mobiles avant de réaliser des réglages. Ne déplacez pas la chaise haute avec votre enfant dedans.

Lorsque vous utilisez la chaise haute à une table, assurez-vous que l'enfant ne puisse pas pousser contre la table ou une autre surface, car ceci pourrait entraîner le basculement de la chaise.

Conforme à BS EN14988:2006.

Les pièces mobiles peuvent être lubrifiées avec une huile silicone légère.

La chaise haute peut être nettoyée en l'épongeant avec de l'eau chaude et un nettoyant doux.

Un désinfectant doux peut être utilisé. Les marques difficiles peuvent être enlevées avec un nettoyant non-abrasif. Ne nettoyez jamais avec des produits nettoyants abrasifs, à base d'ammoniac, de javel ou alcoolisés. Lorsque la chaise haute est fournie avec une housse, consultez toujours l'étiquette au dos du siège pour les consignes de nettoyage.

Si vous rencontrez des problèmes avec ce produit, merci de contacter le magasin Mothercare le plus proche de chez vous.

WICHTIG! ZUR SPÄTEREN VERWENDUNG AUFBEWAHREN: SORGFÄLTIG LESEN

WARNHINWEIS: Verwendung einstellen, wenn ein Bestandteil gebrochen, zerrissen ist oder fehlt.

WARNHINWEIS: Verwenden Sie den Hochstuhl erst, wenn das Kind ohne Hilfe in der Lage ist, aufrecht zu sitzen.

WARNHINWEIS: Verwenden Sie den Hochstuhl nur, wenn alle Bestandteile korrekt montiert und eingestellt sind.

WARNHINWEIS: Lassen Sie Ihr Kind niemals, nicht einmal für kürzeste Zeit, unbeaufsichtigt.

WARNHINWEIS: Um ernsthafte Verletzungen oder Tod durch Herausfallen / Herausgleiten zu verhindern, achten Sie stets darauf, dass der Gurt korrekt angelegt und das Kind im Rückhaltesystem gesichert ist.

WARNHINWEIS: Platzieren Sie den Hochstuhl nicht in der Nähe offener Wärmequellen wie elektrischen Heizelementen, Gasfeuer usw. oder anderer Gefahrenquellen in Reichweite des Kindes.

Nur auf flachem stabilem Untergrund verwenden.

Sorgen Sie dafür, dass Ihr Hochstuhl vollständig montiert ist, bevor Sie ein Kind hineinsetzen.

Bewegliche Teile müssen Kindern entfernt werden, bevor Sie Einstellungen am Hochstuhl vornehmen.

Verschieben Sie den Hochstuhl nicht mit Ihrem Kind darin. Wird der Hochstuhl beim Tisch verwendet, sorgen Sie dafür, dass das Kind nicht gegen den Tisch oder eine andere Oberfläche drücken kann, da der Hochstuhl kippen könnte.

Entspricht der Norm BS EN14988:2006.

Bewegliche Teile können mit einem leichten Silikonöl geschmiert werden.

Der Hochstuhl kann mit einem feuchten Schwamm und ein wenig mildem Reinigungsmittel gesäubert werden. Für die Desinfektion ist ein mildes Desinfektionsmittel zu empfehlen. Hartnäckige Flecken werden am besten mit einer abriebfesten Reinigungscreme entfernt. Verwenden Sie zur Reinigung niemals

Scheuermittel oder Reiniger, die Ammoniak, Chlorbleiche oder Spiritus enthalten. Ist der Hochstuhl mit Polsterung versehen, beachten Sie bitte die Pflegehinweise auf dem Etikett auf der Rückseite des Stoffsitzes.

Wenn Sie ein Problem mit diesem Produkt haben sollten, setzen Sie sich bitte mit Ihrem nächsten Mothercare-Geschäft in Verbindung.

ΣΗΜΑΝΤΙΚΟ, ΝΑ ΦΥΛΑΣΣΕΤΑΙ ΓΙΑ ΜΕΛΛΟΝΤΙΚΗ ΑΝΑΦΟΡΑ: ΔΙΑΒΑΣΤΕ ΠΡΟΣΕΚΤΙΚΑ

ΠΡΟΕΙΔΟΠΟΙΗΣΗ: Να μην χρησιμοποιείται εάν οποιοδήποτε μέρος είναι σπασμένο, σκισμένο ή λείπει.

ΠΡΟΕΙΔΟΠΟΙΗΣΗ: Μην χρησιμοποιείτε τον ιμάντα από το καρεκλάκι μέχρις ότου το παιδί να μπορεί να ανασηκωθεί χωρίς βοήθεια.

ΠΡΟΕΙΔΟΠΟΙΗΣΗ: Χρησιμοποιείτε τον ιμάντα από το καρεκλάκι μόνο εφόσον έχουν τοποθετηθεί και ρυθμιστεί σωστά όλα τα μέρη του.

ΠΡΟΕΙΔΟΠΟΙΗΣΗ: Μην αφήνετε το παιδί χωρίς επιτήρηση ούτε και για λίγα δευτερόλεπτα.

ΠΡΟΕΙΔΟΠΟΙΗΣΗ: Για να αποφύγετε σοβαρό τραυματισμό ή θάνατο από πτώσεις ή γλίστρημα, βεβαιωθείτε ότι ο ιμάντας έχει τοποθετηθεί σωστά και ότι το παιδί έχει ασφαλιστεί στο κάθισμα.

ΠΡΟΕΙΔΟΠΟΙΗΣΗ: Αποφύγετε να τοποθετείτε το καρεκλάκι κοντά σε γυμνές πηγές θερμότητας όπως ηλεκτρικά τζάκια, τζάκια αερίου, κ.λπ. ή σε σημεία στα οποία το παιδί θα μπορούσε να έχει πρόσβαση σε οποιοδήποτε άλλο είδος κινδύνου.

Να χρησιμοποιείται μόνο πάνω σε επίπεδη και σταθερή επιφάνεια.

Βεβαιωθείτε ότι το καρεκλάκι σας είναι τελείως κάθετο πριν τοποθετήσετε μέσα το παιδί σας.

Βεβαιωθείτε ότι τα παιδιά δεν αγγίζουν τα κινούμενα μέρη πριν κάνετε οποιοδήποτε ρυθμίσεις. Μην μετακινείτε το καρεκλάκι ενώ το παιδί σας κάθεται σε αυτό. Όταν χρησιμοποιείτε το καρεκλάκι σε τραπέζι, βεβαιωθείτε ότι το παιδί δεν μπορεί να σπρώξει χρησιμοποιώντας το τραπέζι ή άλλη επιφάνεια καθώς αυτό μπορεί να προκαλέσει την ανατροπή της καρέκλας.

Συμμορφούται με τα πρότυπα BS EN14988:2006

Τα κινούμενα μέρη μπορούν να λιπανθούν με ελαφρύ λάδι σιλικόνης.

Μπορείτε να καθαρίσετε το καρεκλάκι τρίβοντάς το με ένα σφουγγάρι, ζεστό νερό και ήπιο καθαριστικό. Μπορείτε επίσης να χρησιμοποιήσετε ένα ήπιο απολυμαντικό. Μπορείτε να αφαιρέσετε τα επίμονα σημάδια με μία καθαριστική κρέμα που δεν χαράσσει. Μην καθαρίζετε ποτέ με σκληρά καθαριστικά με βάση την αμμωνία ή τη χλωρίνη ή το οινόπνευμα.

Στις περιπτώσεις που το καρεκλάκι έχει ταπετσαρία, να ανατρέχετε πάντοτε στην ετικέτα στο πίσω μέρος του υφάσματος του καθίσματος για τις οδηγίες καθαρισμού.

Αν έχετε κάποιο πρόβλημα με το προϊόν αυτό, απευθυνθείτε στο πλησιέστερο κατάστημα Mothercare.

安全注意事项和产品维护说明

重要，请保留以备日后参考 仔细阅读

注意：若任何部件已损坏、撕裂或缺失，则勿使用。

注意：宝宝需能独立坐起时才可使用本高脚椅。

注意：在所有部件都正确安装和调节好之后方可使用高脚椅。

注意：切不可让宝宝无人照看，哪怕只是片刻。

注意：为防止跌下或滑出造成严重受伤或死亡，请确保正确配置安全带且宝宝需稳妥束缚好。

注意：避免将椅子放置在诸如电气栏栅壁炉或煤气壁炉等敞开火源或宝宝能接触任何危险物之处的附近。

仅可在平坦稳固的地面使用。

确保高脚椅已充分直立之后才可把宝宝放入。

进行调节之前，确保孩子远离所有活动部件。勿连同宝宝在内一起搬动高脚椅。

在桌旁使用高脚椅时，确保宝宝无法反推桌子或其他表面，因为这样会导致椅子倾斜。

符合英国和欧洲标准 BS EN14988:2006。

活动部件可用少许硅润滑油润滑。

本高脚椅可用海绵蘸着有柔和清洁剂的温水擦拭清洁，可使用柔性消毒剂。

不易擦除的斑迹可用非研磨性的清洁霜去除。勿使用磨擦性材料、氨基、漂白基或酒精类清洁剂清洗。

若高脚椅附有织物垫套，请记住参考坐垫反面保养标签上的洗涤说明。

如对本产品有任何问题，请联系距您最近的Mothercare商店。

WAŻNE - ZATRZYMAĆ JAKO PRZYDATNE ŹRÓDŁO INFORMACJI NA PRZYSZŁOŚĆ PROSZĘ PRZECZYTAĆ UWAŻNIE

UWAGA: Nie wolno stosować w przypadku uszkodzenia, zniszczenia lub zaginięcia jakiegokolwiek części.

UWAGA: Nie używać krzeselka do czasu, kiedy dziecko zacznie samodzielnie siedzieć.

UWAGA: Nie używać krzeselka bez uprzedniego sprawdzenia prawidłowego dopasowania i wyregulowania wszystkich jego elementów

UWAGA: Nie należy wypadku pozostawiać dziecka bez opieki, choćby na chwilę.

UWAGA: Aby nie dopuścić do urazów lub śmierci spowodowanych upadkiem lub wysunięciem się, sprawdzić, czy uprząż jest prawidłowo dopasowana, a dziecko dobrze zapięte.

UWAGA: Nie ustawiać krzeselka w pobliżu źródeł otwartego płomienia, takich jak elektryczne czy gazowe grzejniki lub w miejscach, gdzie mogłoby być narażone na inne rodzaje ryzyka.

Ustawić tylko na płaskim, stabilnym podłożu.

Sprawdzić, czy krzeselko jest w pełni zmontowane przed umieszczeniem w nim dziecka.

Upewnić się, że dzieci znajdują się z dala od części ruchomych. Nie przesuwaj krzeselka, kiedy siedzi w nim dziecko. W przypadku używania krzeselka przy stole należy upewnić się, że dziecko nie może odepchnąć się od stołu lub innej powierzchni i przewrócić krzesła.

Zgodne z normą BS EN14988:2006.

Części ruchome można nasmarować lekkim olejem silikonowym.

Krzeselko można czyścić gąbką nasączoną ciepłą wodą z dodatkiem delikatnego detergentu.

Można zastosować łagodny środek dezynfekujący. Uporczywe plamy można usunąć nieściernym mleczkiem czyszczącym. Do czyszczenia nie należy stosować substancji szorstkich, na bazie amoniaku, środków bielących lub alkoholu. Jeżeli krzeselko jest pokryte tkaniną, przed czyszczeniem należy zapoznać się z instrukcjami pielęgnacji na spodzie tkaniny siedziska.

W razie problemów z tym produktem, proszę się skontaktować z najbliższym sklepem Mothercare.

Инструкции по безопасности и уходу

ВАЖНО! ВНИМАТЕЛЬНО ОЗНАКОМЬТЕСЬ С ИНСТРУКЦИЯМИ И СОХРАНЯЙТЕ ИХ ДЛЯ БУДУЩИХ СПРАВОК

ВНИМАНИЕ! Не используйте детский высокий стульчик, если какие-либо его части сломаны, изношены или отсутствуют.

ВНИМАНИЕ! Не используйте детский высокий стульчик, пока ваш ребенок не сможет самостоятельно сидеть.

ВНИМАНИЕ! Не используйте детский высокий стульчик, пока все его компоненты не будут правильно установлены и отрегулированы.

ВНИМАНИЕ! Не оставляйте ребенка в детском стульчике без присмотра даже на самое короткое время.

ВНИМАНИЕ! Во избежание серьезных травм или смертельного исхода в результате падений или выскальзывания ребенка из ремешков безопасности, проверяйте, что ремешки безопасности правильно установлены, и что ребенок надежно ими пристегнут.

ВНИМАНИЕ! Не устанавливайте детский стульчик около открытых источников обогрева, таких как электрические камины, газовые камины и др., а также в местах, представляющих для ребенка любую другую опасность.

Устанавливайте детский высокий стульчик только на ровную и стабильную поверхность.

Убедитесь, что детский стульчик полностью собран, прежде чем сажать в него ребенка.

Прежде чем производить какую-либо регулировку ремешков безопасности проверьте, что на ребенке нет никаких свободных частей одежды. Не переставляйте детский стульчик, когда в нем находится ребенок.

При установке детского высокого стульчика рядом с обеденным столом проверьте, что ребенок не может оттолкнуться от стола или другой поверхности, т.к. это может привести к опрокидыванию стульчика.

Соответствует стандарту BS EN14988:2006

Подвижные части детского высокого стульчика рекомендуется смазывать лёгким силиконовым маслом.

Детский высокий стульчик рекомендуется протирать губкой, смоченной в теплой воде и слабом моющем средстве.

Можно использовать слабое дезинфицирующее средство. Застаревшие пятна рекомендуется удалять с помощью неабразивного крема-очистителя. Никогда не используйте для чистки детского стульчика абразивные, содержащие аммоний, отбеливатели или спирт очистители. Если детский стульчик имеет обивку, инструкции по уходу за материалом смотрите на этикетке, пришитой с обратной стороны обивки сиденья.

Если у Вас возникнут проблемы с этим изделием, Вам следует обратиться в ближайший магазин Mothercare.

medidas de seguridad y cuidado

IMPORTANTE: GUARDAR PARA FUTURAS CONSULTAS. LEER DETENIDAMENTE

ADVERTENCIA: No usar si alguna de las piezas está rota o deteriorada, o si falta alguna pieza.

ADVERTENCIA: Esta trona únicamente se podrá utilizar una vez que el niño pueda sentarse sin ayuda.

ADVERTENCIA: Solo debe utilizar la trona si todas sus piezas están correctamente colocadas y ajustadas.

ADVERTENCIA: No deje al niño sin supervisión ni por un instante.

ADVERTENCIA: A fin de evitar que se produzcan lesiones graves o la muerte a consecuencia de caídas o deslizamientos hacia fuera, compruebe que el arnés esté puesto correctamente y que el niño esté bien seguro en el sistema de retención.

ADVERTENCIA: Evite colocar la trona cerca de fuentes de calor sin protección, como estufas eléctricas o de gas, así como en lugares en los que el niño pueda correr algún otro tipo de riesgo.

Utilice solamente sobre una superficie llana y estable.

Asegúrese de que la trona esté totalmente desplegada antes de poner al niño dentro.

Antes de realizar cualquier ajuste, compruebe que los niños no se encuentren cerca de las piezas móviles. No mueva la trona cuando el niño esté en ella.

Cuando ponga la trona junto a la mesa, asegúrese de que el niño no pueda empujar contra esta ni contra ninguna otra superficie ya que podría hacer que la trona se volcase.

Cumple con la norma BS EN14988:2006

Las piezas móviles se pueden lubricar con aceite de silicona suave.

Para la limpieza de la trona se puede usar una esponja humedecida con agua templada y un detergente suave. Se puede usar un desinfectante suave. Para las manchas difíciles se puede usar una crema limpiadora no abrasiva. No utilice productos limpiadores abrasivos, ni con amoníaco, lejía o alcohol.

Si la trona está tapizada consulte las instrucciones de limpieza en la etiqueta de cuidado situada en el revés de la tela de la trona.

Si encuentra algún problema con este artículo o necesita piezas de repuesto, póngase en contacto con su tienda Mothercare más cercana.

Türkçe:

Güvenlik ve bakım notları

ÖNEMLİ, GELECEKTE REFERANS OLMASI AMACIYLA SAKLAYINIZ: DİKKATLİCE OKUYUNUZ

UYARI: Herhangi bir parçası kırık, hasarlı veya eksik ise kullanmayınız.

UYARI: Çocuk yardım almadan oturmayı öğrenene kadar mama sandalyesini kullanmayınız.

UYARI: Tüm parçalar doğru bir şekilde takılıp ayarlanmadan mama sandalyesini kullanmayınız.

UYARI: Kısa süre için de olsa, çocuğunuzu asla yalnız bırakmayınız.

UYARI: Düşmeden veya kaymadan kaynaklanabilecek ciddi sakatlanmaları veya ölüm vakalarını önlemek için kayışın doğru şekilde bağlı olduğundan ve çocuğunuzun koruyucuda güvenli bir konumda durduğundan emin olunuz.

UYARI: Sandalyeyi, elektrikli ateş, gaz ateşi, vb. açık ateş kaynağı yakınında ya da çocuğunuzun başka tehlikelerle karşı karşıya kalabileceği yerlerde kullanmayınız.

Sadece düz ve sabit yüzeylerde kullanınız.

Çocuğunuzu içine oturtmadan önce mama sandalyesinin tamamen dik olduğundan emin olunuz.

Ayar yapmadan önce çocuklarınızın hareketli parçalardan uzak olduğundan emin olunuz.

Mama sandalyesini çocuğunuz içindeyken hareket ettirmeyiniz. Mama sandalyesini masanın yanında kullanırken, çocuğunuzun kendini masa veya başka bir yüzeyden geri doğru itmediğinden emin olunuz, bu sandalyenin devrilmesine yol açabilir.

BS EN14988:2006'ya uygundur.

Oynar parçalar, hafif silikon yağ ile yağlanabilir.

Mama sandalyesi, ılık su ve hafif deterjanlı sünger ile silinebilir. Hafif bir dezenfektan kullanılabilir.

Zor lekeler, aşındırmayan krem bir temizleyici ile çıkarılabilir. Aşındırıcı, amonyaklı, çamaşır sulu veya alkollü temizleyicilerle silmeyiniz. Mama sandalyesi, döşemesiyle birlikte gelmişse, temizleme talimatları için mutlaka koltuk kumaşının arkasındaki bakım etiketine bakınız.

Bu ürünle ilgili bir problem yaşarsanız lütfen en yakın Mothercare mağazasıyla bağlantı kurun.