



COSATTO

oslo crib

OSLO CRIB INSTRUCTIONS

- F** Instructions pour le berceau Oslo
- D** Bedienungsanleitung für Krippe Oslo
- I** Istruzioni culla Oslo
- E** Instrucciones para cuna Oslo

1

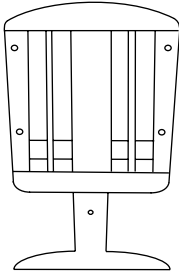

1. x2



2. x1

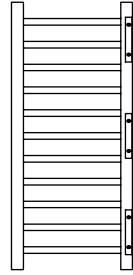

3. x2

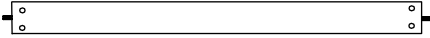

4. x1

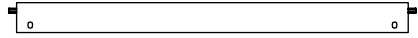

5. x2

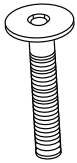

6. x16

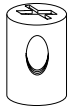

7. x16



8. x1

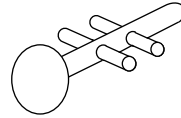

9. x1

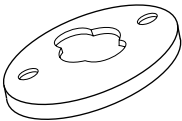

10. x1



11. x1

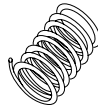

12. x1

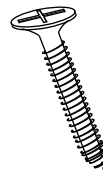

13. x2

2

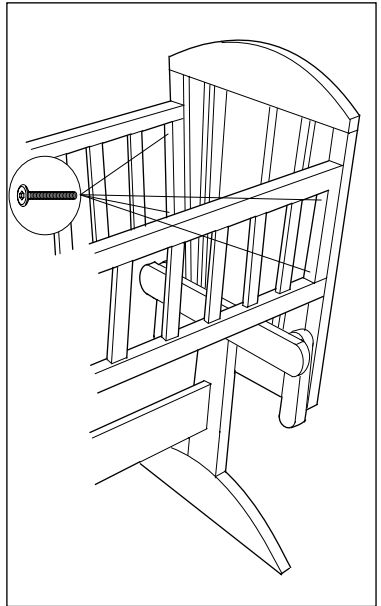
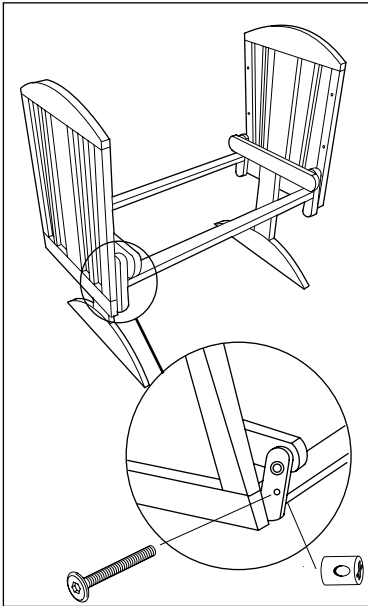
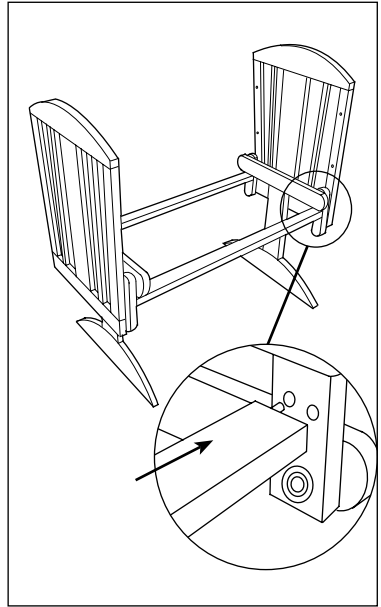
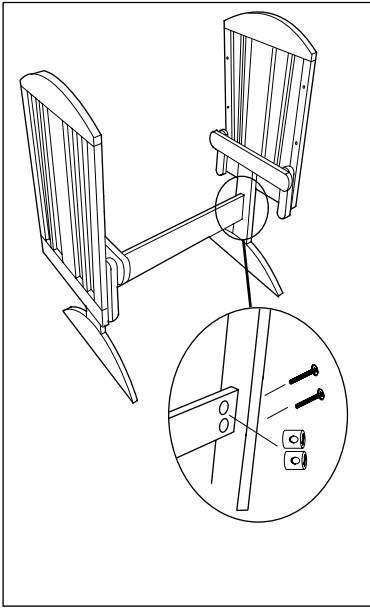

3

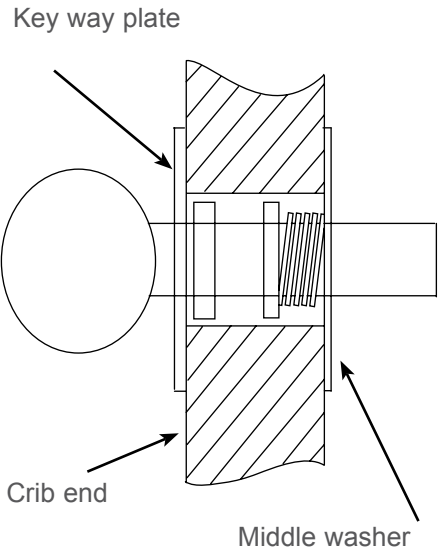

4

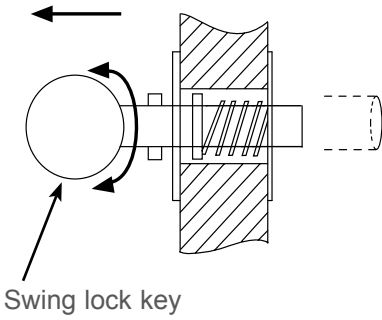

5

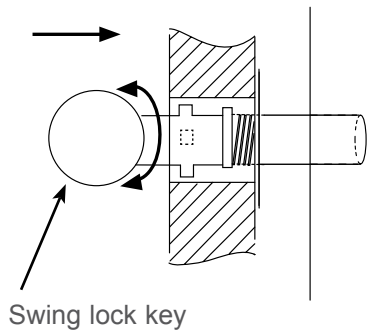



**IMPORTANT:
KEEP FOR FUTURE REFERENCE & READ
CAREFULLY**

safety: take note

Thank you for choosing this Cosatto product. Please take a little time to read the important safety notes detailed below. This will ensure many years of happy, safe use.

WARNING: Ensure the crib is in the locked position when leaving a child unsupervised in it.

- Ensure that the crib is used on a horizontal floor.
- Do not allow young children to play unsupervised in the vicinity of the crib.
- You should not fix any toy or decoration to the inside of the crib that could provide a foothold and present a danger of strangulation or suffocation.
- The safety of the crib could be adversely affected by fitting flammable drapes.
- When a child is able to sit, kneel or to pull itself up, the crib shall not be used anymore for this child.
- Do not use the body of the crib without its frame.
- The upper surface of any mattress used should be at least 200mm from the upper edge of the crib sides in its highest position.
- The crib should not be used if any parts are lost or damaged.
- All assembly fittings should always be tightened properly and care should be taken that no screws are loose, because a child could trap parts of the body, or clothing (e.g. strings, necklaces, ribbon for babies, dummies), which could pose a risk of suffocation and strangulation.
- Only Cosatto spares should be used.
- Be aware of the risk of open fires and other sources of strong heat, such as electric bar fires, gas fires, etc. in the near vicinity of the crib.
- The recommended mattress for this crib is a Cosatto "CRIB" mattress (89cm x38cm)
- Any mattress used with this crib should be no more than 40mm shorter or narrower than the length or width of the crib.

introduction

Your crib is suitable from birth until your child can sit upright.

The crib has a gentle sideways rocking motion that can be operated by disengaging the swing lock.

1 parts list

Contained in one box you should find

- | | |
|----------------------|------------------------|
| 1. Crib ends x 2 | 7. Barrel nuts x 16 |
| 2. Mattress base x 1 | 8. Allen key x 1 |
| 3. Crib Sides x 2 | 9. Swing lock x 1 |
| 4. Cross bar x 1 | 10. Key way plate x 1 |
| 5. Side bars x 2 | 11. Middle Washer x 1 |
| 6. Long screws x 16 | 12. Spring x 1 |
| | 13. lock swing key x 2 |

please note: it is recommended that two people take part in the assembly of this product.

2 assembling the crib

Join one of the crib ends (1) to the cross bar (4) by placing the barrel nut (7) into the hole provided in the cross bar and attach through the crib end with a long screw (6) as shown, using the allen key. Repeat this process attaching the other cot end to the cross bar. Attach each side bar (5) to the crib ends by inserting the small wood dowel into the hole provided, at each end.

Swing the crib to one side and insert a barrel nut into the underside of the side bar (5) securing into place with a long screw (as shown), with the allen key. Repeat this process until all four corners are secure.

Screw the crib sides into position using the long screws (6) and allen key, ensuring the mattress blocks are facing inwards and towards the bottom of the crib. Place the mattress base (2) on top of the four lips of wood.

3 fitting the swing lock

Place the key plate over the swing lock key.

Place the spring over the shaft of the swing lock key.

Insert the whole mechanism into the crib end (1)

Screw into place the key way plate, using screws (13) this should secure the swing key lock in position.

Ensure the swing lock and swing lock key is assembled and functions correctly before using the crib.

4 swinging the crib

To allow the crib to swing, rotate the swing lock key in either direction until the swing lock key disengages.

The crib should now be able to swing.

5 locking the swing crib

To stop the crib from swinging push in fully the swing lock key and rotate the swing lock key in either direction until the swing lock key engages into the locked position.

The crib should now be locked and the crib should not swing

care and maintenance

Scuff marks may be removed with a damp cloth.

Occasional use of furniture polish will maintain the good looks of your crib.

Periodically check all screw fixings to ensure they remain tight.

Never clean with abrasive, ammonia based, bleach based or spirit type cleaners.

replacement parts

The replacement parts listed below are available for your product. In the event that you require any of these parts, please contact your local store or contact us at www.spares@supercover.co.uk

Crib ends

Mattress base

Crib Sides

Fixing pack

F**ATTENTION: Important****À conserver pour une consultation ultérieure et À LIRE
ATTENTIVEMENT**

sécurité : veuillez prendre note

Nous vous remercions d'avoir choisi un produit Cosatto. Veuillez prendre le temps de lire les consignes de sécurité importantes ci-dessous. Cela vous garantira de nombreuses années d'utilisation facile et en toute sécurité.

ATTENTION : Assurez-vous que le berceau est en position verrouillée lorsque vous y laissez un enfant sans surveillance.

- Assurez-vous d'utiliser le berceau sur un sol horizontal.
- Ne laissez pas de jeunes enfants jouer sans surveillance à proximité du berceau.
- Vous ne devez pas accrocher de jouet ou de décoration à l'intérieur du berceau car l'enfant pourrait s'y prendre le pied et pourrait s'étrangler ou s'étouffer.
- La sécurité du lit pour enfant pourrait être lésée par l'installation de draps inflammables.
- Vous ne devez plus utiliser ce berceau pour un enfant capable de s'asseoir, de s'agenouiller ou de se relever tout seul.
- N'utilisez pas la nacelle du berceau sans son châssis.
- La surface supérieure du matelas utilisé doit être à 200 mm minimum du bord supérieur des côtés du berceau dans la position la plus haute.
- Le berceau ne doit pas être utilisé si l'une des pièces est manquante ou abîmée.
- Toutes les ferrures d'assemblage doivent toujours être fixées correctement et veillez à ce qu'aucune vis ne soit perdue car un enfant pourrait se coincer une partie du corps ou des vêtements (par exemple ficelles, lacets, rubans ou tétines), qui pourraient provoquer un risque d'étouffement et de strangulation.
- Seules les pièces Cosatto doivent être utilisées.
- Prenez garde au risque que peuvent présenter les cheminées et les autres sources de forte chaleur comme les radiateurs, les poêles au gaz, etc. à proximité du berceau.
- Le matelas recommandé pour ce berceau est un matelas « CRIB » de Cosatto (89 cm x 38 cm)
- Les matelas utilisés pour ce berceau ne doivent pas avoir 40 mm en plus ou en moins que la longueur ou la largeur du berceau.

introduction

Le berceau convient dès la naissance jusqu'à ce que l'enfant puisse s'asseoir tout seul.
Le berceau peut avoir un petit mouvement de balancement latéral qui peut être obtenu en libérant le verrou de balancement.

1 liste des pièces

Cet emballage contient :

- | | |
|------------------------------|---------------------------------|
| 1. Extrémités du berceau x 2 | 7. Écrous à barillet x 16 |
| 2. Sommier x 1 | 8. Clef Allen x 1 |
| 3. Côtés du berceau x 2 | 9. Verrou de balancement x 1 |
| 4. Barre transversale x 1 | 10. Entrée de serrure x 1 |
| 5. Barres latérales x 2 | 11. Rondelle intermédiaire x 1 |
| 6. Vis longues x 16 | 12. Ressort x 1 |
| | 13. Vis d'entrée de serrure x 2 |

veuillez noter : nous recommandons que deux personnes participent au montage de ce produit.

2 montage du berceau

Unissez une des extrémités du berceau (1) à la barre transversale (4) en plaçant l'écrou à barillet (7) dans l'orifice prévu à cet effet de la barre transversale et fixez une vis longue passée dans l'extrémité du berceau (6) comme illustré, à l'aide de la clef Allen. Répétez la procédure pour fixer l'autre extrémité du berceau à la barre transversale. Fixez chaque barre latérale (5) aux extrémités du berceau en insérant le petit goujon en bois dans l'orifice prévu à cet effet, à chaque extrémité.

Faites basculer le berceau vers un côté et insérez un écrou à barillet dans la partie inférieure de la barre latérale (5) en la fixant fermement avec une vis longue (comme illustré), à l'aide de la clef Allen. Répétez la procédure jusqu'à ce que les 4 coins soient fermement fixés.

Vissez les côtés du berceau en place avec les vis longues(6) et la clef Allen, en veillant à ce que les blocs du matelas soient placés vers l'intérieur et vers le fond du berceau. Placez le sommier (2) sur les quatre bords en bois.

3 fixation du verrou de balancement

Placez l'entrée de serrure au dessus de la clé du verrou de balancement.

Placez le ressort sur la tige de la clé du verrou de balancement.

Insérez tout le mécanisme dans l'extrémité du berceau (1).

Vissez en place l'entrée de serrure à l'aide de vis (13), cela devrait bloquer la clé du verrou de balancement en position.

Assurez-vous que le verrou de balancement et la clé du verrou de balancement sont bien assemblés et fonctionnent correctement avant d'utiliser le berceau.

4 balancement du berceau

Pour permettre au berceau de se balancer, tournez la clé du verrou de balancement dans n'importe quelle direction jusqu'à ce qu'elle se libère.

Le berceau devrait à présent pouvoir se balancer.

5 verrouillage du balancement du berceau

Pour arrêter le balancement du berceau, appuyez à fond sur la clé du verrou de balancement et tournez-la dans n'importe quelle direction jusqu'à ce qu'elle se bloque en position verrouillée.

Le berceau devrait à présent être verrouillé et ne plus se balancer.

précaution et entretien

Les rayures peuvent s'enlever avec un chiffon humide.

L'utilisation occasionnelle de cire pour meubles permet au berceau de conserver son bel aspect.

Vérifiez régulièrement toutes les fixations des vis pour vous assurer qu'elles restent serrées.

Ne nettoyez jamais avec un abrasif, un produit à base d'ammoniac, de l'eau de javel ou un nettoyeur à base d'alcool.

pièces de rechange

Les pièces de rechange énumérées ci-dessous sont disponibles pour votre produit. Si jamais vous souhaitez l'une de ces pièces, veuillez contacter un magasin près de chez vous ou contactez-nous sur www.spares@supercover.co.uk

Extrémités du berceau

Sommier

Côtés du berceau

Paquet de fixations



**ACHTUNG: wichtiger Hinweis
zum Nachschlagen aufbewahren und SORGFÄLTIG
DURCHLESEN**

sicherheit: hinweise

Vielen Dank, dass Sie sich für dieses Produkt von Cosatto entschieden haben. Bitte nehmen Sie sich ein wenig Zeit, die untenstehenden wichtigen Sicherheitshinweise zu lesen. So werden Sie viele Jahre Freude an Ihrem Produkt haben.

ACHTUNG: Vergewissern Sie sich, dass die Krippe in der Sperrposition ist, wenn Sie ein Kind unbeaufsichtigt darin lassen.

- Benutzen Sie die Krippe unbedingt auf ebenem Grund.
- Lassen Sie kleine Kinder nicht unbeaufsichtigt in der Nähe der Krippe spielen.
- Im Innern der Krippe sollten keine Spielzeuge oder Dekoration angebracht werden, nach denen das Kind greifen könnte und die Erdrosselungs- oder Erstickungsgefahr darstellen könnten.
- Die Krippe könnte Schaden nehmen durch Anbringen leicht entflammbarer Stoffe.
- Die Krippe sollte nicht mehr für das Kind verwendet werden, wenn es bereits sitzen, knien oder sich hochstemmen kann.
- Verwenden Sie nicht das Krippengehäuse ohne den Rahmen.
- Die Oberseite der verwendeten Matratze sollte in der höchsten Stellung mindestens 200mm vom oberen Krippenende entfernt sein.
- Die Krippe sollte nicht verwendet werden, wenn Teile fehlen oder beschädigt sind.
- Alle Aufbauteile müssen stets korrekt festgemacht werden und alle Schrauben fest angezogen werden, da das Kind mit Körperteilen oder Kleidung (z. B. Bänder, Halsketten, Schnullerketten) hängenbleiben könnte und Erstickungs- oder Erdrosselungsgefahr auftreten könnte.
- Es sollten nur Cosatto Ersatzteile verwendet werden.
- Beachten Sie das Risiko von offenem Feuer und anderen starken Hitzequellen wie etwa Elektro- oder Gasfeuer in der Nähe der Krippe.
- Für diese Krippe wird eine Cosatto "CRIB" Matratze (89cm x 38cm) empfohlen.
- Matratzen, die in dieser Krippe verwendet werden, sollten höchstens 40mm kürzer oder schmaler als die Länge oder Breite der Krippe sein.

einleitung

Vielen Dank, dass Sie sich für dieses Produkt von Cosatto entschieden haben. Bitte nehmen Sie sich ein wenig Zeit, die untenstehenden wichtigen Sicherheitshinweise zu lesen. So werden Sie viele Jahre Freude an Ihrem Produkt haben.

1 auflistung der teile

Die Box sollte die folgenden Teile enthalten:

- | | |
|-------------------------|-----------------------------------|
| 1. Krippenenden x 2 | 7. Zylindermuttern x 16 |
| 2. Matratzenboden x 1 | 8. Inbusschlüssel x 1 |
| 3. Seitenteile x 2 | 9. Schaukelspeere x 1 |
| 4. Querstange x 1 | 10. Keilnutscheibe x 1 |
| 5. Seitenstangen x 2 | 11. Mittlere Dichtungsscheibe x 1 |
| 6. Lange Schrauben x 16 | 12. Feder x 1 |
| | 13. Keilnutschraube x 2 |

bitte beachten sie: es wird empfohlen, dass zwei personen sich am aufbau dieses produktes beteiligen.

2 zusammenbauen der krippe

Verbinden Sie ein Krippenende (1) mit der Querstange (4), indem Sie die Zylindermutter (7) in das vorhandene Loch in der Querstange stecken und am Krippenende wie dargestellt mit einer langen Schraube (6) mit Hilfe des Inbusschlüssels anbringen.

Gehen Sie beim Anbringen des anderen Bettchenendes an der Querstange in gleicher Weise vor. Bringen Sie die Seitenstangen (5) an den Krippenenden an, indem Sie die kleinen Holzdübel an beiden Seiten in das vorhandene Loch stecken.

Schwenken Sie die Krippen auf eine Seite und stecken Sie eine Zylindermutter in die Unterseite der Seitenstange und befestigen Sie sie mit einer langen Schraube mit Hilfe des Inbusschlüssels (wie dargestellt). Wiederholen Sie diese Schritte, bis alle vier Ecken sicher befestigt sind.

Bringen Sie die Seitenteile mit den langen Schrauben (6) und mit Hilfe des Inbusschlüssels an und achten Sie darauf, dass die Matratzenblöcke nach innen und gegen den Boden der Krippe gerichtet sind. Legen Sie den Matratzenboden (2) auf die vier Holzkanten.

3 anbringen der schaukelspeere

Stecken Sie die Keilscheibe auf den Schaukelfeststeller.

Legen Sie die Feder über die Achse des Schaukelfeststellers.

Stecken Sie den gesamten Mechanismus in das Krippenende (1)

Schrauben Sie die Keilnutscheibe mit den Schrauben (13) fest, so dass der Schaukelfeststeller gut fixiert ist.

Vergewissern Sie sich vor der Verwendung der Krippe, dass Schaukelsperre und Feststeller korrekt montiert wurden und funktionieren.

4 schaukeln der krippe

Damit die Krippe schaukeln kann, drehen Sie den Schaukelfeststeller in beliebiger Richtung, bis er sich löst. Die Krippe sollte nun schaukeln können.

5 einstellen der schaukelsperre

Um das Schaukeln der Krippe zu stoppen, drücken Sie den Schaukelfeststeller ganz hinein und drehen Sie ihn in beliebiger Richtung, bis er in der Sperrposition steht.

Die Schaukelsperre sollte jetzt aktiv sein und die Krippe nicht schaukeln

pflege & wartung

Nutzungsspuren können mit einem feuchten Tuch entfernt werden.

Reiben Sie Ihre Krippe hin und wieder mit etwas Möbelpolitur ein, damit sie stets gut aussieht.

Vergewissern Sie sich regelmäßig, dass alle Schrauben festgezogen sind.

Keinesfalls aggressive, ammoniak-, bleiche- oder spiritushaltige Reinigungsmittel verwenden.

ersatzteile

Die untenstehenden Ersatzteile sind für Ihr Produkt erhältlich. Falls Sie etwas davon benötigen sollten, wenden Sie sich bitte an Ihren Händler vor Ort oder an uns unter www.spareparts@supercover.co.uk

Krippenenden

Matratzenboden

Seitenteile

Satz bestandteile



ATTENZIONE: importante

Leggere attentamente e conservare per riferimenti futuri.

sicurezza: da notare

Grazie per aver scelto questo prodotto Cosatto. È consigliabile dedicare qualche minuto alla lettura delle importanti note sulla sicurezza riportate qui sotto. Questo ti assicurerà molti anni di utilizzo felice e sicuro.

ATTENZIONE; Assicurarsi che la culla sia bloccata se il bambino viene lasciato da solo.

- Assicurarsi che la culla venga utilizzata su un pavimento orizzontale.
- Non permettere ad altri bambini di giocare incustoditi nelle vicinanze della culla.
- Non fissare giocattoli o decorazioni all'interno della culla che possano rappresentare un appiglio o causare strangolamento o soffocamento.
- La sicurezza della culla può essere pregiudicata dall'uso di copertine in materiale infiammabile.
- Questa culla non è adatta a bambini che sanno stare seduti, gattonare o tirarsi su da soli.
- Non utilizzare il cesto della culla senza l'intelaiatura.
- La distanza tra la parte superiore del materassino e il margine superiore delle spondine ad altezza massima deve essere di almeno 200 mm.
- La culla non può essere utilizzata se alcune delle parti risultano mancanti o danneggiate.
- Tutte le attrezzature di montaggio devono essere ben salde. Fare attenzione che le viti non si allentino. Parti del corpo o degli abitini del bambino potrebbero impigliarsi (ad es. lacci, collanine, nastri per ciuccetti), causando soffocamento o strangolamento.
- Utilizzare solo pezzi di ricambio Cosatto.
- Tenere ben presenti tutti i rischi derivanti da fuoco diretto e da altre fonti intense di calore, quali stufe elettriche, a gas, ecc. in prossimità della culla.
- The recommended mattress for this crib is a Cosatto "CRIB" mattress (89cm x38cm)
- Qualsiasi materassino utilizzato in questa culla dovrà essere rispettivamente di almeno 40 mm più corto o più stretto rispetto alla lunghezza o alla larghezza della culla.

introduzione

La culla si può essere utilizzata dalla nascita fino a quando il bambino è in grado di sedersi da solo. La culla può essere dolcemente dondolata sbloccando i perni.

1 lista dei componenti

Contenuto all'interno della scatola

- | | |
|-----------------------------|-------------------------------|
| 1. Testate della culla x 2 | 7. Dadi x 16 |
| 2. Base reggimaterasso x 1 | 8. Chiave a brugola x 1 |
| 3. Spondine della culla x 2 | 9. Blocco dondolo x 1 |
| 4. Traversina x 1 | 10. Disco della serratura x 1 |
| 5. Barre laterali x 2 | 11. Rondella centrale x 1 |
| 6. Viti lunghe x 16 | 12. Molla x 1 |
| | 13. Viti della serratura x 2 |

nota: si consiglia di montare questo prodotto con l'aiuto di un'altra persona.

2 montaggio della culla

Unire una testata della culla (1) alla barra centrale (4) inserendo il dado (7) nell'apposito foro della traversina e fissare alla testata della culla con una vite lunga (6) come mostrato, usando la chiave a brugola.

Ripetere questo procedimento fissando l'altra testata alla traversina. Fissare ogni barra laterale (5) alle testate della culla inserendo i tasselli di legno negli appositi fori, su ogni lato.

Girare la culla su un fianco e inserire un dado nel lato posteriore della barra laterale (5) fissandolo con una vite lunga (come mostrato), con l'aiuto di una chiave a brugola. Ripetere questo procedimento con tutti e quattro gli angoli.

Awitare le spondine della culla usando le viti lunghe (6) e la chiave a brugola, assicurandosi che i blocchi del materassino siano rivolti verso l'interno e l'esterno della parte inferiore della culla. Collocare la base reggimaterasso (2) sopra i quattro bordi di legno.

3 montaggio del blocco dondolo

Posizionare il disco della serratura sulla chiave del blocco dondolo.

Posizionare la molla sullo stelo della chiave del blocco dondolo.

Inserire l'intero meccanismo nella testata della culla (1)

Awitare il disco della serratura, usando le viti (13) questo dovrebbe fermare la chiave del blocco dondolo.

Assicurarsi che il blocco dondolo e la chiave del blocco dondolo siano montati e che funzionino correttamente prima di usare la culla.

4 dondolare la culla

Per permettere alla culla di dondolare, ruotare la chiave del blocco dondolo in entrambe le direzioni finché la chiave del blocco dondolo si sblocca.

Ora la culla dovrebbe dondolare.

5 bloccare il dondolo della culla

Per fare in modo che la culla smetta di dondolare premere completamente la chiave del blocco dondolo e ruotare la chiave del blocco dondolo in entrambe le direzioni finché la chiave del blocco dondolo si blocca in posizione di blocco.

Ora la culla dovrebbe essere bloccata e non dovrebbe dondolare.

cuidado y mantenimiento

Le abrasioni possono essere rimosse con un panno umido.

L'impiego occasionale di lucido per mobili serve a mantenere la culla in buono stato.

Controllare periodicamente che tutte le viti di fissaggio siano ben assicurate.

Non utilizzare mai detergenti abrasivi, a base di ammoniaca, di candeggina o di alcool.

parti di ricambio

I pezzi di ricambio disponibili per questo prodotto sono indicati di seguito. In caso di bisogno, contattare il negozio di zona o noi all'indirizzo

www.spares@supercover.co.uk

Testate della culla

Base reggimaterasso

Spondine della culla

Pacchetto di riparazione



ADVERTENCIA: importante
LEA ATENTAMENTE y guarde para futuras consultas.

seguridad: tenga en cuenta

Gracias por elegir este producto Cosatto. Dedique unos minutos a leer las importantes notas de seguridad que se detallan a continuación. Esto le garantizará una utilización segura y satisfactoria durante años.

ADVERTENCIA; asegúrese de que la cuna está en la posición de bloqueo cuando deje al niño sin vigilancia.

- Asegúrese de que la cuna se instala sobre una superficie horizontal.
- No deje al niño jugar cerca de la cuna sin vigilancia.
- No debería fijar ningún tipo de juguete o decoración a la parte interior de la cuna que pudiera convertirse en un punto de apoyo y en posible estrangulación o asfixia.
- La seguridad de la cuna podría verse afectada por la colocación de cortinas inflamables.
- Deje de utilizar la cuna cuando el niño pueda sentarse, arrodillarse o levantarse por sí mismo.
- No utilice el cuerpo de la cuna sin la estructura.
- La superficie superior de cualquier colchón que se utilice debe estar al menos a 200 mm de distancia de la parte más alta de los laterales de la cuna.
- No debe utilizarse la cuna si se ha perdido o dañado alguna de sus piezas.
- Deberá apretar todos los ajustes de montaje y asegurarse de que los tornillos no se aflojen, ya que el niño podría alcanzar una pieza de la unidad o de la ropa (por ejemplo, cordones, collares, cintas de los chupetes), lo que podría suponer un riesgo de estrangulación o asfixia.
- Solamente se deben utilizar las piezas de repuesto de Cosatto.
- No acerque la cuna a fuentes de calor extremo, como estufas eléctricas o de gas, etc.
- El colchón recomendado para esta cuna es el colchón Cosatto "CRIB" (89 cm x 38 cm).
- Cualquier colchón utilizado en esta cuna no debe tener una longitud o anchura 40 mm (como máximo) inferior que la de la cuna.

Introducción

Su cuna es adecuada desde el nacimiento hasta que el niño pueda sentarse sólo.

La cuna cuenta con un delicado movimiento de balanceo lateral que funciona al quitar el bloqueo de balanceo.

1 lista de las piezas

Dentro de la caja encontrará

- | | |
|-----------------------------|---|
| 1. Extremos de la cuna x 2 | 7. Tuercas de barril x 16 |
| 2. Base del colchón x 1 | 8. Llave Allen x 1 |
| 3. Laterales de la cuna x 2 | 9. Bloqueo de balanceo x 1 |
| 4. Barra transversal x 1 | 10. Placa de la ranura de la chaveta x 1 |
| 5. Barras laterales x 2 | 11. Arandela central x 1 |
| 6. Tornillos largos x 16 | 12. Muelle x 1 |
| | 13. Tornillo de la ranura de la chaveta x 2 |

tenga en cuenta lo siguiente: se recomienda que sean dos las personas que participen en el montaje de este producto.

2 montaje de la cuna

Junte uno de los extremos de la cuna (1) con la barra transversal (4) mediante la colocación de la tuerca de barril (7) en el orificio proporcionado en la barra transversal y acople a través del extremo de la cuna con un tornillo largo (6) como se muestra, con la ayuda de la llave Allen.

Repita este proceso acoplando el otro extremo de la cuna a la barra transversal. Acople cada barra lateral (5) a los extremos de la cuna insertando la pequeña clavija de madera en el orificio proporcionado en cada extremo.

Turne la cuna sobre un lateral e introduzca la tuerca de barril en la parte inferior de la barra lateral (5), asegurándola con un tornillo largo (como se muestra), con la llave Allen. Repita este proceso hasta asegurar las cuatro esquinas.

Atornille los laterales de la cuna en su sitio con los tornillos largos (6) y la llave Allen, asegurándose de que los bloques del colchón miren hacia el interior de la parte inferior de la cuna. Coloque la base del colchón (2) sobre la parte superior de las cuatro aristas de madera.

3 ajuste del bloqueo de balanceo

Sitúe la placa de la chaveta sobre la llave de bloqueo de balanceo.

Sitúe el pasador sobre el eje de la llave de bloqueo de balanceo.

Inserte todo el mecanismo en el extremo de la cuna (1)

Atornille en su sitio la placa de la chaveta (10), utilizando los tornillos (13), así se asegura el bloqueo de balanceo en su sitio.

Asegúrese de que el bloqueo de balanceo y la llave de bloqueo estén encajadas y funcionan correctamente antes de utilizar la cuna.

4 balanceo de la cuna

Para que la cuna pueda balancearse, gire la llave de bloqueo en cualquiera de las direcciones hasta desbloquear la llave de bloqueo. La cuna debe poder balancearse.

5 bloqueo del balanceo de la cuna

Para detener el balanceo de la cuna presione completamente la llave de bloqueo y gírela en cualquier dirección hasta que encaje con la posición de bloqueo.

La cuna debe estar bloqueada y no debe poder balancearse.

cura e manutenzione

Utilice un paño húmedo para eliminar las marcas de protección.

Utilice ocasionalmente un limpiador de muebles para mantener el buen aspecto de su cuna.

Compruebe periódicamente todos los tornillos para asegurarse de que la cuna sigue siendo estable.

No utilice limpiadores a base de sustancias abrasivas, amoníaco, lejía o alcohol.

piezas de recambio

Para su producto están disponibles las siguientes piezas de recambio. En el caso de que necesitara alguna de estas piezas, póngase en contacto con su distribuidor local o con nosotros a través de [www.spares@supercover.co.uk](mailto:spares@supercover.co.uk)

Extremos de la cuna

Base del colchón

Laterales de la cuna

El paquete de fijar



COSATTO

Part of The Supercover Group Ltd.

Lakeside View, Bentinck Street, Farnworth, Bolton, Lancashire, BL4 7EP

Tel: +44870 0505900 www.cosatto.com

For up to date information and manuals for all cosatto products visit www.cosatto.com