

mothercare

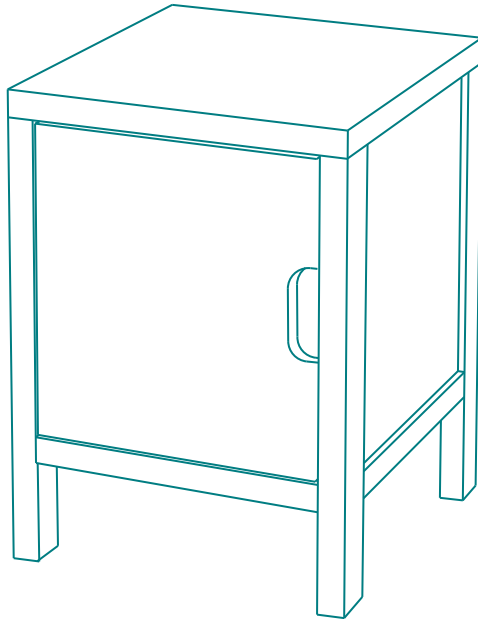

nordic bedside unit

mesita de noche  
nordic

user guide

guía para el usuario

read the instructions carefully  
before use and keep them for  
future reference.

lea estas instrucciones con  
atención y guárdelas como  
referencia futura.

## your child's safety is your responsibility

If you have a problem with this product or require replacement parts, please contact your nearest Mothercare store or telephone the Mothercare customer care line on 08453 30 40 30

Alternatively write to:

Customer care  
Mothercare  
Cherry Tree Road  
Watford  
Herts. WD24 6SJH

[www.mothercare.com](http://www.mothercare.com)

## la seguridad de su hijo es su responsabilidad

Si surgiera algún problema con este producto o si necesita piezas de recambio, sírvase ponerse en contacto con el almacén Mothercare más próximo o llamar a la línea de Atención al Cliente de Mothercare al número (+44) 1923 210210.

También puede escribir a:

Customer Care  
Mothercare  
Cherry Tree Road  
Watford  
Herts. WD24 6SH  
Inglaterra

<http://www.mothercare.com>

# 1

## important notes • notas importantes

Please take a few minutes to read this user guide.

Lay the parts out on the floor and compare to the parts checklist (p2-3).

Do not discard any packaging until you are sure that you have all the parts.

Please note that timber is a natural product. The colour will darken with age.

Por favor, tómele unos minutos para leer esta guía para el usuario.

Coloque las piezas en el suelo y compruébelas con el catálogo de piezas (página 2-3).

No se deshaga de ningún envoltorio hasta que esté seguro de que tiene todas las partes del mueble.

La madera es un producto natural y se oscurece con el tiempo.

# 2

## parts checklist • catálogo de piezas

1 back leg /panel assembly

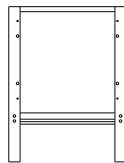

1 panel y patas traseras

2 side panel

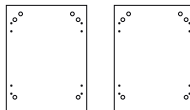

2 paneles laterales

2 side rails



2 rieles laterales

# 2

1 base



1 base

1 front leg assembly

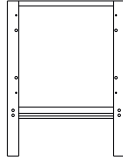

1 patas delanteras

1 top



1 panel superior

1 shelf



1 estantería

1 door

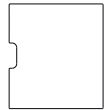

1 puerta

12 cam pins

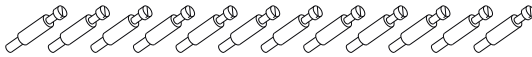
12 pernos  
(ensamble excéntrico)  
12 tornillos

12 cams

aseguradores  
(ensamble excéntrico)

16 dowels

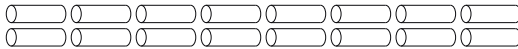

16 espigas

2 hinge plates



2 cazoletas

2 hinges



2 bisagras

8 hinge screws

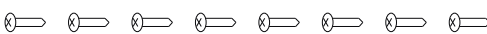
8 tornillos para  
bisagras de cazoleta

4 shelf pins



4 portaestantes

YOU WILL NEED: a cross head  
("posidriv") screwdriver and  
a square ended screwdriver

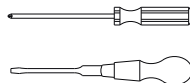

NECESITARÁ: un destornillador  
Pozidriv y un destornillador de  
punta cuadrada.

the back

parte de atrás

1

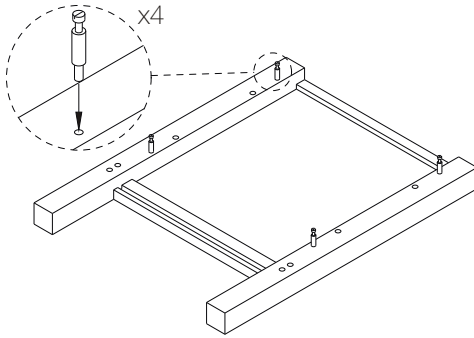

Lay back leg / panel assembly on floor.  
Screw 4 cam pins into holes shown in the back legs.

Coloque el panel y las patas traseras en el suelo.  
Introduzca 4 pernos en los agujeros de las patas traseras.

the sides

los laterales

2

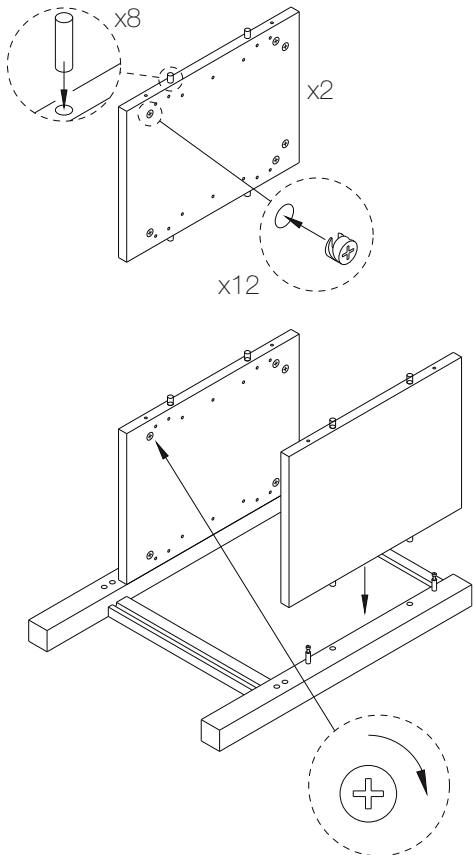

Push 4 dowels into holes in long edges of each of 2 side panels.  
Introduzca 4 espigas en los agujeros de los lados más largos de los 2 paneles laterales.

Insert 6 cams into large holes in each side panel, rotate cams so that the arrow is nearest the edge of the panel.

Introduzca 6 tornillos aseguradores en los agujeros grandes de cada panel lateral.  
Gire los tornillos aseguradores hasta que la flecha esté lo más cerca posible del extremo del panel.

Fit side panels onto cam pins on back legs. Using a screwdriver tighten the cams clockwise as far as you can.

Encaje los paneles laterales en los pernos de las patas traseras.  
Apriete los tornillos aseguradores con un destornillador en el sentido de las agujas del reloj y tanto como pueda.

4

## the side rails

## los rieles laterales

3

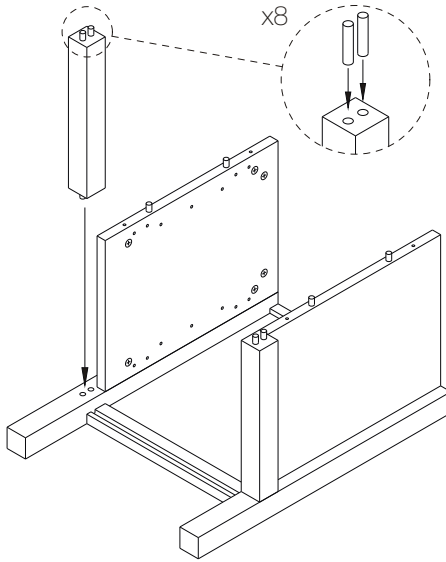

Push 2 large dowels into both ends of the 2 side rails.

Introduzca 2 espigas grandes en cada uno de los extremos de los 2 rieles laterales.

Push the dowels on the 2 side rails fully into the holes in the back legs.

Introduzca las espigas de los 2 rieles laterales en los agujeros de las patas traseras.

## the base

## la base

4

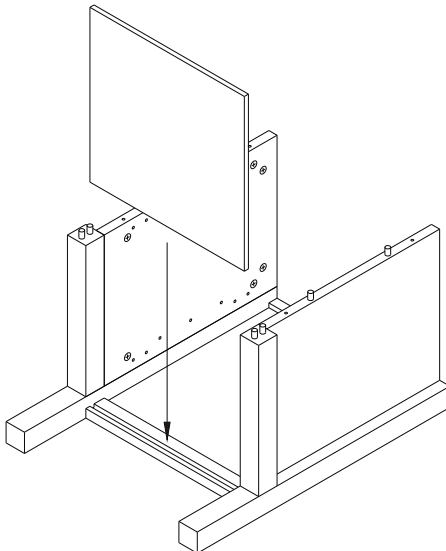

Slide the base between the 2 side rails into the slot in the back leg / panel assembly.

Deslice la base entre los rieles laterales y dentro de la ranura que hay en el panel y patas traseras.

## the front leg assembly

## las patas delanteras

5

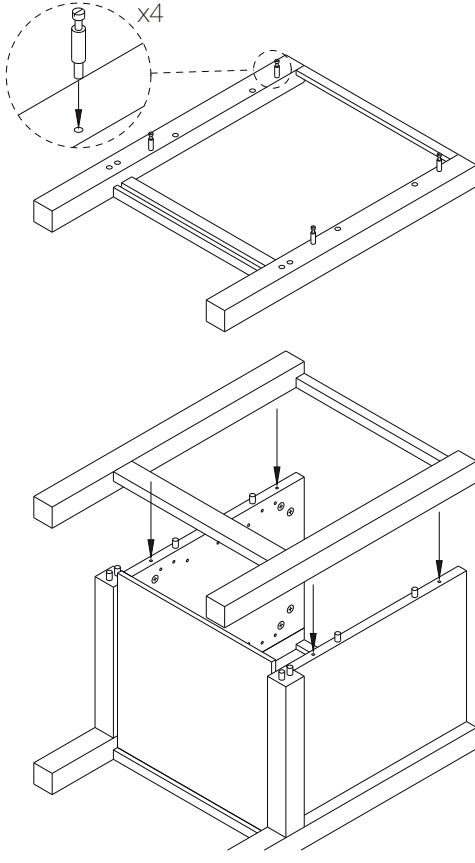

Screw 4 cam pins into holes shown in the front leg assembly.

Introduzca 4 pernos en los agujeros de las patas delanteras que muestra el dibujo.

Turn over front leg assembly and fully engage cam pins and dowels on the side panels. Using a screwdriver tighten the cams clockwise as far as you can.

Dé la vuelta a las patas delanteras y encaje los pernos y las espigas en los paneles laterales. Apriete los tornillos aseguradores con un destornillador en el sentido de las agujas del reloj y tanto como pueda.

## the hinge plates

## las cazoletas de las bisagras

6

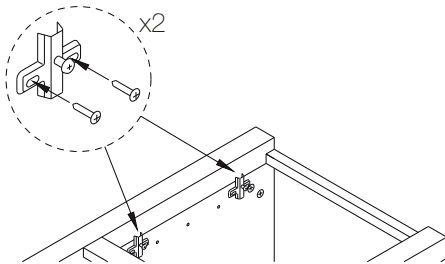

Door may be assembled to pivot on either left or right edge - left shown.

Fit 2 hinge plates to side with 2 hinge screws each.

La puerta se puede montar de forma que abra hacia la derecha o hacia la izquierda. El dibujo muestra cómo montar la puerta para que se abra hacia la izquierda.

Fije las 2 cazoletas en uno de los lados. Utilice 2 tornillos para cada cazoleta.

6

the top

el panel superior

7

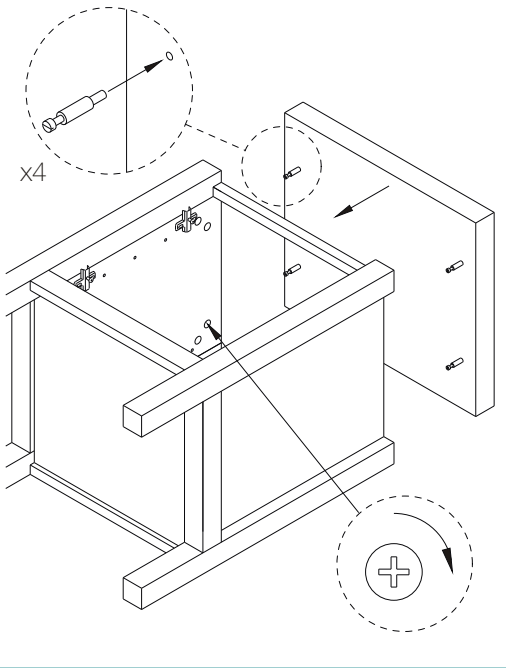

Screw 4 cam pins in holes in underside of top. Take care that there is no gap between the side panel and the top. Using a screwdriver tighten the cams clockwise as far as you can.

Introduzca 4 pernos en los agujeros situados bajo el panel superior. Asegúrese de que no existe un hueco entre los paneles laterales y el panel superior.

Apriete los tornillos aseguradores con un destornillador en el sentido de las agujas del reloj y tanto como pueda.

the shelf

la estantería

8

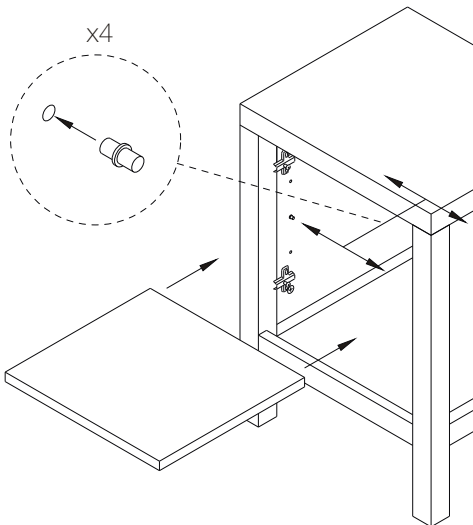

Stand unit upright. Choose preferred shelf height position from 3 possible. Fit 4 shelf pins in holes in side panels. Locate shelf on shelf pins.

Coloque el mueble derecho. Elija a cuál de las 3 alturas posibles prefiere colocar la estantería. Coloque 4 portaestantes en los agujeros de los paneles laterales. Coloque la estantería sobre los postaestantes.

the door

la puerta

9

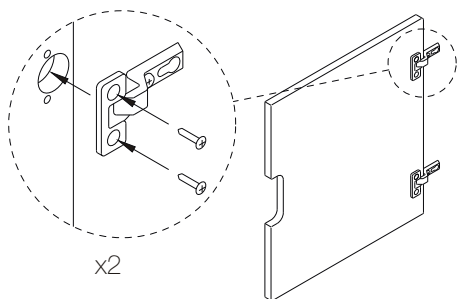

Fit 2 hinges in holes in door. Fix with 2 hinge screws each.

Coloque las 2 bisagras en los agujeros de las puertas y utilice dos tornillos para fijar cada una.

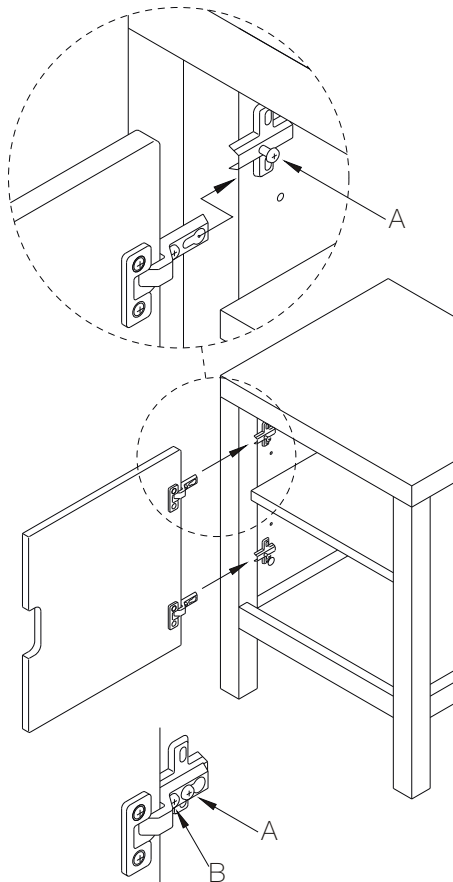

Engage keyhole slot in arms of hinges over projecting screw 'A' on hinge plates.

Tighten screws 'A'.

Encaje los agujeros en forma de cerradura en los brazos de las bisagras con los tornillos 'A' que sobresalen de las cazoletas. Apriete los tornillos 'A'.

Close the door. If the gaps around the vertical edges of the door are uneven, slacken screws 'A', then adjust screws 'B'. Retighten screws 'A' and check the operation of the door.

Cierre la puerta. Si el hueco que existe entre los bordes verticales de la puerta no es uniforme, afloje los tornillos 'A' y ajuste los tornillos 'B'. Apriete de nuevo los tornillos 'A' y compruebe el funcionamiento de la puerta.

8

- Periodically check all fittings to ensure none have come loose, and that there is no risk of clothing or parts of the body becoming snagged or trapped.
- If any part is missing or broken, do not use the drawer unit until the correct spare part has been obtained from Mothercare.
- Your drawer unit can be cleaned by wiping with a damp cloth and drying with a soft clean cloth.
- Do not use abrasives, bleach, alcohol or ammonia based household polishes.
- Take care when handling or moving the drawer unit. Careless handling can damage wooden furniture.
  
- Inspeccione con regularidad cada una de las piezas del mueble. Asegúrese de que ninguna se haya aflojado y de que no existe la posibilidad de que la ropa se enganche o de que se produzca daño corporal alguno.
- En el caso de que faltase alguna pieza o alguna estuviera rota, no utilice la mesita de noche hasta que Mothercare le facilite la pieza de repuesto adecuada.
- Para limpiar la mesita de noche, utilice un trapo húmedo y luego séquela con un trapo seco y suave.
- No utilice productos de limpieza abrasivos ni productos compuestos de lejía, alcohol o amoníaco.
- Para evitar que la mesita de noche se dañe, tenga cuidado al utilizarla o moverla.

- All assembly fittings should be tightened properly. Screws and bolts should not be loose because a child can squeeze parts of the body, or clothing (e.g. strings, necklaces, ribbons for babies dummies etc.) could get caught. There would be a danger of strangulation.
- Be aware of the risk of open fire and other sources of strong heat, such as electric bar fires, gas fires, etc. in the near vicinity of the drawer unit.
- The drawer unit must be used on a level and stable surface.
- Once assembled do not dismantle.
- You must discourage your child from playing around this drawer unit as it is not a toy.

- Asegúrese de que ha apretado todas las fijaciones adecuadamente. Si los tornillos y los pernos están flojos, un niño puede pillarse partes del cuerpo o puede existir riesgo de estrangulación si accesorios como cordeles, collares o la cadena del chupete quedan enganchados.
- Es peligroso situar fuentes de calor, por ejemplo estufas eléctricas o de gas, cerca de la mesita de noche.
- La mesita de noche debe colocarse en una superficie nivelada y firme.
- No desmontar el mueble una vez que esté montado.
- No permita que su hijo juegue cerca de la mesita de noche ya que no es un juguete.