

mothercare

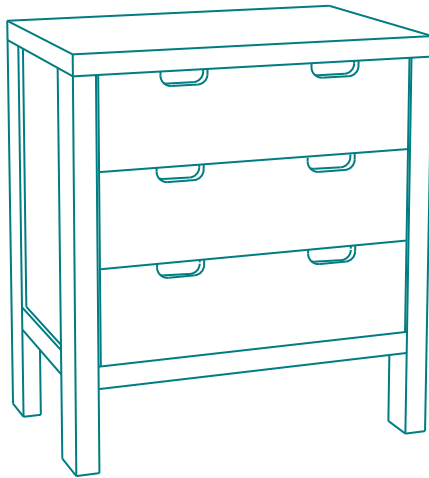

nordic 3 drawer
chest

user guide

read the instructions carefully
before use and keep them for
future reference.

módulo de tres
cajones nordic

guía para el usuario

lea estas instrucciones con
atención y guárdelas como
referencia futura.

your child's safety is your responsibility

If you have a problem with this product or require replacement parts, please contact your nearest Mothercare store or telephone the Mothercare customer care line on 08453 30 40 30

Alternatively write to:

Customer care
Mothercare
Cherry Tree Road
Watford
Herts. WD24 6SJH

www.mothercare.com

la seguridad de su hijo es su responsabilidad

Si surgiera algún problema con este producto o si necesita piezas de recambio, sírvase ponerse en contacto con el almacén Mothercare más próximo o llamar a la línea de Atención al Cliente de Mothercare al número (+44) 1923 210210.

También puede escribir a:

Customer Care
Mothercare
Cherry Tree Road
Watford
Herts. WD24 6SH
Inglaterra

<http://www.mothercare.com>

1

important notes • notas importantes

Please take a few minutes to read this user guide.

Lay the parts out on the floor and compare to the parts checklist (below).

Do not discard any packaging until you are sure that you have all the parts.

Please note that timber is a natural product. The colour will darken with age.

Por favor, tóme-se unos minutos para leer esta guía para el usuario.

Coloque las piezas en el suelo y compruébelas con el catálogo de piezas (página 2 & 3).

No se deshaga de ningún envoltorio hasta que esté seguro de que tiene todas las partes del mueble.







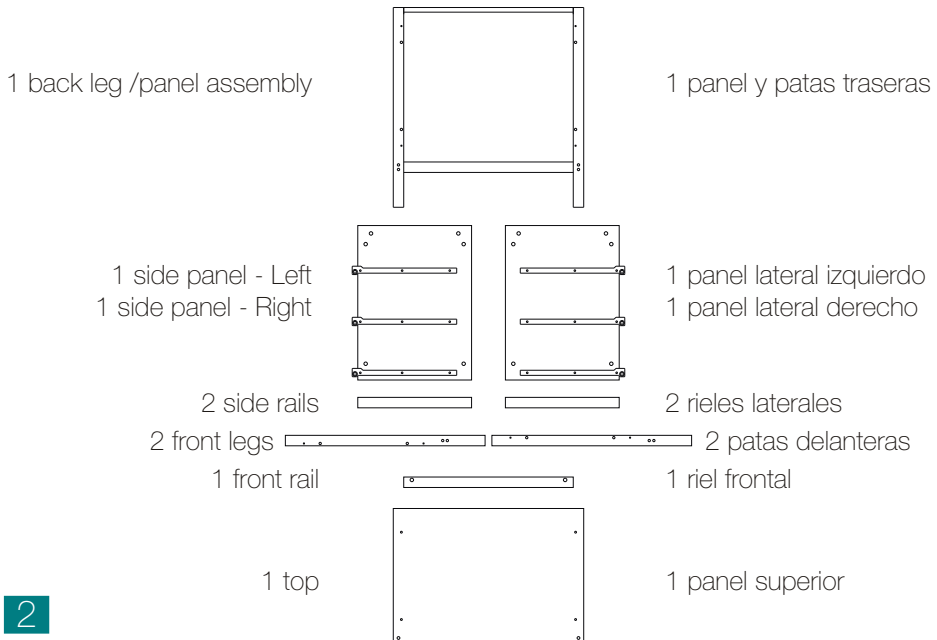





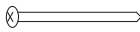

La madera es un producto natural y se oscurece con el tiempo.

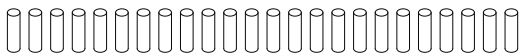
2

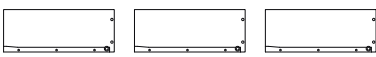
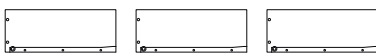
parts checklist • catálogo de piezas

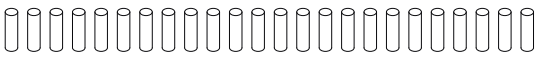
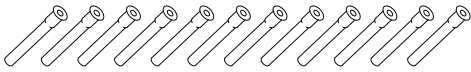

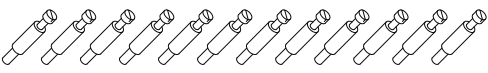
2

1 wall strap		1 correa de sujeción a la pared
1 strap plate		1 placa para la correa
1 woodscrew		1 tornillo para madera
1 washer		1 arandela
1 rawlplug		1 rawlplug (espárrago)
1 wall fix screw		tornillo de fijación a la pared
14 cam pins		14 pernos (ensamble excéntrico)
14 cams		14 tornillos aseguradores (ensamble excéntrico)
20 large dowels (10x40mm)		20 espigas (10x40mm)
3 drawer backs		3 paneles traseros para los cajones
3 drawer sides - Left		3 paneles laterales izquierdos para los cajones
3 drawer sides - Right		3 paneles laterales derechos para los cajones
3 drawer bottoms		3 paneles inferiores para los cajones
3 drawer fronts		3 paneles delanteros para los cajones
24 dowels (8x30mm)		24 espigas (8x30mm)
12 screws		12 tornillos
12 cams		12 tornillos aseguradores (ensamble excéntrico)
12 cam pins		12 pernos (ensamble excéntrico)
1 Allen key		1 llave Allen
YOU WILL NEED: a square ended screwdriver		NECESITARÁ: un destornillador de punta cuadrada.

the back

parte de atrás

1

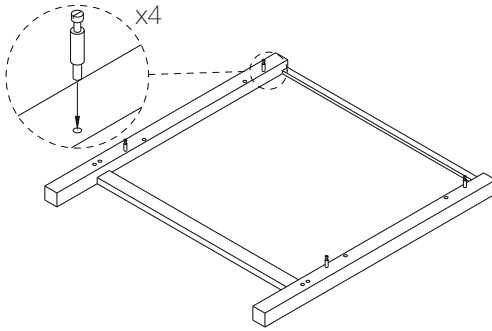

Lay back leg / panel assembly on floor.
Screw 4 cam pins into holes shown in the back legs.

Coloque el panel y las patas traseras en el suelo.
Introduzca 4 pernos en los agujeros de las patas traseras.

the sides

los laterales

2

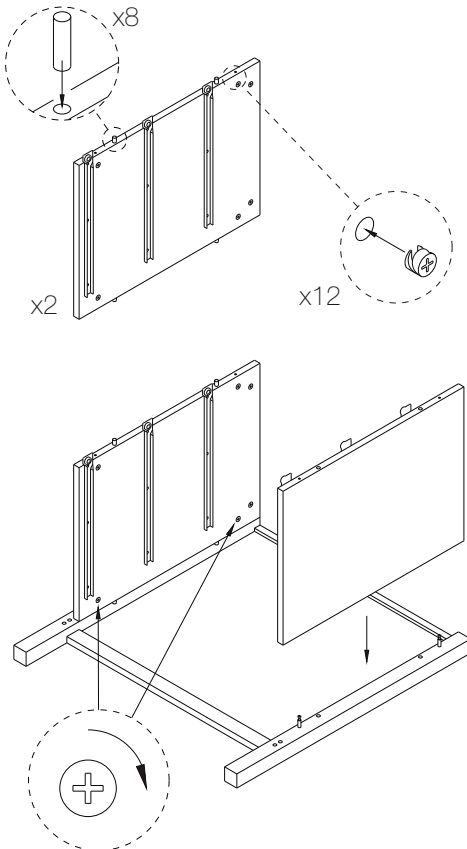

Push 4 dowels into holes in long edges of each of 2 side panels.

Introduzca 4 espigas en los agujeros de los lados más largos de los 2 paneles laterales.

Insert 6 cams into large holes in each side panel, rotate cams so that the arrow is nearest the edge of the panel.

Introduzca 6 tornillos aseguradores en los agujeros grandes de cada panel lateral. Gire los tornillos aseguradores hasta que la flecha esté lo más cerca posible del extremo del panel.

Fit side panels onto cam pins on back legs. Do not tighten the cams at this stage.

Encaje los paneles laterales en los pernos de las patas traseras. No apriete los tornillos aseguradores.

4

the side rails

los rieles laterales

3

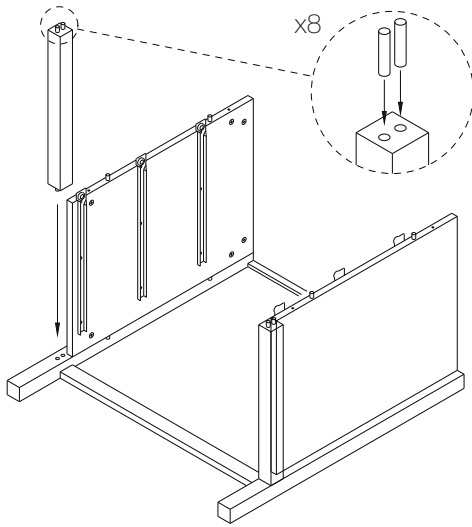

Push 2 large dowels into both ends of the 2 side rails.

Introduzca 2 espigas grandes en cada uno de los extremos de los 2 rieles laterales.

Push the dowels on the 2 side rails fully into the holes in the back legs.

Introduzca las espigas de los 2 rieles laterales en los agujeros de las patas traseras.

the front legs

las patas delanteras

4

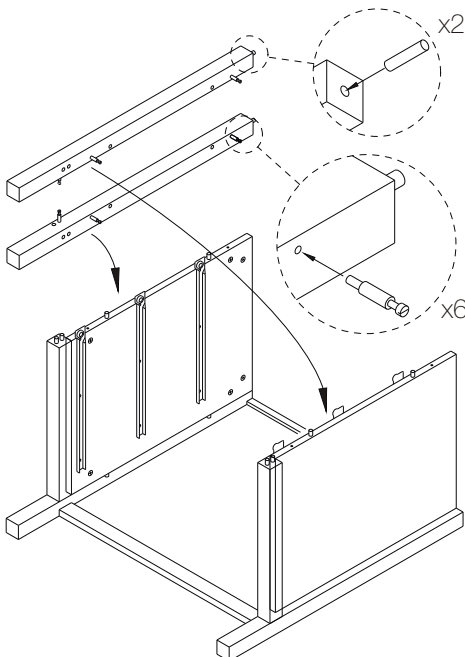

Push 1 large dowel into the top of each of the 2 front legs.

Introduzca 1 espiga grande en ambos extremos superiores de las patas delanteras.

Screw 3 cam pins into holes shown in the each of the 2 front legs.

Introduzca 3 pernos en los agujeros de las patas delanteras que muestra el dibujo.

Turn over front leg assembly and fully engage cam pins and dowels on the side panels. Using a screwdriver tighten the cams clockwise as far as you can.

Dé la vuelta a las patas delanteras y encaje los pernos y las espigas en los paneles laterales. Apriete los tornillos aseguradores con un destornillador en el sentido de las agujas del reloj y tanto como pueda.

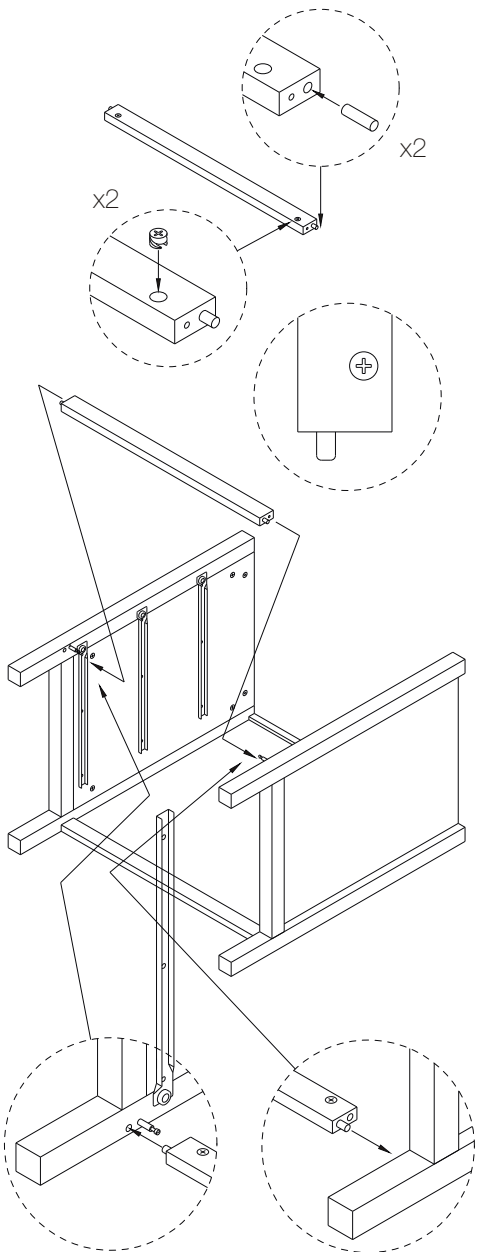

Push 1 dowel into each hole at ends of front rail.

Introduzca una espiga en los agujeros situados en ambos extremos del riel.

Insert 2 cams into large holes in inside face of front rail.

Coloque 2 tornillos aseguradores en los agujeros grandes de la parte interior del riel.

Rotate cams so that the arrow is nearest the end of the front rail.

Gire los tornillos aseguradores hasta que la flecha esté lo más cerca posible del extremo del riel frontal.

Insert one end of front rail over cam pin on front leg. Push sides apart just far enough to insert the other end. Ensure that dowels are fully inserted. Using a screwdriver tighten both cams. Now tighten the 4 cams connecting the back to the sides.

Encaje uno de los extremos del riel en uno de los pernos de las patas delanteras.

Aparte ambos lados lo suficiente para que le sea posible encajar el otro extremo. Asegúrese de que las espigas están completamente encajadas. Apriete ambos tornillos aseguradores con un destornillador. Apriete los 4 tornillos aseguradores que conectan el panel trasero con los laterales.

the top

el panel superior

6

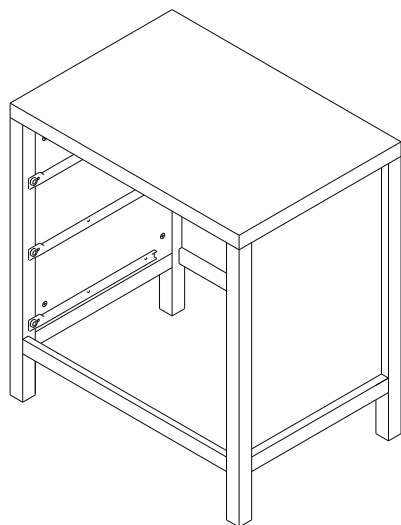
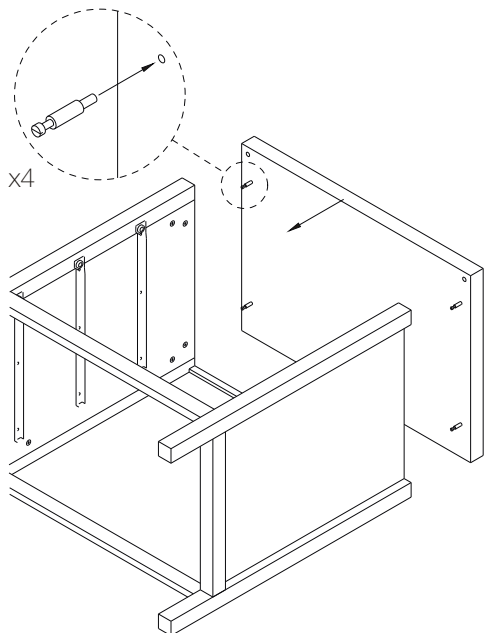

Screw 4 cam pins in holes in underside of top. Note that the 2 larger holes in the underside of the top should be at the front to receive the dowels in the top of the front legs. Take care that there is no gap between the side panel and the top. Using a screwdriver tighten the cams clockwise as far as you can.

Introduzca 4 pernos en los agujeros situados bajo el panel superior. Los 2 agujeros más grandes situados bajo el panel superior deben colocarse en el lado frontal del mueble para así poder encajar las espigas situadas en la parte superior de las patas delanteras.

Asegúrese de que no existe un hueco entre los paneles laterales y el panel superior. Apriete los tornillos aseguradores con un destornillador en el sentido de las agujas del reloj y tanto como pueda.

Check tightness of all fixings.
Stand unit upright.

Compruebe que todas las fijaciones están apretadas.
Ponga el módulo de pie.

the drawers

los cajones

7

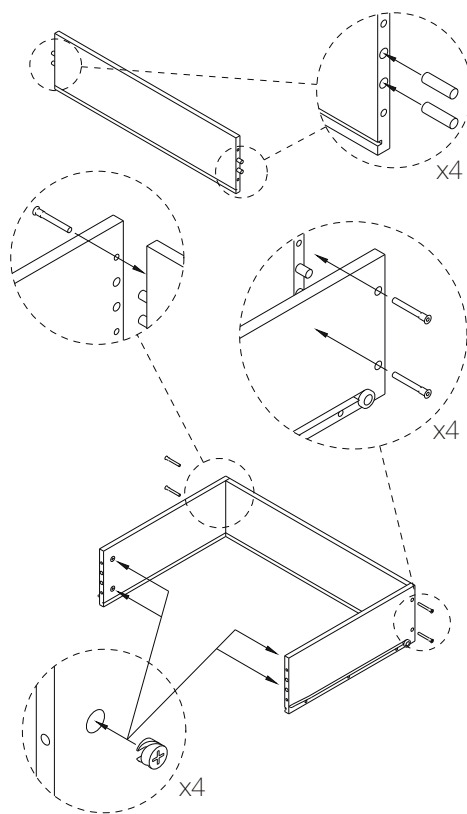

Push 4 dowels into the larger holes in ends of each drawer back.

Introduzca 4 espigas en los agujeros más grandes situados en los extremos del panel trasero del cajón.

Push both drawer sides (with wheel towards the back) onto the dowels projecting from the drawer back. Secure with 2 screws at each end, using the Allen key.

Encaje los 2 paneles laterales del cajón (con las ruedas hacia la parte de atrás) en las espigas que salen del panel trasero. Afiance ambos paneles apretando 2 tornillos en cada extremo con ayuda de la llave Allen.

Insert 2 cams into large holes in each drawer side, rotate cams so that the arrow is nearest the edge of the drawer side.

Introduzca 2 tornillos aseguradores en los agujeros grandes de cada panel lateral del cajón. Gire los tornillos aseguradores hasta que la flecha esté lo más cerca posible del filo de los paneles laterales.

the drawer base

las patas delanteras

8

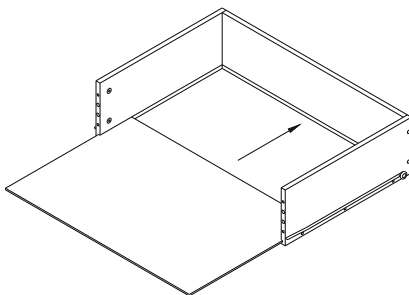

Slide the drawer base into the drawer side grooves, and push fully into the groove in the drawer back.

Deslice el panel inferior del cajón entre las ranuras de los paneles laterales y empújelo hasta que entre en la ranura del panel trasero.

8

the drawer front

los cajones

9

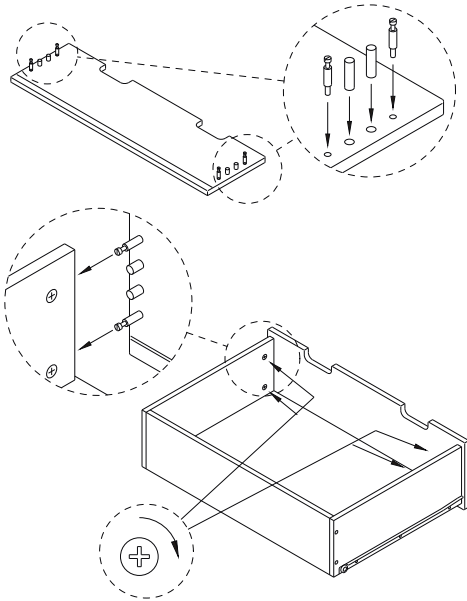

Push 4 small dowels into the holes shown in the drawer front. Screw 4 cam pins into the other holes. Introduzca 4 espigas en los agujeros más grandes del panel delantero del cajón. Atornille 4 pernos en los agujeros más pequeños.

Locate the cam pins on the drawer front in the holes in the ends of the drawer sides. Ensure that the drawer base is seated in the grooves inside the drawer. Using a screwdriver tighten the 4 cams. Introduzca los pernos del panel delantero del cajón en los agujeros situados en los extremos de los paneles laterales. Asegúrese de que el panel inferior encaja perfectamente entre las ranuras de la parte interior de cada panel. Apriete los 4 tornillos aseguradores con ayuda de un destornillador.

fitting the drawers

las patas delanteras

10

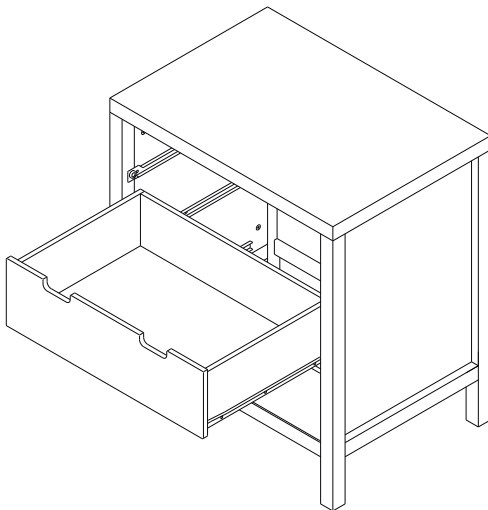

Fitting the drawers: Hook the 2 wheels at the back of the drawer over the wheels of the runners attached to the unit sides. The drawer should slide in smoothly.

Cómo encajar los cajones: Empiece con el cajón de abajo. Enganche las dos ruedas situadas en la parte trasera de cada cajón en las ruedas de los raíles de los paneles laterales. El cajón se deslizará fácilmente.

wall attachment

dispositivo de sujeción a la pared

11

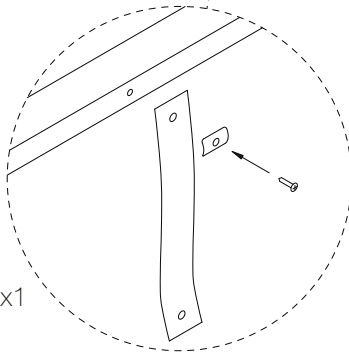
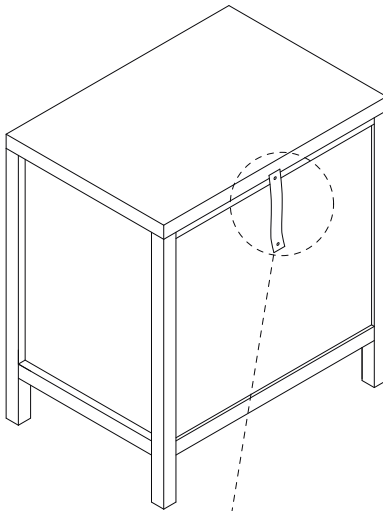

x1

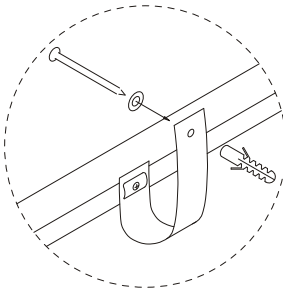

Always ensure that the wall attachment strap is correctly fitted. Failure to do so could result in the wardrobe toppling forward causing injury to your child. Consult your hardware store for suitable wall fixings.

Asegúrese de que la correa de sujeción a la pared está correctamente colocada en todo momento. De no ser así el módulo de tres cajones podría caerse hacia delante y herir a su hijo. Pida consejo en su ferretería sobre sistemas de fijación a la pared.

Insert 1 woodscrew through the strap plate and the wall attachment strap, and fix to the rear of the chest beneath the top.

Introduzca un tornillo para madera a través de la placa y la correa de sujeción a la pared y fíjelos a la parte de atrás del cajón de arriba.

Using a suitable wall fixing with a washer beneath the head, secure the other end of the wall attachment strap to the wall.

Utilice un sistema de fijación a la pared adecuado con una arandela y amarre el otro extremo de la correa a la pared.

- Periodically check all fittings to ensure none have come loose, and that there is no risk of clothing or parts of the body becoming snagged or trapped.
- If any part is missing or broken, do not use the 3 drawer chest until the correct spare part has been obtained from Mothercare.
- Your 3 drawer chest can be cleaned by wiping with a damp cloth and drying with a soft clean cloth.
- Do not use abrasives, bleach, alcohol or ammonia based household polishes.
- Take care when handling or moving the 3 drawer chest. Careless handling can damage wooden furniture.

- Inspeccione con regularidad cada una de las piezas del mueble. Asegúrese de que ninguna se haya aflojado y de que no existe la posibilidad de que la ropa se enganche o de que se produzca daño corporal alguno.
- En el caso de que faltase alguna pieza o alguna estuviera rota, no utilice el módulo de tres cajones hasta que Mothercare le facilite la pieza de repuesto adecuada.
- Para limpiar el mueble, utilice un trapo húmedo y luego séquelo con un trapo seco y suave.
- No utilice productos de limpieza abrasivos ni productos compuestos de lejía, alcohol o amoníaco.
- Para evitar que el mueble se dañe, tenga cuidado al utilizarlo o moverlo.

- All assembly fittings should be tightened properly. Screws and bolts should not be loose because a child can squeeze parts of the body, or clothing (e.g. strings, necklaces, ribbons for babies dummies etc.) could get caught. There would be a danger of strangulation.
- Be aware of the risk of open fire and other sources of strong heat, such as electric bar fires, gas fires, etc. in the near vicinity of the 3 drawer chest.
- The 3 drawer chest must be used on a level and stable surface.
- Once assembled do not dismantle.
- You must discourage your child from playing around this 3 drawer chest as it is not a toy.

- Asegúrese de que ha apretado todas las fijaciones adecuadamente. Si los tornillos y los pernos están flojos, un niño puede pillarse partes del cuerpo o puede existir riesgo de estrangulación si accesorios como cordeles, collares o la cadena del chupete quedan enganchados.
- Es peligroso situar fuentes de calor, por ejemplo estufas eléctricas o de gas, cerca del mueble.
- El módulo de tres cajones debe colocarse en una superficie nivelada y firme.
- No desmontar el mueble una vez que esté montado.
- No permita que su hijo juegue cerca del mueble ya que no es un juguete.