

mothercare

your child's safety is your responsibility

If you have a problem with this product or require replacement parts,  
please contact your nearest Mothercare store or telephone the Mothercare customer care  
line on 08453 30 40 30

Alternatively write to:

Customer Care  
Mothercare  
Cherry Tree Road  
Watford  
Herts. WD24 6SH

[www.mothercare.com](http://www.mothercare.com)

la seguridad de su niño es su responsabilidad

Si surgiera algún problema con este producto o si necesita piezas de recambio,  
sírvase ponerse en contacto con el almacén Mothercare más próximo o llamar a la  
línea de Atención al Cliente de Mothercare número (+44) 1923 210 210

También puede escribir a:

Customer Care  
Mothercare  
Cherry Tree Road  
Watford  
Herts. WD24 6SH  
Inglaterra

[www.mothercare.com](http://www.mothercare.com)

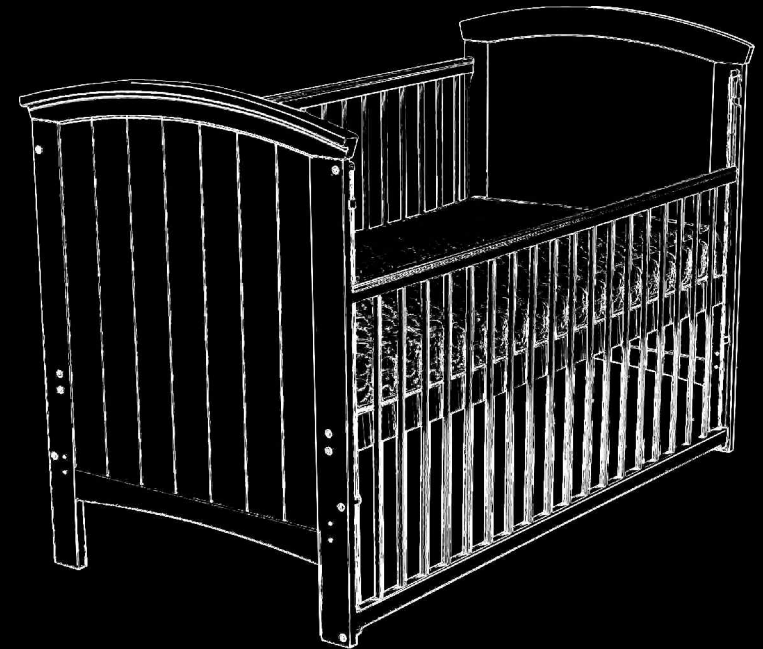

newbury cotbed

user guide

Important. Keep for  
future reference

camita newbury

guía para el usuario

Importante. Retenga para  
referencia futura

## 1 important notes • notas importantes

This cot conforms to BS EN 716: 1996 Safety Standard for Cots.

Please take a few minutes to read this user guide.

Unpack your cot carefully onto a soft level surface, such as a carpeted floor.

Familiarise yourself with the parts by comparing them with the PARTS CHECK LIST below. Do not discard any packaging until you are sure you have all the parts.

The recommended mattress for this cot is a Mothercare 'COTBED' sized mattress, (140cm x 70cm).

Esta cuna cumple con la Norma de Seguridad BS EN 716: 1996 para Cunas.

Por favor, tómese unos minutos en leer esta guía de usuario.

Desembale cuidadosamente su cuna sobre una superficie plana y blanda, tal como un suelo enmoquetado.

Familiarícese con las piezas, comparándolas con el CATÁLOGO DE PIEZAS que sigue. No tire el embalaje hasta que esté seguro de que tiene todas las piezas.

El colchón recomendado para esta cuna es un colchón Mothercare de tamaño 'COTBED' (140 cm x 70cm)

## 2 parts check list • catálogo de piezas



12 Bolts (60mm)  
12 Pernos (60mm)



8 Barrel Nuts  
8 Manguitos Roscados



1 Allen key(4mm)  
1 Llave Allen (4mm)



6 Bolts (35mm)  
6 Pernos (35mm)

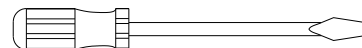

You will also need a screwdriver  
También se va a necesitar un destornillador

## 4 cuidado del producto

Compruebe periódicamente todos los accesorios para asegurarse que no se hayan aflojado.

Puede limpiar su cuna con un paño húmedo y secarla con un paño suave seco.

Nunca la limpie con limpiadores abrasivos ni a base de amoníaco, lejía o alcohol.

Tenga cuidado al manejar o mover la cuna. Un manejo sin cuidado puede dañar los muebles de madera.

## 5 medidas de seguridad

La posición más baja de la base es la más segura y debe utilizarla siempre desde que el niño sea bastante para sentarse.

Si deja su niño sin vigilancia, asegúrese siempre de que el lateral abatible esté en la posición más alta.

No deje nunca en la cuna cualquier cosa que pueda servir de escalón o represente un peligro de asfixia o estrangulamiento.

El grosor del colchón elegido no debe reducir la profundidad interior (desde la superficie del colchón a la parte superior del lateral) a menos de 500mm con la base en la posición más baja o de 200mm con la base en la posición más alta. La pata de la cuna tiene una marca indicando esta altura.

Todos los accesorios de montaje deben estar siempre y correctamente apretados. Hay que tener cuidado en que ningún tornillo esté suelto, porque al niño podría enganchar alguna parte de su cuerpo o de sus prendas de vestir lo que representaría un peligro de estrangulamiento.

El colchón a utilizar en esta cuna no debe ser más de 30mm más corto o más estrecho que la longitud o anchura interiores de la cuna.

Las fuentes de calor fuerte, p.ej chimeneas, estufas a gas o eléctricas en las proximidades de la cuna pueden ser peligrosas si se colocan cerca de la cuna.

4

## care of your product

Periodically check all fittings to ensure that none have come loose.

Your cot can be cleaned by wiping with a damp cloth and drying with a soft dry cloth.

Never clean with abrasive, ammonia based, bleach based, or spirit type cleaners.

Take care when handling or moving the cot. Careless handling can damage wooden furniture.

5

## safety notes

The lowest base position is the safest and should always be used as soon as the baby is old enough to sit up.

Never leave anything inside the cot that could provide a foothold or present a risk of suffocation or strangulation.

If you leave the child unattended in the cot, always make sure that the drop side is in its highest position.

The thickness of the mattress chosen must not reduce the internal depth (from mattress surface to top of the side) to less than 500mm with the base in the lowest position or 200mm with the base in the highest position. The leg of the cot has a mark indicating this height.

All assembly fittings should always be tightened properly. Care should be taken that no screws are loose, because the child could trap parts of the body or clothing which would pose a risk of strangulation.

The mattress to be used with this cot should be no more than 30mm shorter or narrower than the internal length or width of the cot.

Strong heat sources, e.g. open, electric or gas fires in the vicinity of the cot may be dangerous if placed near the cot.

2

## parts check list • catálogo de piezas

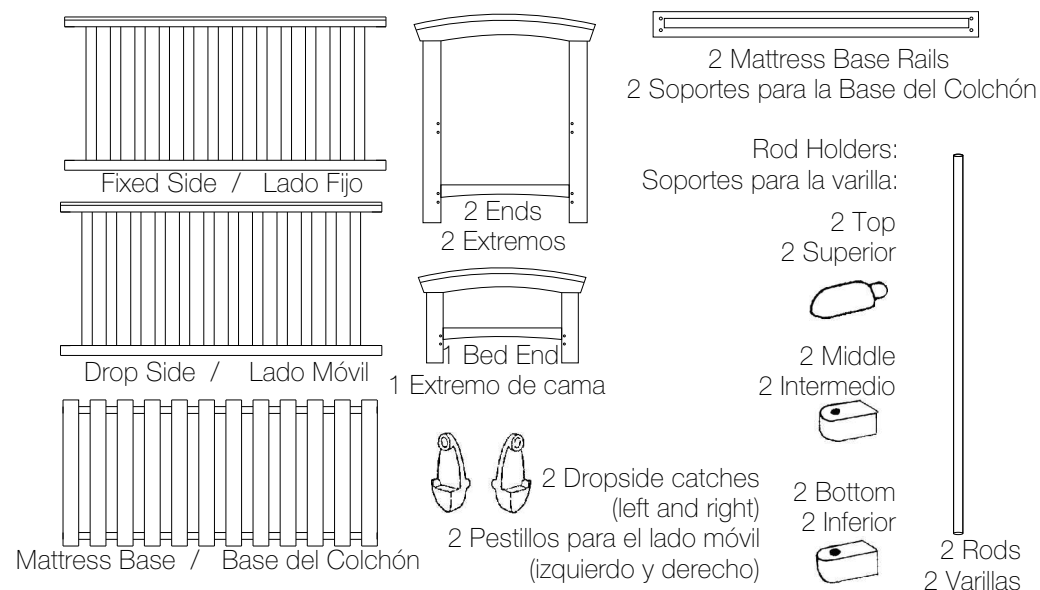

3

## assembly • montaje

### the mattress base

### la base del colchón

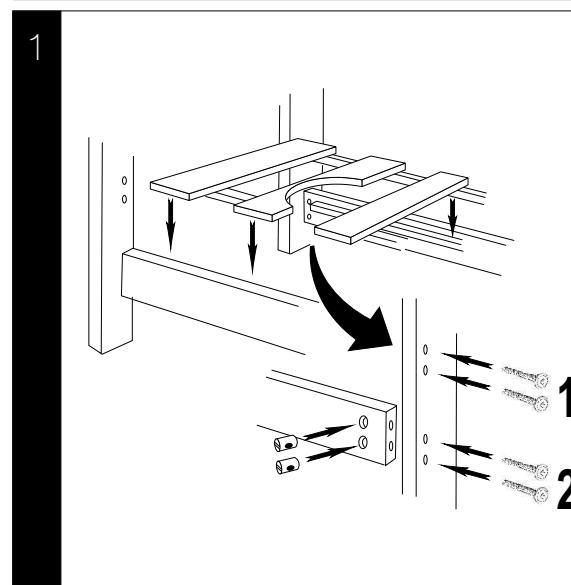

Attach the mattress base rails to the ends, in the higher (1) or lower (2) position, using the long bolts and barrel nuts, as shown. The lowest position is the safest (please see Section 6, Safety Notes).

To ease assembly, do not over tighten fittings at this stage. Place the mattress base between the rails.

Asegure los soportes para la base del colchón a los extremos, en la posición más alta (1) o más baja (2), utilizando los pernos largos y los manguitos roscados. Nótese que la posición mas baja es la más segura (Véase el Artículo 6, Medidas de Seguridad). Para facilitar montaje, todavía no apriete totalmente los accesorios.

Coloque la base del colchón entre los soportes.

6

3

the fixed side

el lateral fijo

2



Attach the fixed side to the ends, using 4 long bolts and barrel nuts, as shown.

Asegure el lateral fijo a los extremos, utilizando 4 pernos largos y manguitos roscados, tal como se indica.

the drop side

el lateral abatible

3

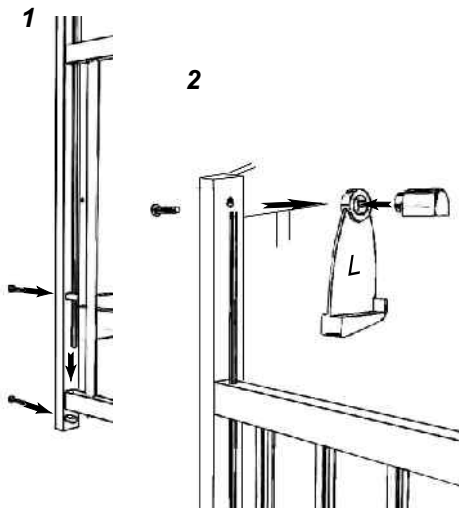

1) Attach the lower and middle rod supports, using 4 of the short bolts. Pass the rods through the side, middle supports, and into the lower support, as shown.

2) Attach the upper supports and drop side catches as shown: the support on the rod and the catch between rod and leg.

1) Fije los soportes para varillas infer. y interm, utilizando 4 de los pernos cortos. Introduzca las varillas en el lateral, por los soportes intermedios y hasta los soportes inferiores, tal como se indica.

2) Fije los soportes superiores y pestillos como indicado: el soporte sobre la varilla, y el pestillo entre varilla y pata.

using the drop side

para utilizar el lateral abatible

4

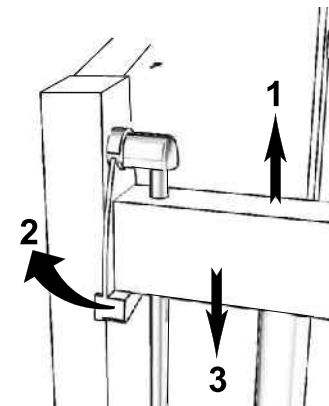

To Lower:

- 1 Lift Drop side
- 2 Swing both catches upwards
- 3 Lower Drop side

To Raise: Lift the side until both drop side catches engage.

Para Bajarlo:

- 1 Levante el lateral abatible.
- 2 Gire ambos pestillos.
- 3 Baje el lateral

Para Subirlo: Levante el lateral hasta que los se enganchen los pestillos.

converting to a bed

para convertir en cama

5

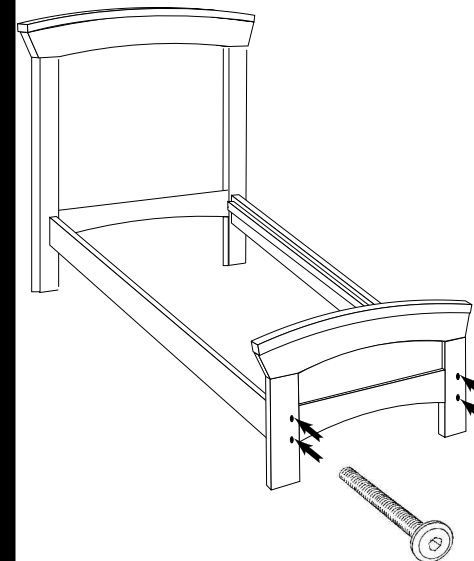

Remove the Cot sides, drop side rods, drop side catches and rod supports.

With the mattress base supports in the lower position, remove one end.

Attach the bed end to the base supports, using the long bolts and barrel nuts, as before.

Replace the mattress base.

Quite los lados de la cuna, las varillas, los pestillos y los soportes para varillas.

Con los soportes para la base del colchón en la posición más baja, quite un extremo.

Asegure el extremo de cama a los soportes para la base, utilizando los pernos largos y manguitos roscados, como antes.

Reponga la base para el colchón.