

Your Child's Safety Is Your Responsibility

If you have a problem with this product or require replacement parts, please contact your nearest Mothercare store or telephone the Mothercare Customer Care Line on 01923 210 210

Alternatively write to:

Customer Care
Mothercare
Cherry Tree Road
Watford
Herts.
WD24 6SH

www.mothercare.com

La seguridad de su niño es su responsabilidad

Si surgiera algún problema con este producto o si necesita piezas de recambio sírvase ponerse en contacto con el almacén Mothercare más próximo o llamar a la línea de Atención al Cliente de Mothercare número (+44) 1923 210210

También puede escribir a:
Customer Care
Mothercare
Cherry Tree Road
Watford
Herts.
WD24 6SH
England

www.mothercare.com

Made in EU

Art. No. L19r3

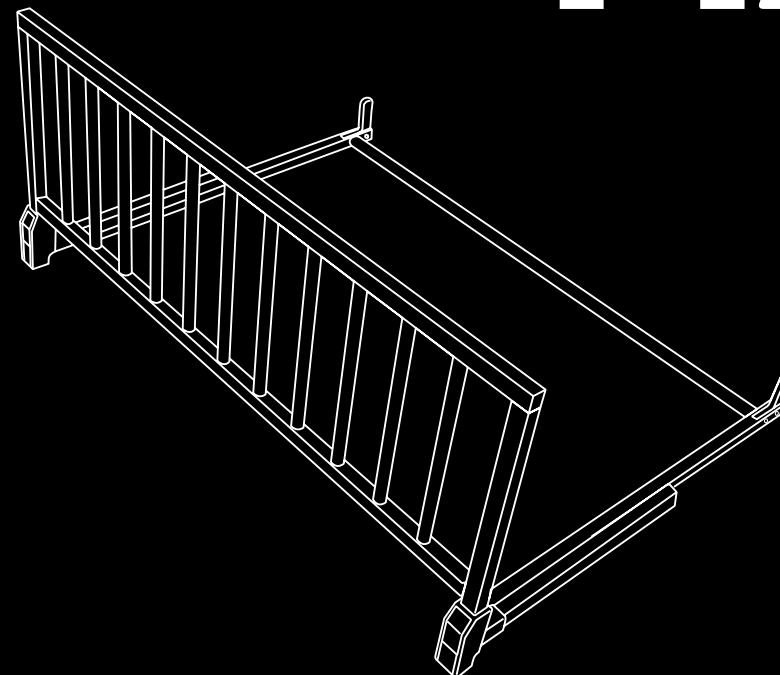

Bedguard

User guide

IMPORTANT.
KEEP FOR
FUTURE
REFERENCE

Bedguard

Guía para el
usuario

IMPORTANTE.
RETENGA PARA
REFERENCIA
FUTURA

1 Introduction • Introduccion

This bedguard is not recommended for use by children under the age of 18 months, or over the age of 5 years.

No recomendamos este Bedguard para niños de menos de 18 meses ni para aquellos de más de 5 años de edad.

2 Important notes • Notas importantes

**PLEASE DISPOSE OF PACKAGING MATERIAL
PLASTIC BAGS CAN BE DANGEROUS TO YOUNG CHILDREN**

**POR FAVOR ELIMINE EL MATERIAL DE EMBALAJE
LAS BOLSAS PLASTICAS PUEDEN SER PELIGROSAS PARA LOS NIÑOS**

A Phillips (cross-point) and a flat-bladed screwdriver are required for assembly

Un Phillips (el punto de la cruz) y un destornillador de bladed de planicie se requiere para la asamblea

3 Parts checklist • Catalogo de piezas

4 Adjustment screws



4 tornillos de ajuste

2 Backbar screws



2 tornillos para la barra trasera

4 Hinge securing screws



4 tornillos para sujetar

4 Metal Inserts



4 Adiciones del Metal

Bedguard Frame

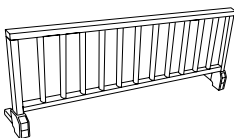

Armazón del Bedguard

2 Hinge assembly

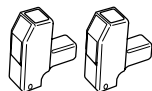

2 Bisagras plásticas

2 Rear legs



2 patas traseras

2 Front legs



2 patas delanteras

Backbar



Barra trasera

4 Preparation for use • Preparacion para el uso

Frame assembly

Ensambladura del armazón

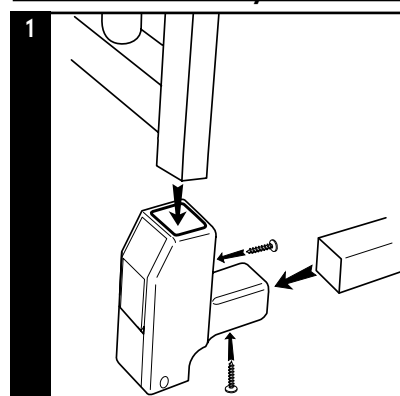

Attach the hinges to the Bedguard frame and front leg as shown.

IMPORTANT - Ensure that the Bedguard frame and legs are fully inserted into the sockets on the hinge. Secure using 2 screws on each hinge as shown.

Conecte las bisagras al marco de Bedguard y la pierna delantera como mostrado. **IMPORTANTE** - Asegura que el marco de Bedguard y piernas son insertidos completamente en los enchufes en la bisagra. Asegure utilizando 2 tornillos en cada bisagra como mostrado

8 Replacement Parts

Diagram	Description	Part Number (SKU)
	Hinge Assembly Bisagras plásticas	519991-2
	Under Bed Screw Pack Tornillos	519996-7
	Front Legs patas traseras	519997-4
	Back Legs patas delanteras	519998-1
	Back Bar Barra trasera	519999-8

La limpieza

Su Bedguard se aprovechará de una aplicación ocasional de una cera de lustrar para mantener su buen aspecto. Las bisagras de plástico deben frotarse con un trapo húmedo. No use limpiadores abrasivos ni los que contengan lejía en ninguna parte del Bedguard.

Mantenimiento y piezas de recambio

Revise el Bedguard de forma regular para que no tenga piezas dañadas, perdidas o rotas. En el caso de encontrarse cualquier pieza defectuosa, no use el Bedguard. En el caso de requerir piezas de recambio, favor contactar su almacén Mothercare local o dirigirse a la línea de Atención al Cliente a 01923 210210. Este Bedguard debe inspeccionarse periódicamente especialmente los dispositivos de cierre.

ADVERTENCIA

Le seguridad de su niño es su responsabilidad

- No recomendamos este Bedguard para niños de menos de 18 meses ni para aquellos de más de 5 años de edad.
- Se recomienda que este Bedguard solo se use para niños capaces de subir y bajar de la cama sin ayuda.
- El Bedguard no debe servir en lugar de una camita de niño porque no proporciona el mismo nivel de seguridad como una camita.
- Cuando esté instalado a la cama con el lado en la posición levantada, siempre asegúrese que el lado tenga contacto con el colchón.
- Previo al uso, asegure que los brazos del Bodyguard estén bien sujetos por el colchón.
- Una vez instalado a la cama, el Bodyguard debe revisarse para asegurar que esté debidamente instalado y seguro.
- En el caso de requerirse piezas de recambio, éstas solo deben conseguirse de Mothercare Ltd.
- El Bedguard no debe usarse con una superficie para dormir de más de 600mm sobre el suelo.
- **ADVERTENCIA** - Para evitar el riesgo de estrangulación, es imprescindible asegurar que, cuando esté instalado el Bodyguard, haya un espacio de por lo menos 250mm entre los extremos de la cama y los del Bodyguard.
- No es apto para el uso con adultos ancianos o enfermos ni para el uso en situaciones no domésticas.
- Apto para camas que tengan un colchón de 540mm a 920mm de ancho, de 80mm a 200mm de espesor y con un largo mínimo de 1400mm.

Backbar assembly

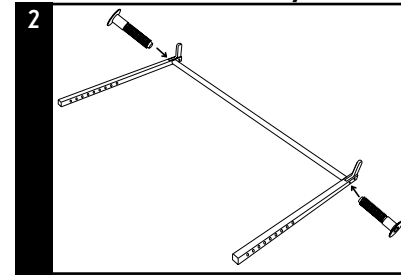

Ensambladura de la barra trasera

Attach the Rear legs to the Backbar using the two Backbar screws as shown. Tighten with the Allen Key provided.

Una las patas traseras a la barra trasera mediante los dos tornillos para la barra trasera. Apriete con la llave Allen provista.

Divan / Low sided beds

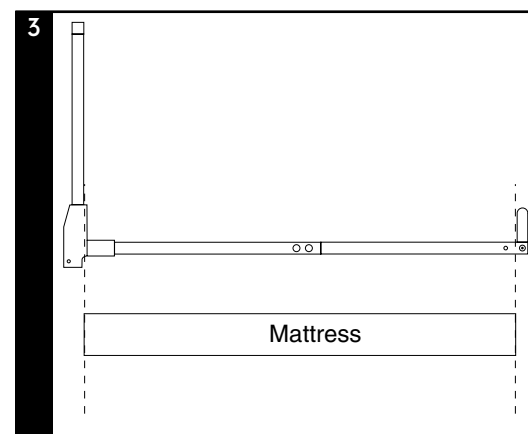

Divanes/Camas con lados bajos

To adjust the Bedguard to fit your mattress, lift the mattress off the bed, remove any bedding and place the Bedguard assembly on top of the mattress. Take the Backbar assembly and position it BETWEEN the Front legs so that the plastic retaining hooks are in line with the edge of the mattress.

Para unir el Bedguard a su colchón, quite el colchón a la cama, quitándole a la vez toda ropa de cama y coloque el conjunto del Bedguard encima del colchón. Tome el conjunto de la barra trasera y colóquelo ENTRE las patas delanteras de manera que los enganches retenedores de plástico estén alineados con el borde del colchón.

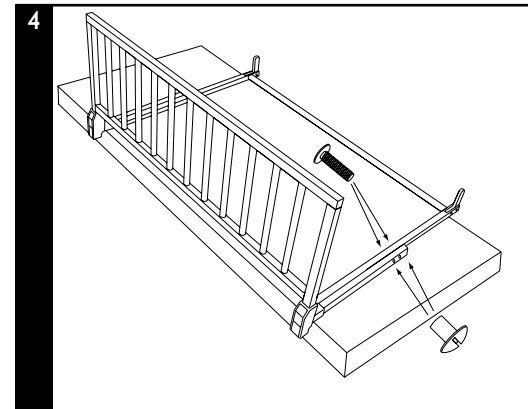

Push Adjustment Screws through the Rear legs and into the Metal Inserts in the Front legs as shown. If required, move the Backbar closer to the Bedguard to ensure alignment of the two holes and to give a firmer grip on the mattress at the next stage. **IMPORTANT** - Ensure that the four screws are securely located in the metal inserts and the same holes in the Rear legs are used on each side. Now that the Bedguard is adjusted for size, see picture 7 for fitting to the bed.

Pase los tornillos por las patas traseras insertándolos en los manguitos de metal en las patas delanteras. Si es necesario, acerque la barra trasera al Bedguard para conseguir un mejor alineamiento de los dos huecos además de una mejor sujeción del colchón para la próxima etapa. **IMPORTANTE** - Asegure que los cuatro tornillos estén bien colocados en los manguitos de metal y que se utilicen los mismos huecos de cada pata trasera. Ahora que el Bedguard se ajusta para el tamaño, vea el retrato 7 para quedar a la cama.

Beds with Raised Sides

Camas con lados altos

5

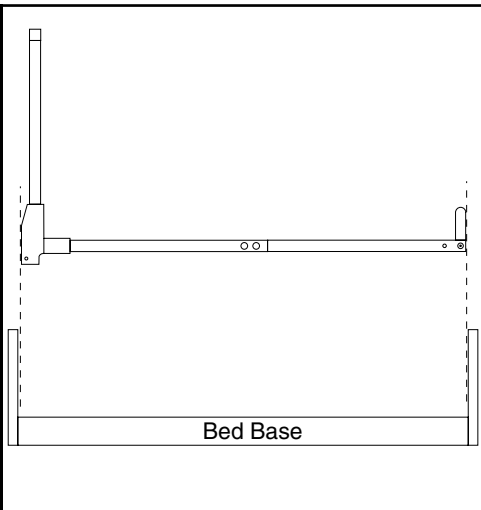

altos

To fit the Bedguard to a bed with raised sides, lift the mattress off the bed, remove any bedding and place the Bedguard assembly on top of the bed base. Take the Backbar assembly and position it BETWEEN the Front legs so that the rear of the Backbar is against the far side of the bed base

Para unir el Bodyguard a una cama con lados altos, quite el colchón a la cama, quitándole a la vez toda ropa de cama y coloque el conjunto del Bedguard encima de la base de la cama. Tome el conjunto de la barra trasera y colóquelo ENTRE las patas delanteras de manera que la superficie trasera de la barra esté en contacto con el lado de la base de la cama

6

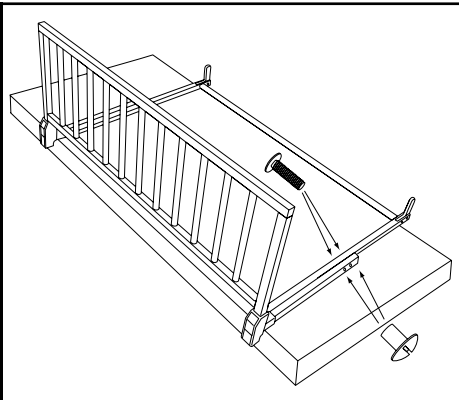

Insert Screws through the Rear legs and into the Metal Inserts in the Front legs. If required, move the Backbar closer to the Bedguard to ensure alignment of the two holes and to give a firmer grip on the mattress at the next stage.

IMPORTANT - Ensure that the four screws are securely located in the metal inserts and the same holes in the Rear legs are used on each side.

Now that the Bedguard is adjusted for size, see picture 7 for fitting to the bed

Pase los tornillos por las patas traseras insertándolos en los manguitos de metal en las patas delanteras. Si es necesario, acerque la barra trasera al Bedguard para conseguir un mejor alineamiento de los dos huecos además de una mejor sujeción del colchón para la próxima etapa.

IMPORTANTE - Asegure que los cuatro tornillos estén bien colocados en los manguitos de metal y que se utilicen los mismos huecos de cada pata trasera. Ahora que el Bedguard se ajusta para el tamaño, vea el retrato 7 para quedar a la cama

6

Care and Maintenance

Cleaning

Your bedguard will benefit from an occasional application of a wax furniture polish to maintain its appearance. The plastic hinges should be wiped with a damp cloth. Do not use abrasive or bleach based cleaners on any part of the Bedguard.

Maintenance and spare parts

Regularly check the Bedguard to ensure that no parts are damaged, missing or broken.

If any parts are found to be defective, do not use the guard.

Should you require any replacement parts, please contact your local Mothercare Store or contact Customer Care on 01923 210210.

The Bedguard should be periodically checked for condition, especially the operation of the locking devices.

7

Safety Notes

WARNING

Your children's safety is your responsibility

- This bedguard is not recommended for use by children under the age of 18 months, or over the age of 5 years.
- It is recommended that this bedguard is used only for children who are able to climb in and out of bed unaided
- The bedguard should not be used as a substitute for a cot, as it cannot provide the same level of safety as a cot.
- When fitted to the bed with the side in the raised position, always ensure that the side is in contact with the mattress.
- Before use, ensure that the arms of the bedguard are held firmly by the mattress.
- Once fitted to the bed, the bedguard should be checked to ensure that it is properly fitted and secure.
- If replacement parts are required at any time, they should only be obtained from Mothercare Ltd.
- This bedguard should not be used on a sleeping surface that is more than 600mm from the floor.
- **WARNING** - To prevent the risk of strangulation, it is essential to ensure that when the bedguard is fitted in position, there is a gap of at least 250mm (10 inches), between both ends of the bed and the ends of the bedguard.
- Not suitable for use with elderly or infirm adults or for use in a non-domestic environment.
- Suitable for a mattress with a width from 540mm to 920mm, a minimum length of 1400mm and a thickness 80mm to 200mm.

Fit to the bed

Ensambladura a la cama

7

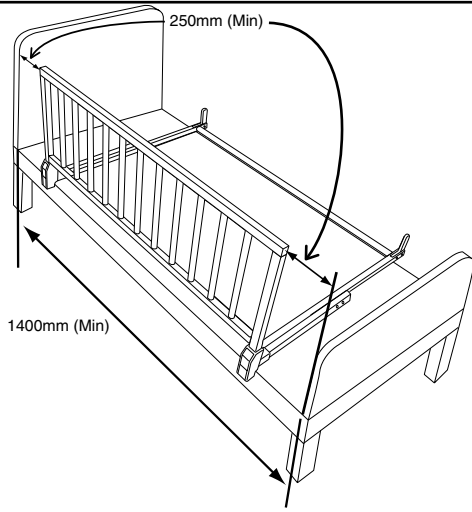

With the mattress off the bed, place the Bedguard on the bed base.

IMPORTANT - Make sure the gap between the ends of the Bedguard and the ends of the bed is **NOT LESS THAN 250mm** at each end. Refit the mattress to the bed, ensuring that it fits between the front of the guard and the retaining hooks at the rear.

(This is to prevent the mattress sliding out of position when in use.)

Quite el colchón a la cama y coloque el Bedguard sobre la base de la cama.
IMPORTANTE - Asegure que el espacio entre los extremos del Bedguard y los de la cama no sea de menos de 250mm en cada extremo. Instale de nuevo el colchón a la cama, asegurando que encaje bien entre la parte delantera del Bedguard y los enganches en la parte trasera. (Esto es para evitar que el colchón se mueva durante su utilización.)

5

In Use • Durante su utilización

Folding your Bedguard

Plegando su Bedguard

8

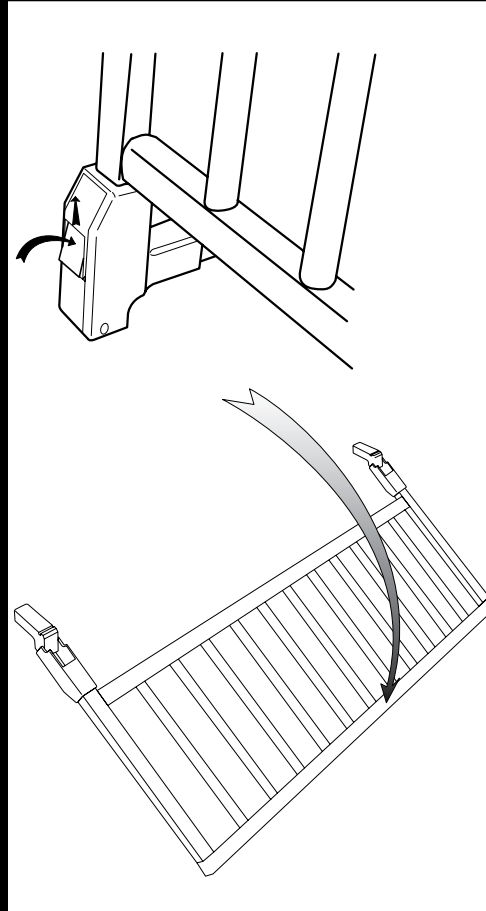

To fold the guard, press the two buttons in the middle of the plastic hinges.-
With the buttons pressed, move the front slides upwards **together** and pull the guard away from the bed.

To fold the guard back into position, grasp the guard's top rail **at each end** and fold upwards until the slides on the hinges click into place.

IMPORTANT- Ensure that both hinges are secure before use.

PLEASE NOTE; If the bed has raised side frames, it will not be possible to operate this feature.

Para plegar el Bedguard, pulse los dos botones que se encuentran en el centro de las bisagras plásticas. Manteniendo presionados los botones, levante a la vez los dos extremos hacia arriba y tire hacia delante el Bedguard fuera de la cama.

Para reponer el Bedguard en su posición, agarre la barra superior en cada extremo y levante hacia arriba hasta que las bisagras se encajen con un clic.

IMPORTANTE - Asegure que las dos bisagras estén bien colocadas previo a su uso.

NOTE - Si la cama dispone de armazones laterales altos no se puede beneficiarse de esta prestación.