

***Your Child's Safety
Is Your Responsibility***

If you have a problem with this product or require any replacement parts, please contact your nearest Mothercare Store or telephone the Mothercare Customer Care Line on 01923 210 210.

Alternatively write to:

Customer Care
Mothercare
Cherry Tree Road
Watford
Herts. WD24 6SH

***La seguridad de su niño es su
responsabilidad***

Si surgiera algun problema con este producto o si necesita piezas de recambio sirvase ponerse en contacto con almacen Mothercare mas proximo o llamar a la linea de Atencion al Cliente de Mothercare numero (+44) 1923 210 210

Tambien puede escribir a:

Customer Care
Mothercare
Cherry Tree Road
Watford
Herts. WD24 6SH
England

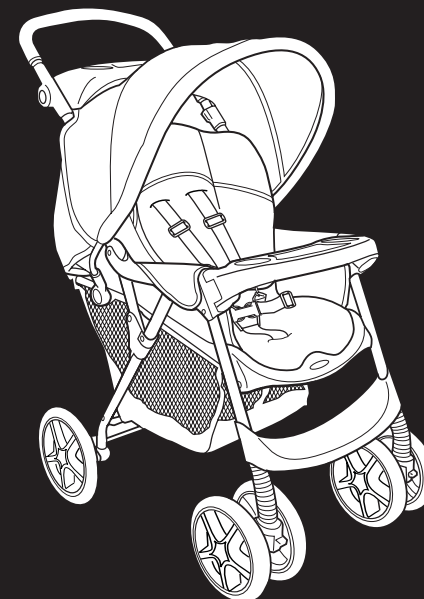

MetroLite

User Guide

**IMPORTANT
KEEP FOR FUTURE
REFERENCE.**

MetroLite

Guia para el usuario

**IMPORTANTE
GUARDELAS COMO
REFERENCIA FUTURA.**

1**Introduction • Introducción**

This product is designed to carry a single child in an upright or reclined position. A basket is supplied to carry shopping and other baby items. Weight limit for basket is 5 kg.

Este producto se diseña para llevar a un solo niño en un montante o una posición descansada. Una cesta se provee para llevar compras y otros items del bebé. El límite del peso para la cesta es 5 kg.

2**Parts Check List • Catalogo de piezas**

No tools required.

No requiere herramientas.

Chassis

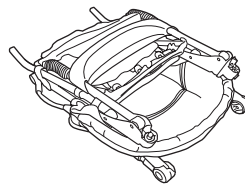

Bastidor

Rear axle assembly

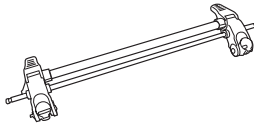

Conjunto del eje trasero

Front wheel assembly (2)

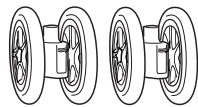

Conjunto de las rueda delantera (2)

Rear wheel (2)



Rueda trasera (2)

Retainer (2, 1 extra)



Retén (2, 1 extra)

Cap (2, 1 extra)



Capa (2, 1 extra)

Hubcap (2)



Tapa (2)

Rear basket tube



Tubo trasero de la canasta

7**Medidas de seguridad**

- **ADVERTENCIA:** No ponga mas de 1.5 kg dentro el bolsillo en el trasero del asiento.
- Saque a su niño y pliegue el coche al subir o bajar escaleras eléctricas.
- No use su coche para aquellas actividades para las que no ha sido diseñada.
- Sujete el coche cuando se encuentre próximo a vehiculos de carretera móviles o trenes. Aunque tenga puestos los frenos, la corriente creada por el vehiculo puede mover el coche.
- Si su coche es usada por personas que no estén familiarizadas con ella, por ejemplo, abuelos, muéstreles siempre como utilizarla.
- No deje nunca a su niño sin supervision, aunque sólo sea durante un corto periodo de tiempo.

- **ADVERTENCIA:** La seguridad de un niño es su responsabilidad. Los niños deben ser enjanzados siempre y deben nunca ser idos desatendido. El niño debe estar claro de todas las piezas móviles mientras que hace ajustes. Este vehículo requiere mantenimiento regular del utilizador. El sobrecargar, el plegamiento incorrecto y el uso de accesorios non-approved pueden dañar o romper este vehículo. Lea las instrucciones. BS 7409 : 1996
- El uso del pushchair con un niño que pesa más de 18 kilogramos causará desgaste excesivo y tensión en el pushchair. Utilice el pushchair con solamente un niño al mismo tiempo.
- No deje que su niño se suba solo al coche.
- Asegúrese de que su niño lleve siempre el arnés correctamente colocado y ajustado. Para mayor seguridad, se proporcionan anillas en D para el acoplamiento de un arnés de seguridad separado, aprobado según BS 6684.
- Asegúrese de que los niños estén alejados de las piezas móviles antes de realizar ajustes.
- La sobrecarga, el plegamiento incorrecto y el uso de accesorios que no cuentan con aprobación podrán resultar en el perjuicio o rotura de esta coche.
- Nunca deje puestas las cubiertas para la lluvia, capotas y demás cubiertas dentro de los recintos cerrados, en un ambiente cálido o cerca de fuentes de calor pueden provocar el sobre calentamiento del bebé.
- No use accesorios tales como asientos de niño, enganchess para bolsas, cubiertas para la lluvia, etc. que no hayan sido aprobados por Mothercare; pueden poner en peligro la seguridad del coche.
- No sobrecargue el coche con más niños, cargas o accesorios. Las bolsas y otros articulos no deberán colgarse del mango.
- Aplique siempre los frenos cuando la sillita se encuentre estacionaria.
- Tenga cuidado al subir y bajar las aceras.
- No deje que los niños juegen con el coche o se cuelguen de ella.
- **ADVERTENCIA:** Evite quemaduras, nunca ponga liquidos calientes sobre la bandeja del padre. Para evitar volcamientos, no ponga mas de 0,9 kg sobre la bandeja del padre.

Parent's tray

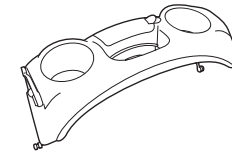

Bandeja para padres

Child's tray



Bandeja del niño

Pin



Pasador

Apron

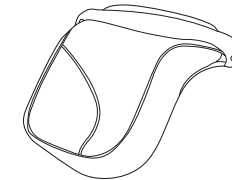

Faldón

Setting up the Pushchair

Montar el coche

1

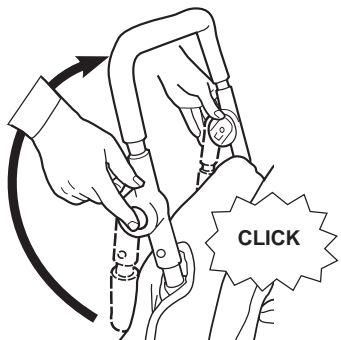

Rotate handle up out of storage position.

Gire la manija hacia arriba desde la posición de almacenamiento.

2

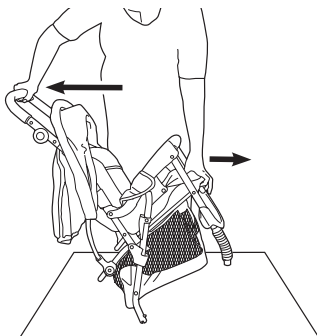

Open pushchair on carton as shown until locking latches on both sides are locked.

Abra el coche en la caja de cartón como se muestra, hasta que encajen los seguros de bloqueo de ambos lados.

3

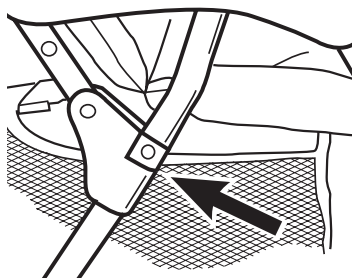

CHECK that latches on both sides are locked before continuing assembly.

VERIFIQUE si están trabados los cerrojos en ambos lados antes de continuar con el ensamblaje.

- **WARNING:** Do not place more than 1.5 kg in the pocket on the rear of the seat.
- Don't let children play with or hang on to the pushchair.
- Hold on to your pushchair when close to moving road vehicles or trains. Even with the brake on, the draught from the vehicle may move the pushchair.
- If your pushchair is used by anyone unfamiliar with it, e.g. grandparents, always show them how it works.
- Never leave your child unattended, even for the shortest time.

Safety Notes

- **WARNING:** A child's safety is your responsibility. Children should be harnessed at all times and should never be left unattended. The child should be clear of all moving parts while making adjustments. This vehicle requires regular maintenance by the user. Overloading, incorrect folding and the use of non-approved accessories may damage or break this vehicle. Read the instructions. BS 7409 : 1996
- Use of the pushchair with a child weighing more than 18 kg will cause excessive wear and stress on the pushchair. Use the pushchair with only one child at a time.
- Do not allow your child to climb unassisted into the pushchair.
- Ensure your child wears a correctly fitted and adjusted harness at all times. For extra safety, D rings are provided on the harness waist straps for the attachment of a separate safety harness approved to BS 6684.
- Ensure children are clear of moving parts before making adjustments.
- Overloading, incorrect folding, and the use of non-approved accessories may damage or break this pushchair.
- Never leave raincovers, hoods and aprons on indoors, in a hot atmosphere or near a heat source - baby may overheat.
- It may be unsafe to use accessories e.g. child seats, bag hooks, rain covers etc. other than those approved by Mothercare.
- It may be unsafe to use replacement parts other than those approved by Mothercare.
- Do not overload this pushchair with additional children, goods or accessories. Bags and other items must not be hung from the handle.
- Always apply the brakes when the pushchair is stationary.
- Exercise caution when mounting or dismounting kerbs.
- Remove your child and fold the pushchair when ascending or descending stairs or escalators.
- Do not use your pushchair in a manner for which it was not designed.
- **WARNING:** To avoid burns, never put hot liquids in the parent's tray. To prevent tipping over, do not place more than 0.9 kg on the parent's tray.

Preparation for Use • Preparación para el uso

Fitting the Basket

Para conectar la cesta

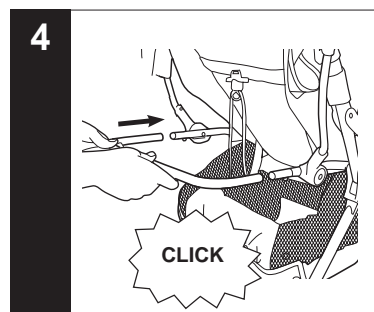

Snap the basket tube onto the frame as shown. **BE SURE** that the tube is securely attached by pulling on it.

Encaje el tubo de la cesta en el bastidor. **ASEGÚRESE** de que el tubo está bien sujeto en el bastidor tirando del mismo.

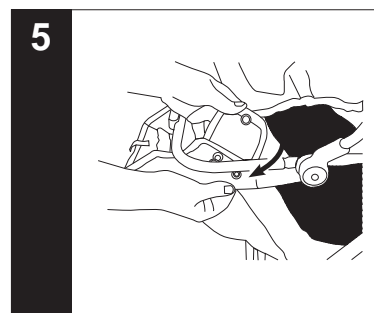

Fasten the side snaps as shown.

Abroche los cierres laterales como se indica.

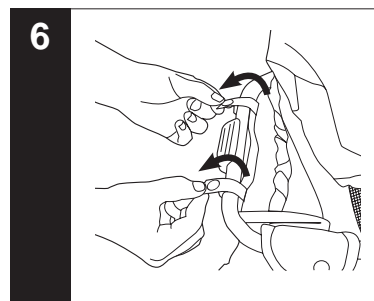

Fasten the rear snaps as shown.

Abroche los cierres traseros como se indica.

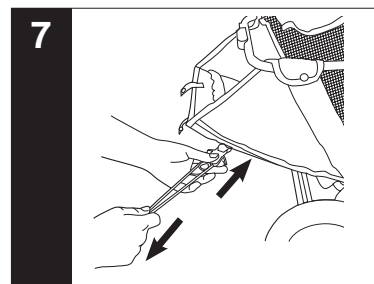

To allow for more space in the storage basket, unfasten the rear snaps and pull down on the cord as shown.

Para dejar más espacio de almacenamiento en la cesta, desabroche los cierres traseros y tire del cordón hacia abajo como se indica.

Fitting Front Wheels**Montar las ruedas delanteras**

8

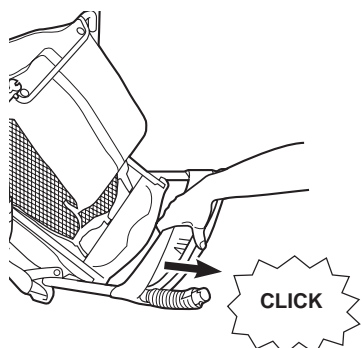

First, push the footrest down to fix to the tube.

Primero, deslice el apoya pies hacia abajo, hasta que tope en el fierro ubicado abajo.

9

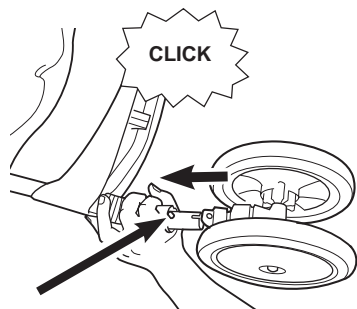

Line up wheel assembly exactly as shown. Push assembly on until it snaps into place. Repeat on other side.

NOTE: Pull firmly on each wheel assembly to be sure the wheel assemblies are securely attached.

Alinee el ensamble de la rueda como se demuestra. Empuje el ensamble hasta que encaje dentro de su lugar. Repita el procedimiento en el otro lado.

NOTA: Tire firmemente cada conjunto de ruedas para asegurarse de que se encuentran colocados correctamente.

- Este vehículo requiere un mantenimiento regular por parte del usuario. Periódicamente, inspeccione los dispositivos de cierre, los frenos, el conjunto del arnés, los enganches, los ajustes del asiento, las juntas y los accesorios, para asegurarse de que estén fijos y en condiciones perfectas de funcionamiento.
- Los frenos, las ruedas y los neumáticos sufren desgaste y deberán cambiarse si resulta necesario. Esto podrá realizarse a través de su tienda Mothercare local.
- Si algunas piezas de su sillita se hicieran duras y difíciles de operar, asegúrese de que la suciedad no es la causa del problema y, seguidamente, pruebe a aplicar una capa ligera de un pulverizador lubricante, por ejemplo, WD-40, cerciorándose de que el lubricante penetre entre los componentes. No aplique lubricante en exceso ya que ello puede facilitar la acumulación de suciedad.
- La lubricación periódica de las piezas móviles extenderá la vida de su sillita y facilitará la apertura y pliegue de la misma.
- Las piezas metálicas y de plástico pueden limpiarse con una esponja, agua templada y un detergente suave.
- Nunca limpie el vehículo con productos limpiadores abrasivos, con base de amoníaco, lejía o alcohol.
- Las piezas de la tela se pueden limpiar de acuerdo con las escrituras de la etiqueta del cuidado de la tela.
- Su coche deberá ser revisada y reacondicionada antes de utilizarla con otro bebé, o después de 18 meses, dependiendo del caso que antes se produzca. Esto puede hacerse a través de su tienda Mothercare local.
- Almacene su coche en un lugar seco y seguro.
- Después de haber sido expuesta a condiciones de humedad, dejela totalmente abierta y en un ambiente cálido. Séquela con un paño suave. El almacenamiento de una sillita húmeda puede facilitar la formación de moho.
- No deje la coche expuesta a la luz solar durante períodos prolongados de tiempo algunos tejidos se decoloran.
- Puede lavar el forro en el ciclo delicado, en agua fría con un detergente suave y ponerlo a secarlo al aire. **NO USE BLANQUEADOR.**

Care of your Product

- This vehicle requires regular maintenance by the user.
- Regularly inspect the locking devices, brakes, harness assembly, catches, seat adjusters, joints and fixings to ensure they are secure and in full working order.
- Brakes, wheels and tyres are subject to wear and should be replaced if necessary. This can be arranged through your local Mothercare store.
- Should parts of your pushchair become stiff or difficult to operate, ensure that dirt is not the cause, then try a light application of a spray lubricant e.g. WD 40, ensuring that the lubricant penetrates between the components, but do not overspray as this may encourage the accumulation of dirt.
- Regular lubrication of moving parts will extend the life of your pushchair and make opening and folding easier.
- Plastic and metal parts may be sponged clean with warm water and a mild detergent.
- Allow to dry thoroughly before storing.
- Never clean with abrasive, ammonia based, bleach based or spirit type cleaners.
- Fabric parts may be cleaned in accordance with the fabric care labels.
- Your pushchair should be serviced and reconditioned before using it for a second baby, or within 18 months, whichever is the sooner. This can be arranged by your local Mothercare store.
- Store your pushchair in a dry safe place.
- After exposure to damp conditions, leave fully opened and in a warm environment. Dry off with a soft cloth. Storing a damp pushchair will encourage mildew to form.
- Do not leave the pushchair in sunlight for prolonged periods - some fabrics may fade.
- Seat cover may be washed on delicate setting in cold water with a mild detergent and drip-dried. **DO NOT USE BLEACH.**

Preparation for Use • Preparación para el uso

Fitting Rear Axle

Montar el eje trasero

10

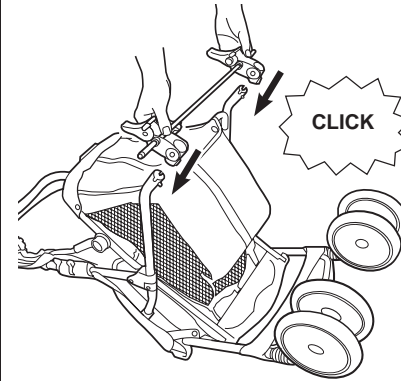

Pull firmly on rear axle assembly to be sure it is securely attached.

Tire con firmeza del conjunto del eje trasero para verificar que esté bien colocado.

Fitting Rear Wheels

Montar las ruedas traseras

11

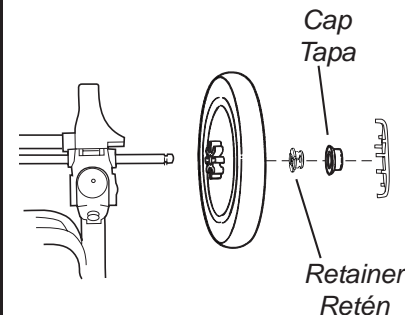

Place parts in order on rear axle **exactly** as shown.

Coloque las piezas en el eje posterior **exactamente** tal como se muestra.

BE SURE cap is snapped securely over red retainer.

ASEGÚRESE de que la tapa esté puesta correctamente sobre el retén rojo.

Attaching the Child's Tray

Montar la bandeja del niño

12

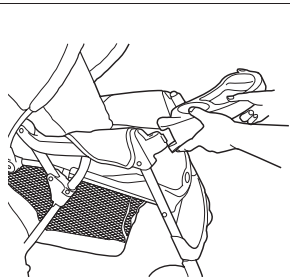

Slide right side of child's tray onto right armrest (right and left are from the viewpoint of the child).

Deslice el lado derecho de la bandeja del niño sobre el posabrazo derecho (izquierda y derecha desde el punto de mira del niño).

13

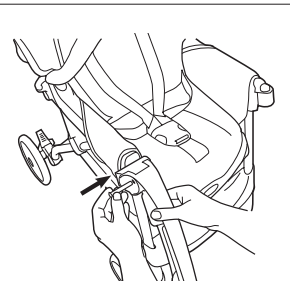

Let armrest pivot down to a vertical position and insert pin from your left through tray and armrest. Push the pin all the way in.

Suelte el posabrazo para que caiga a su posición vertical, e inserte la clavija desde su izquierda a través de la bandeja y el posabrazo. Empuje la clavija hasta que entre totalmente.

14

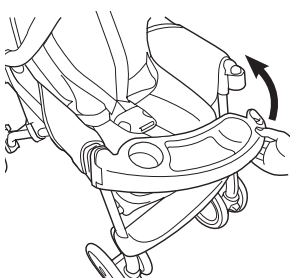

Pivot left end of tray up and snap it onto left armrest buttons.

Haga girar el extremo izquierdo de la bandeja hacia arriba y hágalo calzar en los botones del posabrazo izquierdo.

15

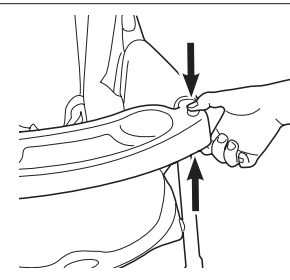

To open tray, press buttons above and below left end of tray. Swing tray out and down.

Para abrir la bandeja, presione los botones situados encima y debajo del extremo izquierdo de la bandeja. Mueva la bandeja hacia afuera y hacia abajo.

Removing the Hood

Para sacar el toldo

11

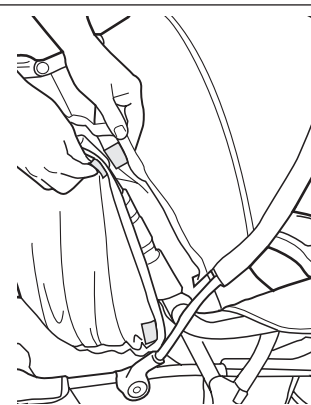

Undo two VELCRO® patches on each side.

Destrahe los dos parches VELCRO® en cada costado.

12

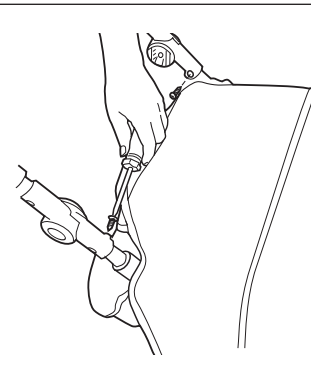

Remove two screws on handle as shown.

Saque los dos tornillos de la manija como se indica.

13

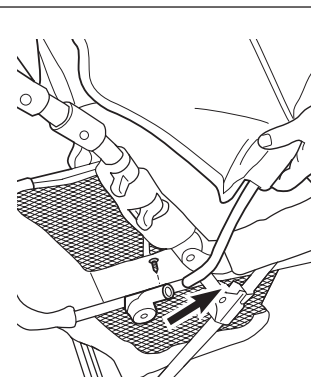

Remove two screws at base of hood supports as shown. Pull hood tubes out of pushchair frame. Remove support wire and U tube (note orientation) before washing.

Saque los dos tornillos en la base de los apoyos de la capota como se indica. Tire los tubos de la capota para sacarlos del armazón del cochecito. Saque el alambre de apoyo y el tubo en U (note la orientación) antes de lavarla.

To Remove Parent's Tray Para quitar la bandeja para padres

9

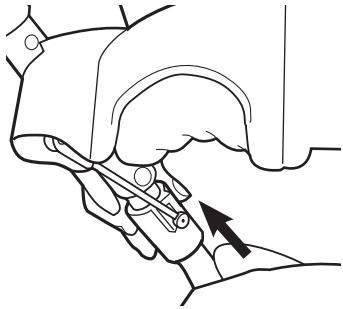

Slide sleeves on handle up to release plastic fold straps.

Deslice las mangas de la manija hacia arriba para liberar las cintas plegadas de plástico.

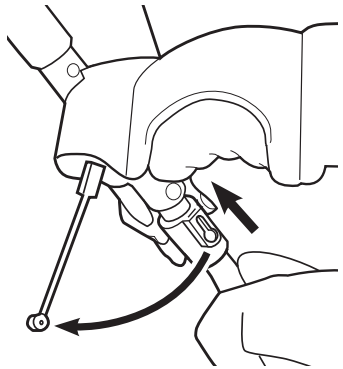

10

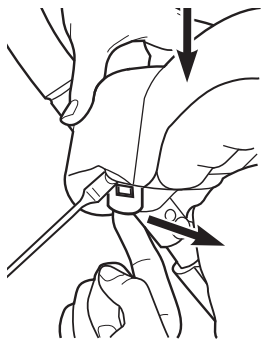

Push tray down and pull tabs out. Lift tray to remove from frame.

Empuje la bandeja hacia abajo y tire las lengüetas hacia fuera. Levante la bandeja para sacarla del armazón.

Attaching the Parent's Tray Montar la bandeja para padres

16

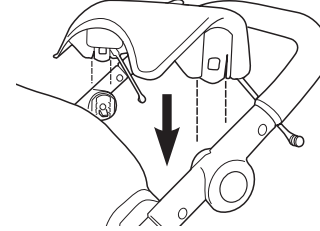

Position parent's tray exactly as shown over pushchair handle fold joints, with plastic straps to the rear.

Coloque la bandeja del padre en la forma exacta indicada, sobre las articulaciones de plegado del asa de la sillita de paseo, con las correas de plástico hacia atrás.

17



Snap tray firmly into place. CHECK that parent's tray is securely attached by pulling up on it.

Coloque la bandeja firmemente en su sitio. Tire hacia arriba de la bandeja del padre para asegurarse de que esté bien instalada.

18

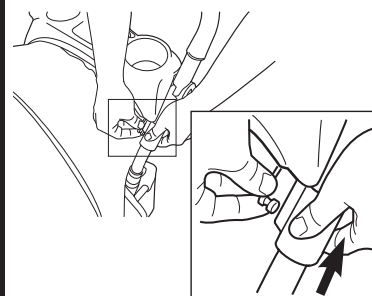

Pull straps completely up as shown.

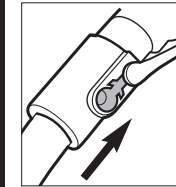

Tire de las correas completamente hacia arriba como se indica.

Pull up sliding sleeves on pushchair handle and insert ends of plastic straps into sleeves. Slide sleeves back down.

Attaching plastic straps may unlatch pushchair. Check that pushchair is all the way open before continuing.

Tire hacia arriba de las mangas deslizantes del asa del coche, e inserte los extremos de las correas de plástico en las mangas. Deslice otra vez las mangas hacia abajo.

Al instalar las correas de plástico, el coche puede desengancharse. Antes de proseguir, verifique que el coche esté totalmente abierto.

Securing Your Child

Para que su hijo vaya seguro

1

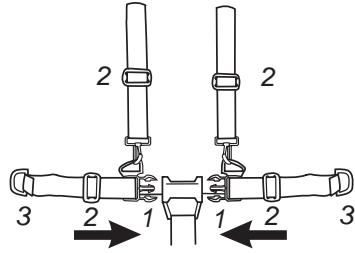

WARNING: Avoid serious injury. Always use harness.

To secure your child in the harness, place crotch strap between child's legs and insert the harness buckles (1) into the centre buckle housing, making sure child's fingers are clear. Adjust strap adjusters (2) to get a snug fit around your child.

ADVERTENCIA: Evite lesiones graves. Use siempre el cinturón de seguridad.

Coloque la correa entrepiezas entre las piernas del niño e inserte las hebillas del arnés (1) dentro del encaje central de hebillas, asegúrese de que los dedos del niño están claros. Ajuste el cinturón (2) cuanto sea necesario para lograr que su bebé se siente cómodo.

2

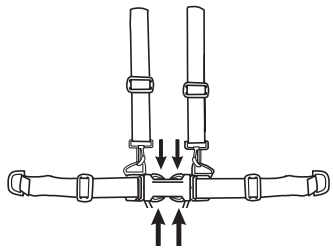

To release, squeeze buckle prongs at top and bottom sides of centre housing as shown.

Presione los lados de la hebilla para desabrochar como se muestra.

Rings (3) are fitted should you wish to attach a separate harness complying with BS 6684.

Se caben los anillos (3) si usted desea al harness separado del attacha que se conforma con BS 6684.

Removing the Seat Covering

Quitar el forro del asiento

7

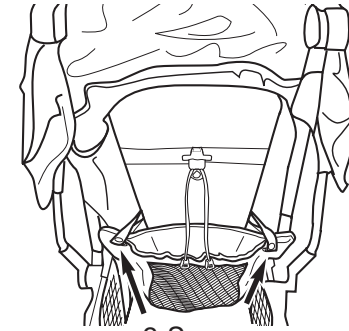

2 Snaps
2 Broches

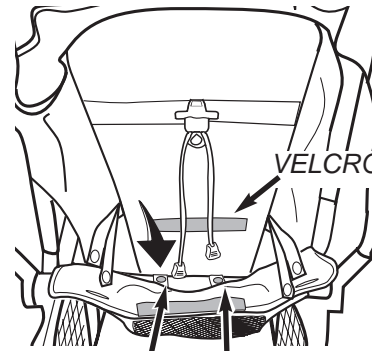

2 Snaps
2 Broches

Unfasten 4 snaps and VELCRO on rear seat back flap as shown.

Destrahe los cuatro broches y el VELCRO en el parte trasera del asiento como se muestra.

8

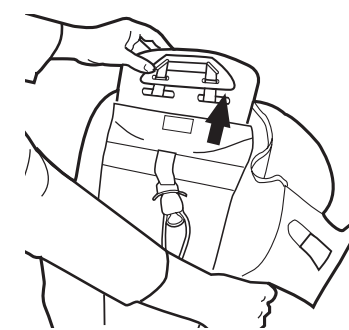

Open top and remove back board.

Abra la parte superior y retire la placa trasera.

Removing the Seat Covering

Quitar el forro del asiento

5

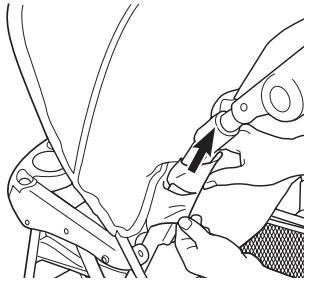

A stiffener rod is sewn into the fabric. It slides out of a plastic channel here.

La tela tiene cosida una varilla rigidizadora. La varilla se desliza por un canal situado dentro de la tela.

6

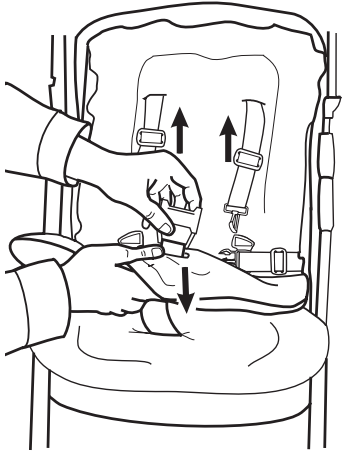

To remove the seat covering, squeeze buckle prongs at top and bottom sides of centre buckle. Unfasten the harness shoulder straps. Push the straps through the upper shoulder holes. Push the crotch strap through the hole in the seat as shown.

WARNING: DO NOT use the pushchair without the seat covering.

Para quitar el forro, apriete las lengüetas de la hebilla en los lados superior e inferior de la hebilla central. Desabroche las correas de los hombros del cinturón. Introduzca las correas por los agujeros superiores de los hombros. Introduzca la correa de entrepierna por el agujero del asiento como se muestra.

ADVERTENCIA: NO use el coche sin el forro del asiento.

Using the Brake

Usar el freno

3

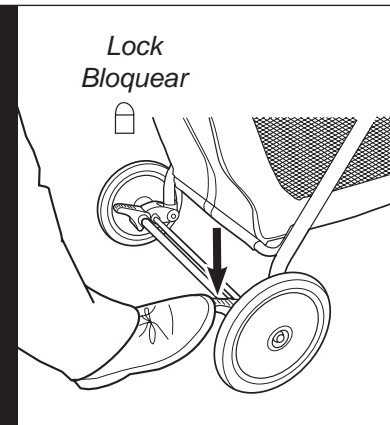

WARNING: Always apply brake when parking pushchair and do not forget to check the brake.

To operate the brake, push down firmly on the brake bar **MAKING SURE IT IS FULLY ENGAGED.**

After putting the brake on, check it by gently rocking the pushchair backwards and forwards.

If your pushchair is used by someone unfamiliar with it, for example grandparents, always show them how the pushchair works.

ADVERTENCIA: Siempre aplique el freno al parquear el coche y no se olvide siempre de asegurar el freno.

Para operar el freno, empuje hacia abajo firmemente en la barra del freno **ASEGURARSE DE QUE ESTÁ CONTRATADA COMPLETAMENTE.**

Después de poner el freno encendido, contrólole suavemente oscilando el coche al revés y lo remite.

Si su coche es utilizado por alguien desconocedor con él, por ejemplo los abuelos, siempre les muestran cómo el coche funciona.

4

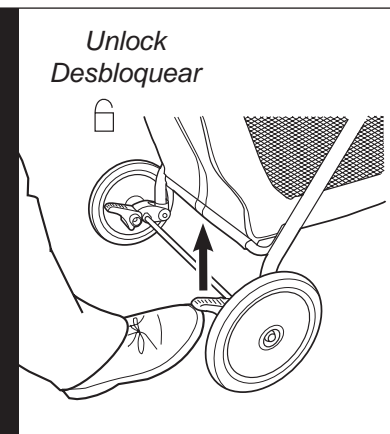

Lift to release.

Levante al desbloquear.

Swivel Wheel Locks

Bloqueos de la rueda del giratorio

5

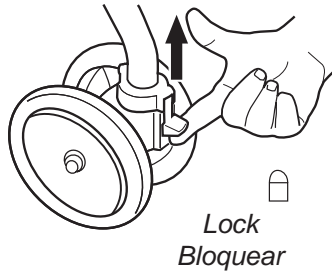

Front swivel wheels lock for use on uneven surfaces such as grass, stones or gravel.

Las ruedas giratorias delanteras se bloquean para ser utilizadas sobre superficies desparejas como pasto, piedras o grava.

6

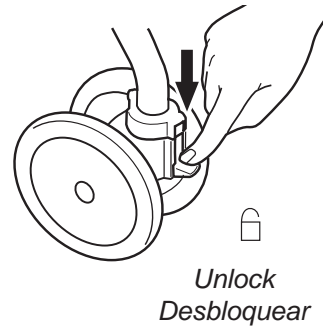

Removing the Seat Covering

Quitar el forro del asiento

1

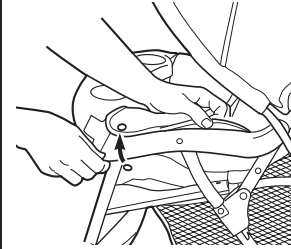

Unsnap front of armrest fabric.

Desabroche el frente de la tela del posabrazo.

2

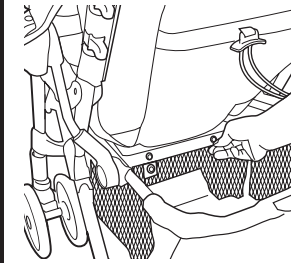

Unsnap two straps behind seat.

Desabroche las dos correas situadas detrás del asiento.

3

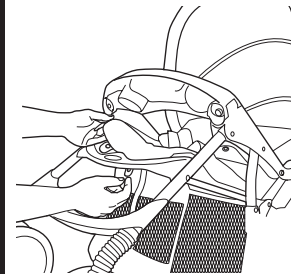

Undo four plastic tabs under seat front.

Abra las cuatro pestañas de plástico situadas debajo del frente del asiento.

4

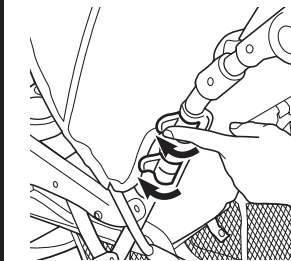

Rotate safety seat locks toward front.

Haga girar los cerrojos del asiento de automóvil hacia el frente.

Folding the Pushchair

Plegar el coche

Before folding, fold hood. Remove the apron if installed. Fully recline the seat back. Apply brakes to prevent stroller from rolling.

First push release button, then squeeze two-part grip, both sides must be squeezed simultaneously.

Antes de plegarlo, pliegue el toldo. Retire el folgo si está instalado. Recline completamente el respaldo. Frene el coche para evitar que se deslice.

Primero empuje el botón de liberación y luego apriete el mango de dos piezas, se deben apretar ambos costados a la vez.

Fold pushchair.

Pliegue el coche.

Attach storage latch on parent's tray to footrest.

Conecte el cerrojo de almacenamiento de la bandeja del padre al posapiés

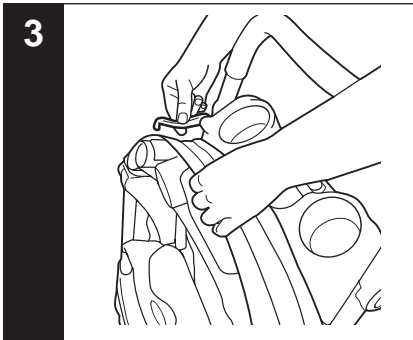
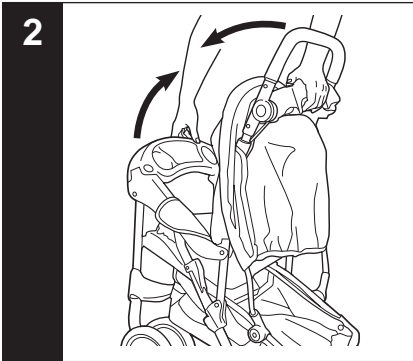
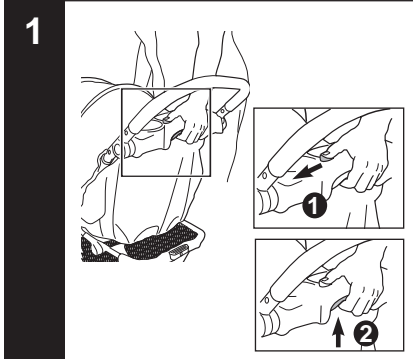

Adjusting the Back

Ajustar el respaldo

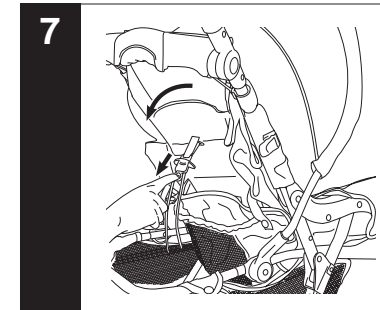

To recline, pull adjuster down as shown.

Para reclinarlo, tire del ajustador hacia abajo como se muestra.

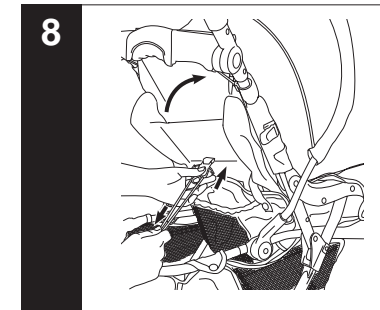

To raise seat back, pull ends of cords at the same time as shown.

Para levantar el respaldo, tire de los extremos de las cuerdas simultáneamente como se muestra.

Attaching the Apron

Instalar la bota

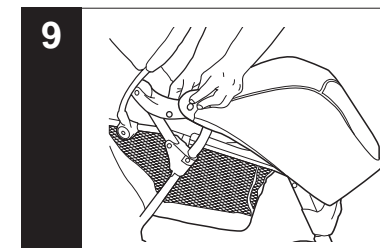

Place apron under front of seat. Snap rear of apron to rear of armrests as shown.

Coloque la bota bajo el frente del asiento. Haga calzar la parte trasera de la bota en los posabrazos, como se muestra en la figura.

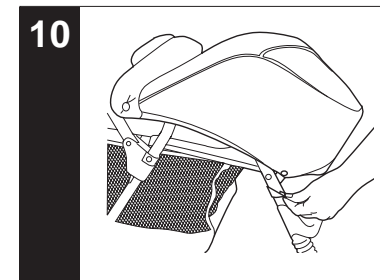

Snap apron straps around pushchair frame on both sides as shown.

Abroche las correas de la bota alrededor del marco del coche de paseo en ambos lados.

Installing the Car Seat Para instalar el asiento de automóvil

11

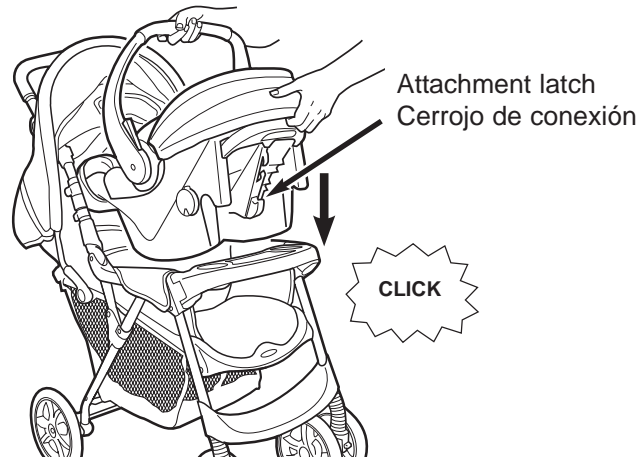

WARNING: Use your Mothercare child seat only. Read the manual provided with the child seat before using it with your pushchair. Make sure pushchair is fully assembled according to the preceding instructions.

WARNING: Always secure your child with the safety seat harness when using the safety seat on the pushchair.

Recline the pushchair seat back to its lowest position. Fold the hood. CHECK that child's tray is securely attached by pushing down on the tray.

Move safety seat handle to carrying position. Position mounting notches over tray. Push down on safety seat until the attachment latch snaps into tray.

ADVERTENCIA: Utilice únicamente su asiento de automóvil para bebés marca Mothercare. Lea el manual del asiento antes de usarlo con el coche. Verifique que el coche esté totalmente montado, de acuerdo con las instrucciones precedentes.

ADVERTENCIA: Cuando use el asiento de automóvil en el coche, asegure siempre a su niño con el arnés de dicho asiento.

Recline el asiento del coche hacia atrás, hasta alcanzar la posición más baja. Pliegue la capota. Empuje la bandeja del niño hacia abajo PARA COMPROBAR que esté bien asegurada.

Mueva el asa del transportador a la posición de transporte. Coloque las muescas de montaje sobre la bandeja. Empuje el transportador hasta que el cerrojo de conexión calce en la bandeja.

Installing the Car Seat Para instalar el asiento de automóvil

12

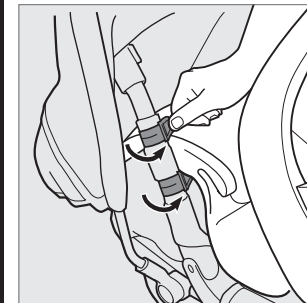
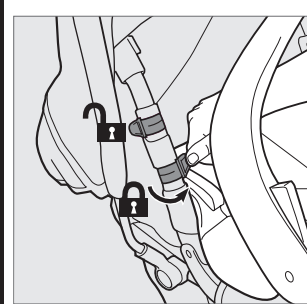

Always use latches on pushchair handle to secure safety seat to pushchair. There are two positions for the safety seat:

- Place safety seat **below** the bottom latch for a more upright position.
- Place safety seat **between** the two latches for a more reclined position.

NEVER use safety seat above top latch. Check that carrier is securely attached by pulling up on the carrier handle.

Utilice siempre los cerrojos del asa del coche para asegurar el transportador al coche. Hay dos posiciones para el asiento de automóvil.

- Ponga el asiento de automóvil **debajo** del cerrojo inferior para obtener una posición más vertical.
- Ponga el asiento de automóvil **entre** los dos cerrojos para obtener una posición más reclinada.

NUNCA use el asiento de automóvil por encima del cerrojo superior. Tire hacia arriba del asa del transportador para comprobar que esté bien conectada.

13

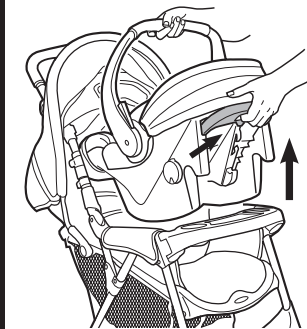

To remove : unlock latches, squeeze release handle at back of safety seat, and lift safety seat out of the pushchair. When safety seat is not in use, latches should be in unlocked position, away from baby.

Para retirar : abra los cerrojos, apriete el asa de liberación en la parte trasera del asiento de automóvil, y levante el asiento para sacarlo del coche. Cuando el asiento no esté en uso, los cerrojos deberán estar abiertos y alejados del bebé.