



# adapter maxi-cosi user guide

دليل المستخدم

Guide d'utilisation

Gebrauchsanleitung

Οδηγός χρήστη

用户指南

Instrukcja użytkowania

Руководство пользователя

Guía del usuario

Kullanım Kılavuzu

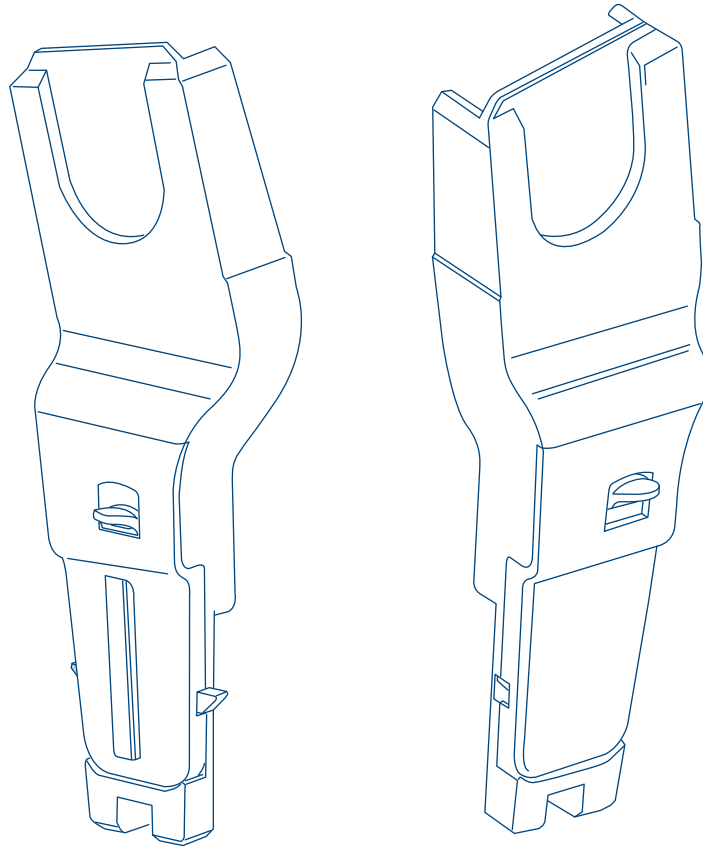

**IMPORTANT! KEEP FOR FUTURE REFERENCE, معلومات هامة! احتفظ بها للرجوع إليها عند الحاجة.**  
**IMPORTANT ! CONSERVER POUR RÉFÉRENCE ULTÉRIEURE, WICHTIG! ZUR SPÄTEREN VERWENDUNG AUFBEWAHREN, NA ΦΥΛΑΣΣΕΤΑΙ ΓΙΑ ΜΕΛΛΟΝΤΙΚΗ ΑΝΑΦΟΡΑ, 重要! 请保存以备日后参考, WAŻNE! ZATRZYMAĆ JAKO PRZYDATNE ŹRÓDŁO INFORMACJI NA PRZYSZŁOŚĆ, ВАЖНО! СОХРАНЯЙТЕ ЭТИ ИНСТРУКЦИИ ДЛЯ БУДУЩИХ СПРАВОК, ¡¡IMPORTANTE! GUARDAR PARA FUTURAS CONSULTAS, ÖNEMLİ! GELECEKTE REFERANS OLMASI AMACIYLA SAKLAYINIZ.**

assembly diagram, رسم التجميع , diagramme de montage, Montage-Schaubild,  
διάγραμμα συναρμολόγησης, 組裝示意图 , schemat montażu, сборочный чертеж,  
ilustración del ensamblaje, Kurulum resmi.

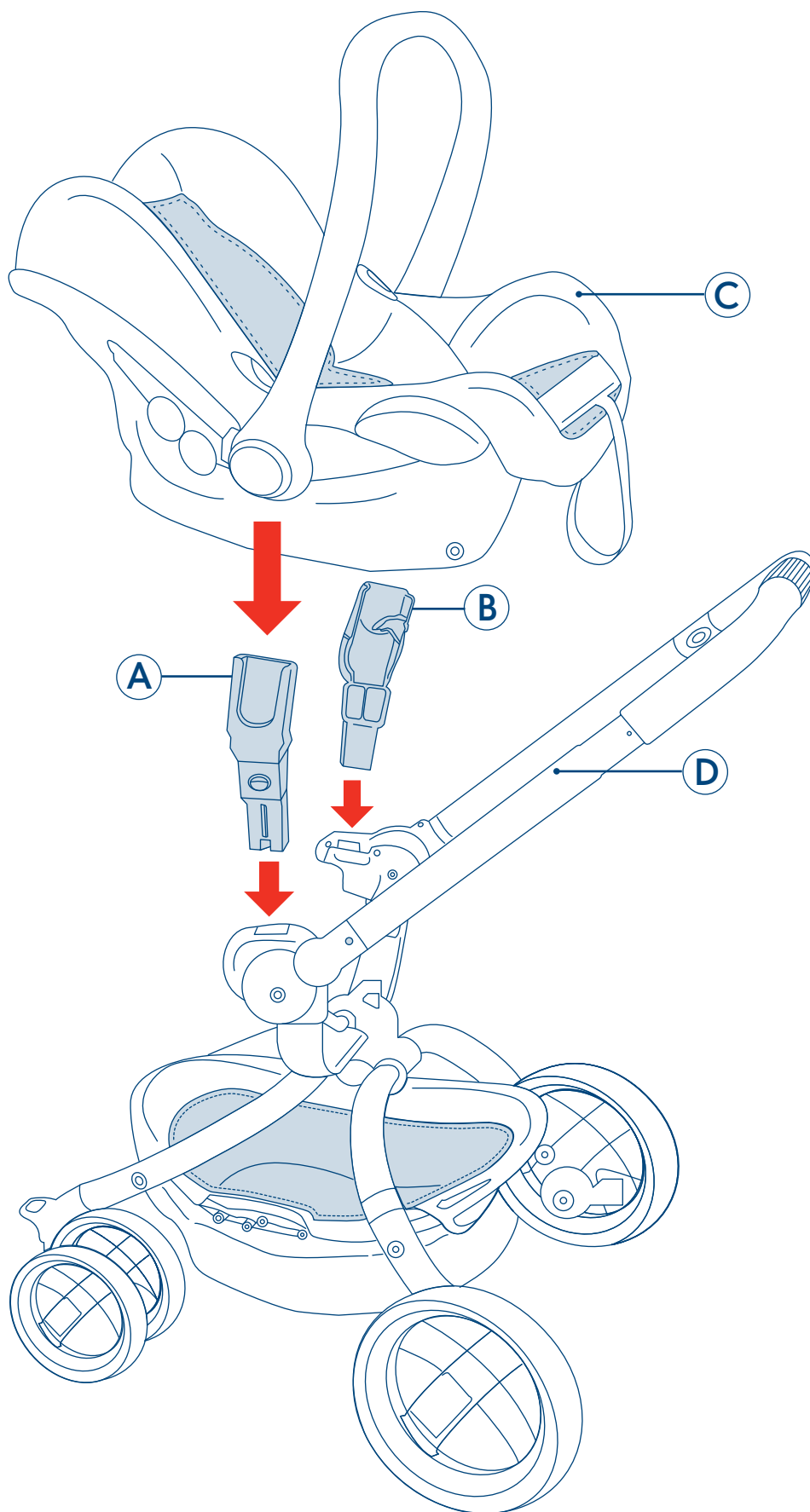

assembly instructions, إرشادات التجميع, instructions de montage, Montageanweisungen, οδηγίες συναρμολόγησης, 组装说明书, instrukcje montażu, инструкции по сборке, instrucciones de ensamblaje, Kurulum talimatları.

1  
1

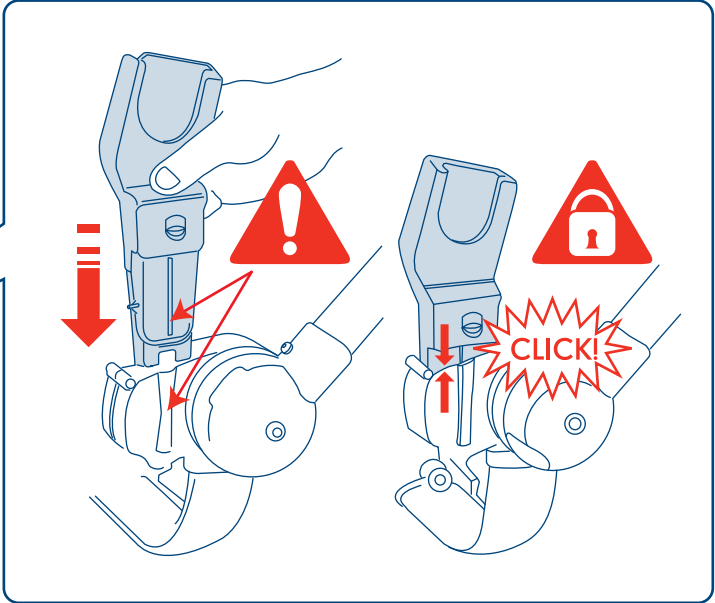
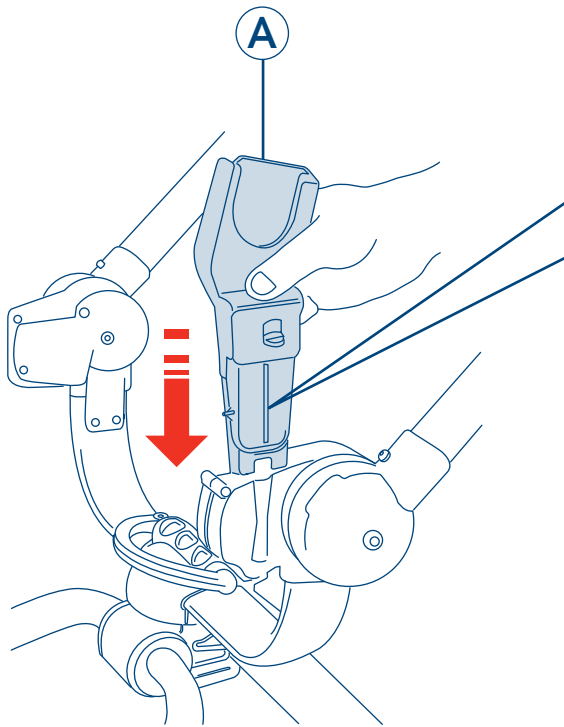

2  
2

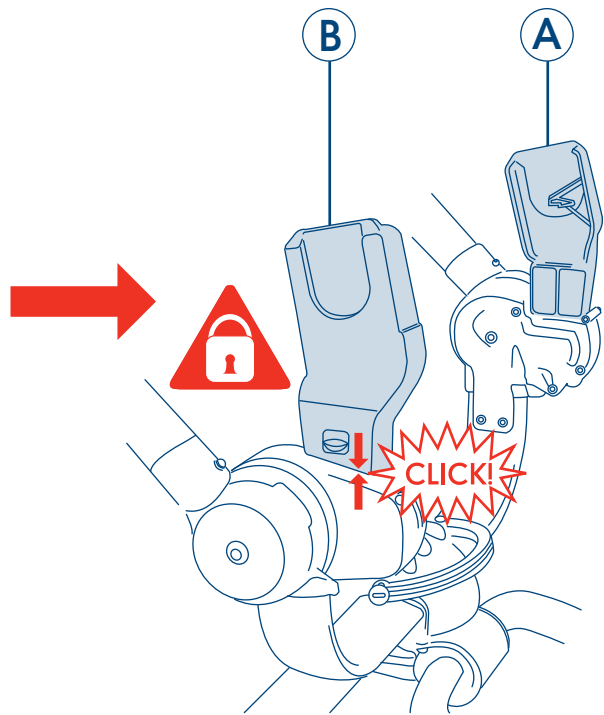
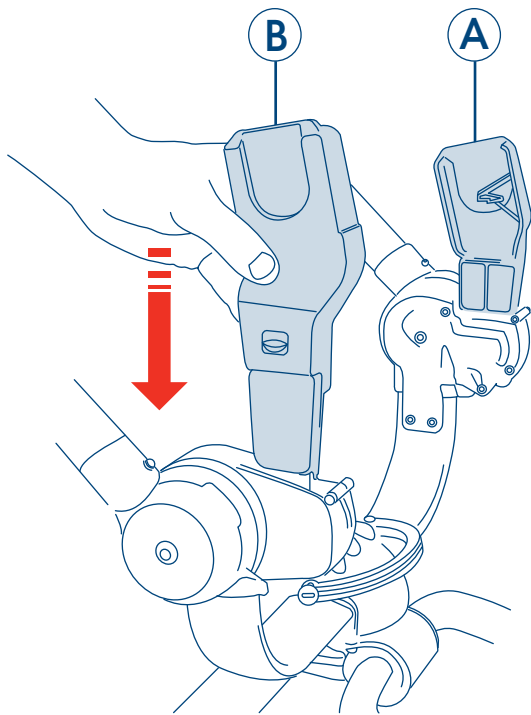

3

۳

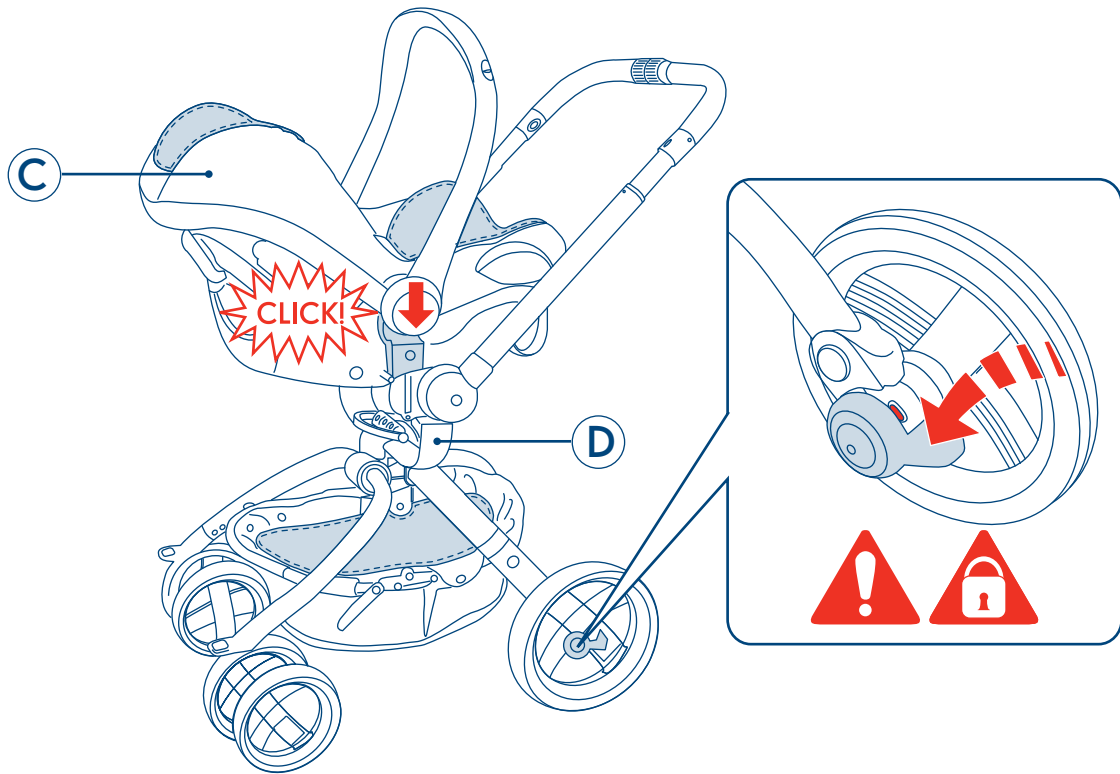

4

۴

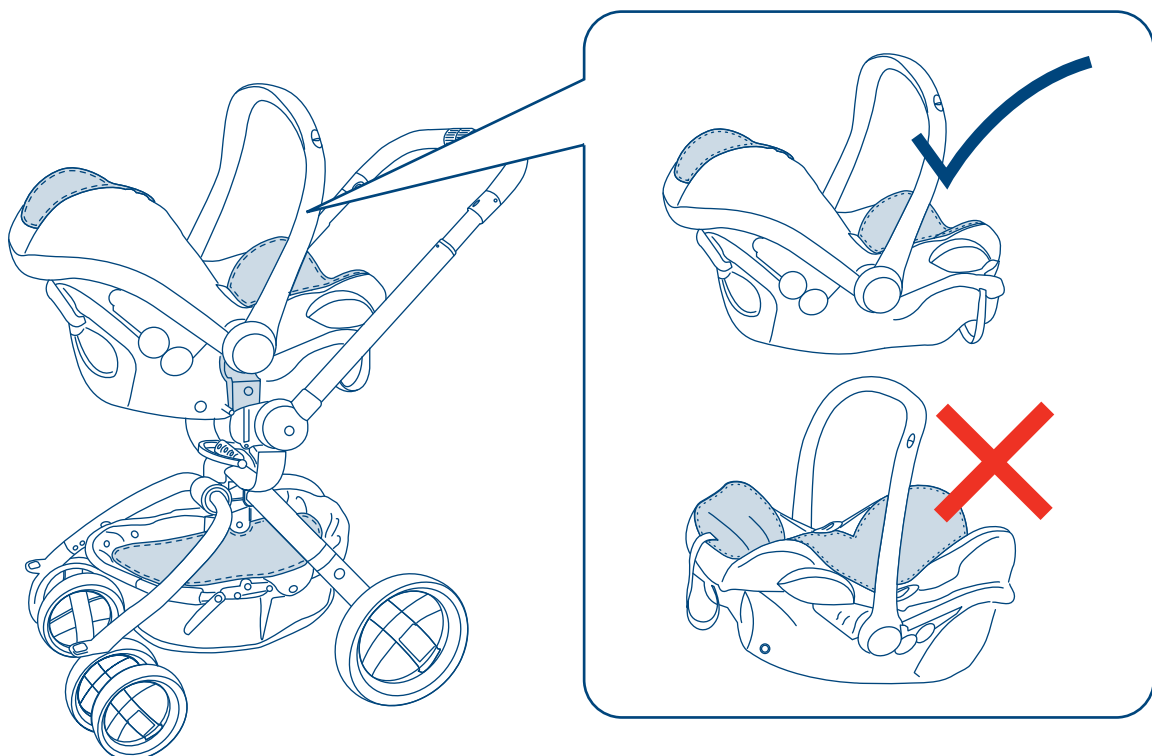

after use, بعد الاستعمال , Après l'utilisation, Nach Verwendung, Μετά τη χρήση,  
使用之后 , Po użyciu, После применения, Después del uso, Kullanımdan Sonra,

1  
1

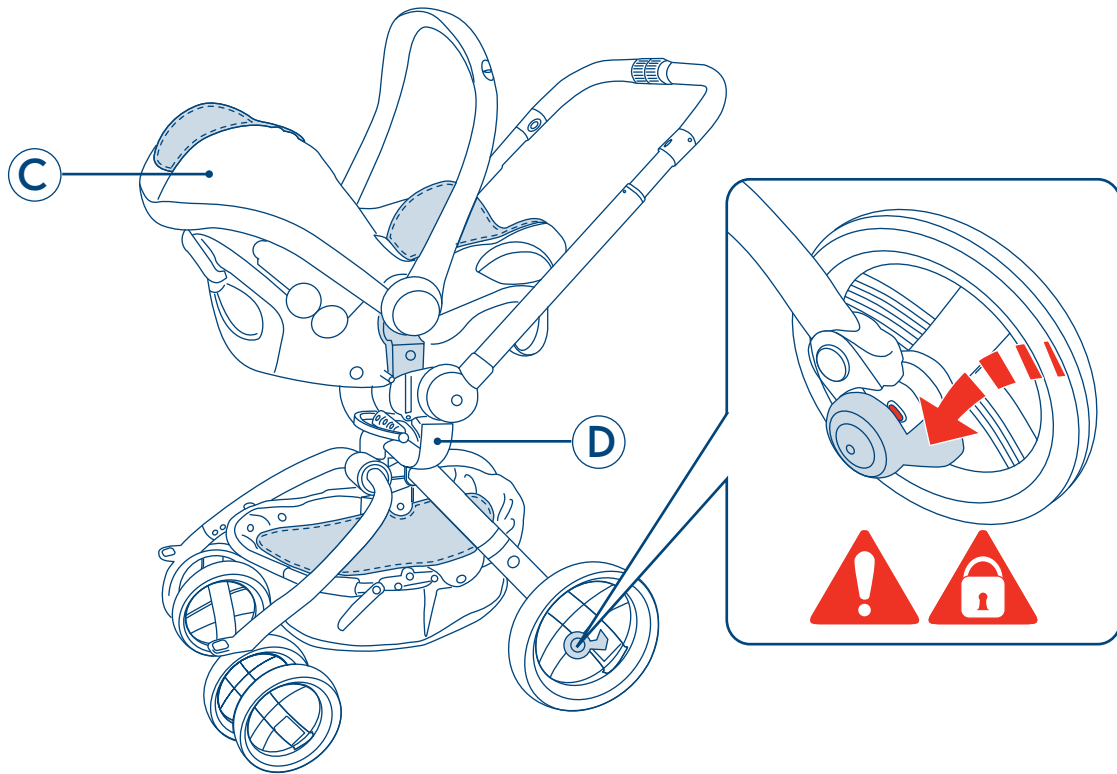

2  
2

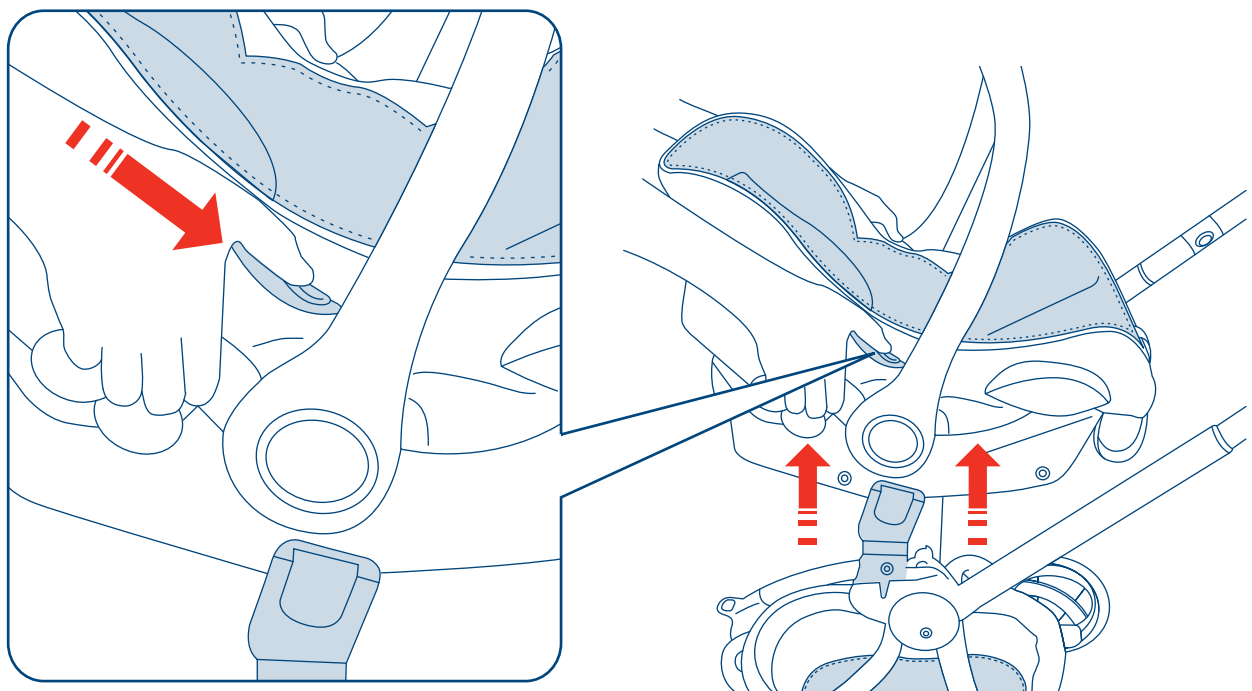

after use, بعد الاستعمال , Après l'utilisation, Nach Verwendung, Μετά τη χρήση, 使用之后 , Po użyciu, После применения, Después del uso, Kullanımdan Sonra,

3

۳

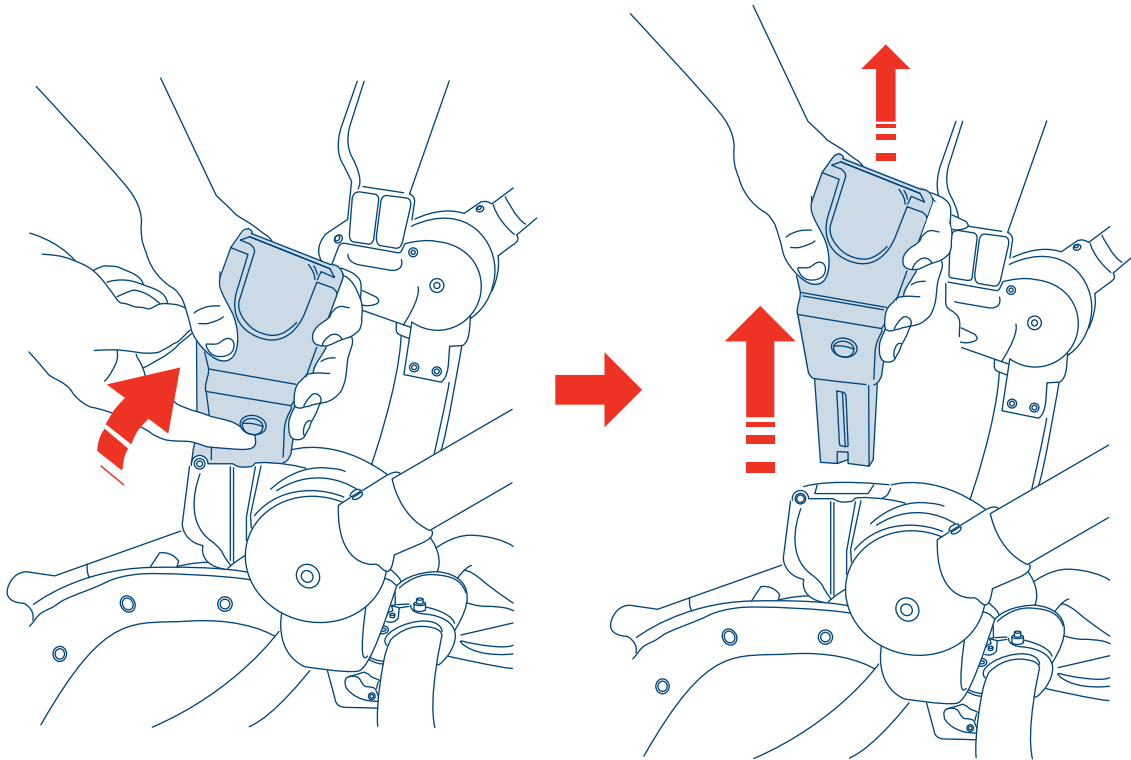

4

۴

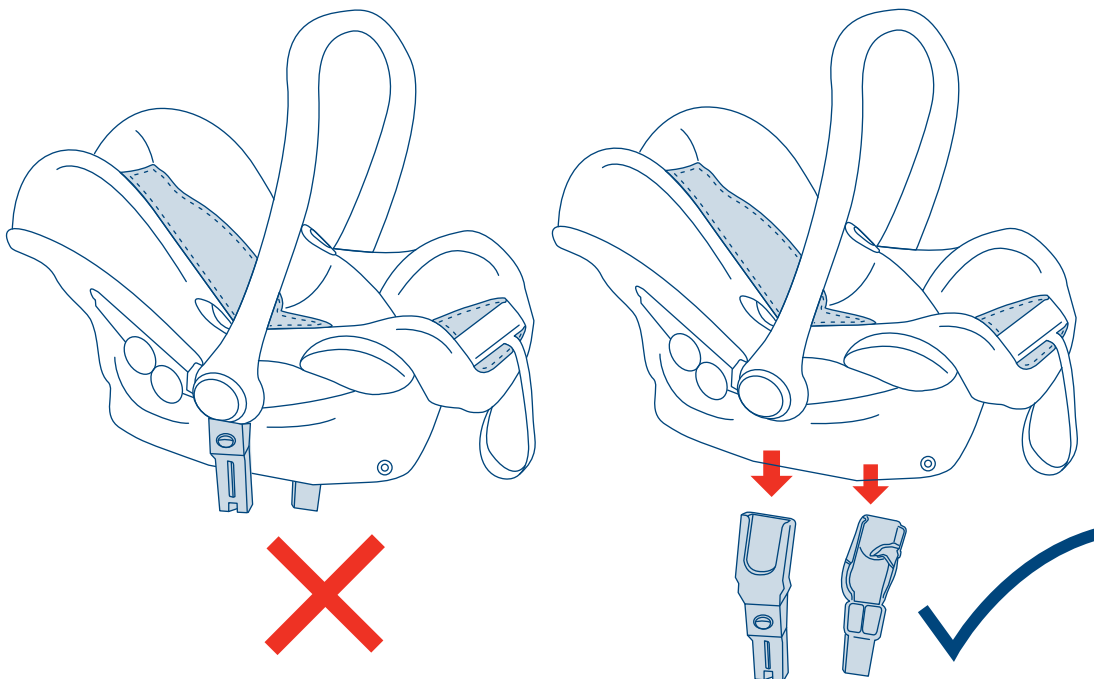

after use, بعد الاستعمال , Après l'utilisation, Nach Verwendung, Μετά τη χρήση,  
使用之后 , Po użyciu, После применения, Después del uso, Kullanımdan Sonra,

5

0

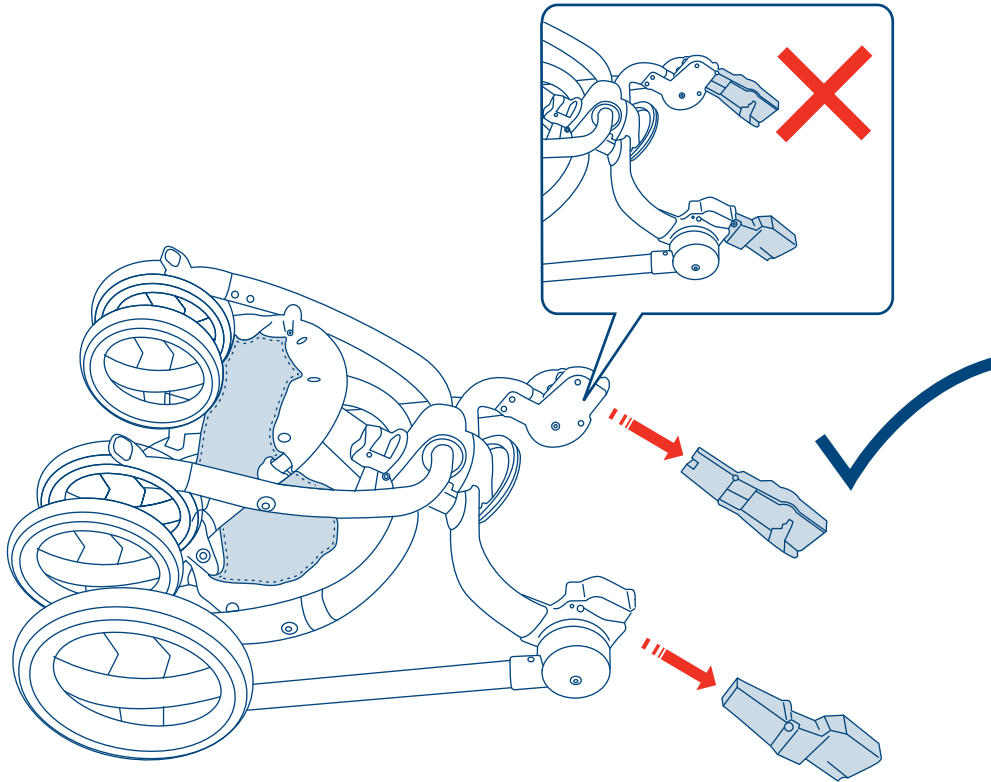

## IMPORTANT, RETAIN FOR FUTURE REFERENCE : READ CAREFULLY

**WARNING!** Never leave the adaptors attached to the infant carrier when it is removed.

**WARNING!** Only use with pushchair and infant carriers approved by the manufacturer.

**WARNING!** It may be dangerous to leave your child unattended.

**WARNING!** Ensure that all the locking devices are engaged before use.

**WARNING!** Ensure your child wears a correctly fitting harness at all times.

**WARNING!** Check that the pram body or seat unit attachment devices are correctly engaged before use.

Ensure the parking brake is engaged during the loading and unloading of children.

Never lift the pushchair using the infant carrier handle

Do not use parts or accessories which are not approved by the manufacturer.

If your pushchair is used by someone unfamiliar with it e.g. Grandparents, always show them how it works.

### Care instruction

Regularly inspect the adaptors to ensure they are secure and in full working order.

Wipe clean plastic and metal components and the harness with a damp cloth.

Allow parts to dry naturally and fully before storing or use.

After exposure to damp conditions, dry off with a soft cloth and leave fully open in a warm environment. Storing damp will encourage mildew to form.

Store in a dry place

If you have a problem with this product please contact your nearest Mothercare store or telephone the Mothercare Customer Care Line on 08453 30 40 30.

Alternatively write to:

Customer care

Mothercare

Cherry Tree Road

Watford

Herts. WD24 6SH

[www.mothercare.com](http://www.mothercare.com)

Made In China for Mothercare

## هام! احتفظ بها للرجوع إليها عند الحاجة. الرجاء قراءتها بدقة

تحذير! لا تترك المهابئات مثبتة في كرسي حمل الطفل عند نزعه.  
تحذير! لا تستخدم سوى عربة الطفل وكرسي حمل الطفل المعتمد من قبل جهة الصنع.  
تحذير! قد يكون من الخطر ترك الطفل بدون مرافق.  
تحذير! تأكد أن جميع أدوات القفل قد تم تعشيقها قبل الاستخدام.  
تحذير! تأكد أن طفلك يرتدي الطقم المناسب تماماً في جميع الأوقات.  
تحذير! تأكد أن أدوات تثبيت جسم عربة الطفل أو وحدة المقعد قد تم تعشيقها بالطريقة الصحيحة قبل الاستخدام.  
تأكد من تعشيق فرامل الوقوف أثناء ركوب ونزول الأطفال.  
لا ترفع عربة الطفل باستخدام مقبض كرسي حمل الطفل  
لا تستخدم أجزاء أو ملحقات غير معتمدة من قبل جهة الصنع.  
إذا كان كرسي الطفل يستخدمه شخص لا يعرف طريقة استخدامه، الأجداد مثلاً، يجب دائماً أن توضح لهم كيفية عمله.

### تعليمات العناية

افحص المهابئات بشكل منتظم للتأكد أنها مثبتة بإحكام وأنها تعمل جيداً.  
قم بتنظيف المكونات البلاستيكية والمعدنية والطقم بقطعة قماش مبللة.  
اترك الأجزاء تجف بطريقة طبيعية وبالكامل قبل التخزين أو الاستعمال.  
بعد التعرض للبلل يجب تجفيفه بقطعة قماش ناعمة وتركه مفتوحاً بالكامل في بيئة دافئة. تخزينه وهو مبلل يساعد على تكون العفن الفطري.  
يحفظ في مكان جاف  
إذا كان لديك مشكلة تتعلق بهذا المنتج يرجى مراجعة أقرب فرع لـ "مذر كير".

صنع في الصين لـ "مذر كير"

# IMPORTANT, CONSERVE POUR RÉFÉRENCE ULTÉRIEURE : LISEZ ATTENTIVEMENT

**AVERTISSEMENT !** Ne jamais laisser les adaptateurs attachés au siège auto lorsqu'il n'est plus fixé.

**AVERTISSEMENT !** A utiliser uniquement avec des poussettes ou sièges auto validés par le fabricant.

**AVERTISSEMENT !** Le fait de laisser votre enfant sans surveillance peut être dangereux.

**AVERTISSEMENT !** Vérifier que tous les systèmes de fermeture sont correctement installés avant l'utilisation.

**AVERTISSEMENT !** Vérifier que votre enfant porte à chaque instant un harnais correctement installé.

**AVERTISSEMENT !** Vérifier que les systèmes de fixation du corps de la nacelle ou du siège sont correctement installés avant l'utilisation.

S'assurer que le frein de parking a été actionné pour installer ou enlever l'enfant.

Ne jamais soulever la poussette à l'aide de la poignée.

Ne pas utiliser de pièces ni d'accessoires non validés par le fabricant.

Si votre poussette est utilisée par une personne peu habituée, comme par exemple les grands-parents, ne jamais oublier de montrer son fonctionnement.

## Consignes d'entretien

Vérifier régulièrement les adaptateurs pour s'assurer qu'ils sont sécuritaires et fonctionnent sans encombre.

Nettoyer à l'aide d'un chiffon sec les composants en plastique et métal, utiliser un chiffon humide pour le harnais.

Laisser les pièces sécher à l'air libre avant de les ranger ou utiliser.

En cas d'exposition à l'humidité, sécher à l'aide d'un chiffon doux et laisser à l'air libre dans un environnement relativement chaud. Le stockage de pièces humides permettra la formation de moisissure.

Stocker dans un endroit sec.

Si vous rencontrez des problèmes avec ce produit, merci de contacter le magasin Mothercare le plus proche de chez vous.

Fabriqué en Chine pour Mothercare

## Sicherheits- und Pflegehinweise

# WICHTIG! ZUR SPÄTEREN VERWENDUNG AUFBEWAHREN: SORGFÄLTIG LESEN.

WARNUNG! Wird die Kindertrage abgenommen, bitte alle Adapter-Verbindungen trennen.

WARNUNG! Nur mit vom Hersteller genehmigten Kinderwagen und Kindertragen zu verwenden.

WARNUNG! Es kann gefährlich sein, wenn Sie Ihr Kind unbeaufsichtigt lassen.

WARNUNG! Achten Sie vor Benutzung bitte darauf, dass alle Sperrvorrichtungen geschlossen sind.

WARNUNG! Achten Sie bitte darauf, dass Ihr Kind zu jeder Zeit richtig passende Sicherheitsgurte trägt.

WARNUNG! Überprüfen Sie vor Benutzung bitte, ob alle Anschlusssteile richtig angebracht worden sind.

Beim Hineinsetzen und Herausnehmen der Kinder bitte immer darauf achten, dass die Bremse festgestellt ist.

Den Kinderwagen niemals am Tragegriff der Kindertrage hocheben.

Bitte keine vom Hersteller nicht genehmigte Teile oder Zubehör verwenden.

Wenn Ihr Kinderwagen von jemandem, der mit ihm nicht vertraut ist, wie z. B. die Großeltern, benutzt werden soll, zeigen Sie Ihnen bitte immer, wie er funktioniert.

### Pflegehinweise

Die Adapter sollten regelmäßig überprüft werden, um sicherzustellen, dass sie sicher und voll funktionsfähig sind.

Die Kunststoff- und Metallteile sowie die Sicherheitsgurte mit einem feuchten Tuch abwischen.

Lassen Sie alle Teile natürlich und vollständig an der Luft trocknen, bevor Sie sie benutzen oder wegstellen.

Nach Gebrauch in feuchter Umgebung, trocknen sie bitte alles mit einem weichen Tuch ab, und lassen es dann offen an einem warmen Ort liegen. Feuchtes Lagern begünstigt Verschimmeln.

An einem trockenen Ort lagern.

Wenn Sie ein Problem mit diesem Produkt haben sollten, setzen Sie sich bitte mit Ihrem nächsten Mothercare-Geschäft in Verbindung.

Made in China für Mothercare

## σημειώσεις για τη φροντίδα & την ασφάλεια

# ΣΗΜΑΝΤΙΚΟ, ΝΑ ΦΥΛΑΣΣΕΤΑΙ ΓΙΑ ΜΕΛΛΟΝΤΙΚΗ ΑΝΑΦΟΡΑ ΔΙΑΒΑΣΤΕ ΠΡΟΣΕΚΤΙΚΑ

ΠΡΟΕΙΤΟΠΟΙΗΣΗ! Ποτέ Βην αφήσετε τους Ιροσαρβογείς συνδεδεβένους στο καθισβατάκι Βεταφοράς Βωρού όταν αυτό έχει αφαιρεθεί.

ΠΡΟΕΙΤΟΠΟΙΗΣΗ! Να χρησιβολοιείται Βόνο Βε καρτσάκι και καθισβατάκια Βεταφοράς Βωρού Ιου έχει εγκρίνει ο κατασκευαστής.

ΠΡΟΕΙΤΟΠΟΙΗΣΗ! Μλορεί να είναι εικίνδυνο να αφήνετε το Ιαιδί σας χωρίς είβλεψη.

ΠΡΟΕΙΤΟΠΟΙΗΣΗ! Πριν τη χρήση βεβαιωθείτε ότι όλες οι διατάξεις ασφάλισης έχουν ασφαλίσει σωστά.

ΠΡΟΕΙΤΟΠΟΙΗΣΗ! Βεβαιωθείτε ότι το Ιαιδί σας φορά Ιάντα σύστηβα Ιβάντων ασφαλείας Ιου εφαρβόζει σωστά.

ΠΡΟΕΙΤΟΠΟΙΗΣΗ! Πριν τη χρήση ελέγξτε ότι οι διατάξεις σύνδεσης στο σκελετό αλό το καρτσάκι ή στη Βονάδα καθίσβατος έχουν ασφαλίσει σωστά.

Βεβαιωθείτε ότι το φρένο στάθβευσης είναι ασφαλιβένο κατά την τοποθέτηση και την αοβάκρυνση των Ιαιδιών.

Ποτέ Βη σηκώσετε το καρτσάκι χρησιβολοιώντας τη λαβή αλό το καθισβατάκι Βεταφοράς Βωρού

Μη χρησιβολοιείτε εξαρτήβατα ή αξεσουάρ Ιου δεν έχει εγκρίνει ο κατασκευαστής.

Αν το καρτσάκι σας χρησιβολοιείται αλό άτοβα Ιου δεν είναι εξοικειωβένα Βε αυτό, Ι.χ. Ιαλλού ή γιαγιά, Ιάντα να τους δείχνετε Ιώς Ιειτουργεί.

### Οδηγίες φροντίδας

Ειθεωρείτε τακτικά τους Ιροσαρβογείς ώστε να βεβαιώνεστε ότι είναι ασφαλείς και σε Ιλήρη Ιειτουργικότητα.

Καθαρίζετε τα Ιλαστικά και Βεταλλικά Βέρη και τη ζώνη ασφαλείας σκουίζοντάς τα Βε ένα ελαφρά υγρό Ιανί.

Αφήνετε τα Βέρη να στεγνώνουν Βε φυσικό τρόπο και Ιλήρως Ιριν την αοθήκευση ή τη χρήση.

Μετά την έκθεση σε συνθήκες υγρασίας, στεγνώνετε το Ιροϊόν Βε ένα αλαλό Ιανί και αφήνετέ το τελείως ανοικτό σε θερβό Ιεριβάλλον. Η φύλαξή του ενώ είναι υγρό θα ευνοήσει το σχηβατισβό Βούχλας.

Να αοθηκεύεται σε ξηρό Βέρος.

Αν έχετε κάλιο Ιρόβληβα Βε το Ιροϊόν αυτό, αλευθυνθείτε στο Ιησιέστερο κατάστηβα Mothercare.

Κατασκευάστηκε στην Κίνα για τη **Mothercare**

## 安全注意事项和产品维护说明

# 重要，请保留以备日后参考 仔细阅读

警告！婴儿座取下后，切勿将接合件留在上面。

警告！仅可使用经制造商许可的折叠式婴儿车和婴儿座。

警告！儿童如无人照看，可能存在危险。

警告！使用前，确保所有门锁装置处于锁定状态。

警告！确保孩子始终佩戴经适当调整的绑带。

警告！使用前，检查婴儿车车身或座椅连接装置是否正确啮合。

将婴儿放上婴儿车或从车中抱出时，务请启用停车制动器。

切勿使用婴儿座手柄拿起折叠婴儿车。

切勿使用未经制造商许可的配件或附件。

如果有不熟悉使用方法的人（如爷爷奶奶）使用折叠婴儿车，务请教会他们如何使用。

### 护理说明

定期检查接合件，确保接合件牢固且使用正常。

用湿布擦净塑料和金属零件及绑带。

存放或使用前，需待配件完全自然晾干。

暴露于潮湿环境中后，用软布擦干，然后置于温暖的环境中。在潮湿的状态下存放会导致发霉。

存放于干燥的地方。

如对本产品有任何问题，请联系距您最近的Mothercare商店。

Mothercare中国制造

## wskazówki w sprawie bezpieczeństwa i pielęgnacji wyrobu

# WAŻNE - ZATRZYMAĆ JAKO PRZYDATNE ŹRÓDŁO INFORMACJI NA PRZYSZŁOŚĆ PROSZĘ PRZECZYTAĆ UWAŻNIE

**OSTRZEŻENIE!** Nigdy nie zostawiać adapterów przyczepionych do nosidełka dla dzieci, gdy jest zdjęte.

**OSTRZEŻENIE!** Używać tylko z wózkiem i nosidełkiem zatwierdzonym przez producenta.

**OSTRZEŻENIE!** Pozostawienie dziecka bez zapięcia może być niebezpieczne.

**OSTRZEŻENIE!** Przed użyciem należy się upewnić, że urządzenia zamykające są użyte.

**OSTRZEŻENIE!** Upewnić się, że dziecko przez cały czas ma poprawnie założone szelki.

**OSTRZEŻENIE!** Przed użyciem sprawdzić, czy główna część wózka lub mocowanie siedzenia są poprawnie założone.

Upewnić się, że hamulec postojowy jest użyty podczas wkładania lub wyjmowania dziecka.

Nigdy nie podnosić wózka za pomocą ręczki od nosidełka.

Nie używać części lub akcesoriów niezatwierdzonych przez producenta.

Jeśli osoby niezaznajomione z instrukcją, np. dziadkowie, używają wózka, należy je poinstruować, jak on działa.

### Instrukcja obsługi

Regularnie sprawdzać adaptory, aby upewnić się, że są bezpieczne i sprawne.

Czyścić plastikowe i metalowe części oraz szelki, używając wilgotnej ściereczki.

Odczekać, by części wyschły naturalnie przed przechowywaniem lub użyciem.

Po wystawieniu na działanie wilgoci, wytrzeć miękką ściereczką i pozostawić otwarty w ciepłym pomieszczeniu. Przechowywanie w wilgotnym środowisku może powodować powstawanie rdzy.

Przechowywać w suchym miejscu.

W razie problemów z tym produktem, proszę się skontaktować z najbliższym sklepem Mothercare.

Wyprodukowano w Chinach dla Mothercare

## примечания по безопасности и уходу

# ВАЖНО! ВНИМАТЕЛЬНО ОЗНАКОМЬТЕСЬ С ЭТИМИ ИНСТРУКЦИЯМИ И СОХРАНЯЙТЕ ИХ ДЛЯ БУДУЩИХ СПРАВОК

**ПРЕДУПРЕЖДЕНИЕ!** Никогда не оставляйте адаптеры прикрепленными к сиденью для ребенка, когда оно вынимается.

**ПРЕДУПРЕЖДЕНИЕ!** Используйте только с коляской и сиденьем для ребенка, разрешенными изготовителем.

**ПРЕДУПРЕЖДЕНИЕ!** Не разрешается оставлять ребенка без присмотра.

**ПРЕДУПРЕЖДЕНИЕ!** Перед использованием удостоверьтесь, что все блокировочные устройства приведены в действие.

**ПРЕДУПРЕЖДЕНИЕ!** Всегда следите за тем, чтобы ваш ребенок носил подходящий ремень безопасности.

**ПРЕДУПРЕЖДЕНИЕ!** Проверьте, чтобы корпус коляски или устройства крепления к сиденью были надлежащим образом закреплены перед использованием.

Обязательно используйте парковочный тормоз при загрузке и выгрузке детей.

Никогда не поднимайте коляску за ручку сиденья для ребенка.

Не используйте части или дополнительные принадлежности, которые не были разрешены производителем.

Если Вашу коляску использует кто-то, кто не знаком с ее устройством, например, бабушка или дедушка, всегда объясняйте им, как с ней нужно обращаться.

### Инструкции по уходу

Регулярно проверяйте адаптеры, чтобы убедиться, что они надежны и полностью работоспособны.

Протирайте пластиковые и металлические элементы и ремень безопасности влажной тканью.

Перед хранением или использованием дайте частям полностью высохнуть естественным образом.

После использования во влажных условиях, осушите с помощью мягкой ткани и оставьте в полностью раскрытом состоянии на теплом воздухе. Хранение во влажном состоянии способствует образованию плесени.

Раните в сухом месте

Если у Вас возникнут проблемы с этим изделием, Вам следует обратиться в ближайший магазин Mothercare.

Изготовлено в Китае для Mothercare

# IMPORTANT, CONSERVE POUR RÉFÉRENCE ULT LISEZ ATTENTIVEMENT

**AVERTISSEMENT !** Ne jamais laisser les adaptateurs attachés au siège auto lorsqu'il n'est plus fixé.

**AVERTISSEMENT !** A utiliser uniquement avec des poussettes ou sièges auto validés par le fabricant.

**AVERTISSEMENT !** Le fait de laisser votre enfant sans surveillance peut être dangereux.

**AVERTISSEMENT !** Vérifier que tous les systèmes de fermeture sont correctement installés avant l'utilisation.

**AVERTISSEMENT !** Vérifier que votre enfant porte à chaque instant un harnais correctement installé.

**AVERTISSEMENT !** Vérifier que les systèmes de fixation du corps de la nacelle ou du siège sont correctement installés avant l'utilisation.

S'assurer que le frein de parking a été actionné pour installer ou enlever l'enfant.

Ne jamais soulever la poussette à l'aide de la poignée.

Ne pas utiliser de pièces ni d'accessoires non validés par le fabricant.

Si votre poussette est utilisée par une personne peu habituée, comme par exemple les grands-parents, ne jamais oublier de montrer son fonctionnement.

## Consignes d'entretien

Vérifier régulièrement les adaptateurs pour s'assurer qu'ils sont sécuritaires et fonctionnent sans encombre.

Nettoyer à l'aide d'un chiffon sec les composants en plastique et métal, utiliser un chiffon humide pour le harnais.

Laisser les pièces sécher à l'air libre avant de les ranger ou utiliser.

En cas d'exposition à l'humidité, sécher à l'aide d'un chiffon doux et laisser à l'air libre dans un environnement relativement chaud. Le stockage de pièces humides permettra la formation de moisissure.

Stocker dans un endroit sec.

Si vous rencontrez des problèmes avec ce produit, merci de contacter le magasin Mothercare le plus proche de chez vous.

Fabriqué en Chine pour Mothercare

## Güvenlik ve bakım notları

# ÖNEMLİ, GELECEKTE REFERANS OLMASI AMACIYLA SAKLAYINIZ: DİKKATLİCE OKUYUNUZ

**UYARI!** Çıkarıldığı zaman kesinlikle adaptörleri kanguruya takılı bırakmayın.

**UYARI!** Yalnızca üretici tarafından onaylı puset ve kangurular kullanın.

**UYARI!** Çocuğunuzu gözetimsiz bırakmanız tehlikeli olabilir.

**UYARI!** Kullanmadan önce tüm kilitleme tertibatının bağlı olduğundan emin olun.

**UYARI!** Çocuğunuzun her zaman doğru koltuk kemeri takmasını sağlayın.

**UYARI!** Kullanmadan önce çocuk arabası gövde veya koltuk birimi ek aparatlarının doğru bağlanıp bağlanmadığını kontrol edin.

Çocuğun oturtulması ve kaldırılması sırasında park freninin kullanıldığından emin olun.

Hiçbir zaman puseti kanguru tutamağını kullanarak kaldırmayın.

Üretici tarafından onaylanmamış parça veya aksesuarları kullanmayın.

Pusetiniz, büyükanneler gibi alışık olmayan kişiler tarafından kullanılacaksa, her zaman nasıl çalıştığını onlara gösterin.

### Talimatlara dikkat edin

Güvenli olduklarından ve tam çalışır durumda olduklarından emin olmak için düzenli şekilde adaptörleri denetleyin.

Nemli bir bezle plastik ve metal parçaları ve koltuk kemerini silerek temizleyin.

Saklamadan veya kullanmadan önce parçaların doğal şekilde ve tam olarak kurumasını sağlayın.

Nemli koşullara maruz kaldıktan sonra yumuşak bir bezle kurulayın ve sıcak bir ortamda tamamen açık şekilde bırakın. Nemli şekilde saklama küflenmeye yol açabilir.

Kuru bir yerde saklayın

Bu ürünle ilgili bir problem yaşarsanız lütfen en yakın Mothercare mağazasıyla bağlantı kurun.

Mothercare için Çin'de imal edilmiştir

