

destornillador, para juntar las partes. **(Véase fig 5).**
 Con cuidado, monte el otro lado, asegurándose de que todas las clavijas y chavetas entren en sus agujeros apropiados. Apriete las levas. **(Véase fig 6).**
 Introduzca el fondo en las ranuras cerca de la parte trasera de la estructura. Asegúrese de que los 3 agujeros estén al fondo, y que la superficie mejor esté adentro. **Con la ayuda de otra persona,** levante el ropero. **(Véase fig 7).**

Introduzca clavijas en los agujeros más grandes en la superficie inferior de la parte superior y apriete chavetas largas en los agujeros más pequeñas. Monte la parte superior en los lados y el fondo, asegurándose de que el fondo entre en la ranura y que las chavetas y clavijas entren en los agujeros apropiados. Apriete las levas. Con los tornillos de 30mm x 4, apriete la jamba en la superficie inferior de la parte superior, alineándolo con los bordes delanteros de los lados. (Hay agujeros pequeños en el panel para guiarle). **(Véase fig 8).**

Asegurándose de que el ropero esté en una superficie a nivel, apriete los 3 tornillos de 20mm x 3 en el borde inferior del fondo y hasta la parte inferior. Empezando por encima monte los corchetes y tornillos de 20mm x 4 en la superficie exterior del fondo del ropero. Apriete el tornillo en el ángulo entre el fondo y la parte superior o el lado. **(Véase fig 9).**

Monte la parte masculina del gozne a las puertas, tal como se indica, utilizando los tornillos provistos. Para montar la puerta: la ranura "A" pasa debajo del perno "B". Se lo apriete. Se puede modificar el gozne aflojando el perno "B" y el apretar o aflojar de "C" como necesario. Apriete "B" de nuevo. **(Véase fig 10).**

A - Apriete chavetas cortas en los agujeros más pequeños en la superficie trasera del frontall.
B - Introduzca las levas pequeñas en los agujeros

cerca del borde delantero de los lados de cajón.

C - Monte los lados en el frontal. Apriete las levas.

D - Introduzca el fondo de cajón en las ranuras de los lados, Note los biseles en uno de los bordes, esos deben entrar en la ranura del frontal.

E - Asegure la parte trasera de cajón, utilizando los tornillos de 45mm. Introduzca el cajón en el ropero. Las ruedas en el cajón deben enganchar con las ruedas de las correderas.

F - Apriete los tiradores en los frontales de cajón y la puerta, usando los pernos proveídos. No apriete de sobra. **(Véase fig 11).**

Sólo se cumple este trabajo por alguien capaz. Los muros son variados, y por eso no se han proveído tornillos y tapones. Si Vd. tiene dudas sobre el tipo o la conveniencia del muro, o de los accesorios apropiados para ello, busque consejo.

Utilizando el tornillo, introducido por una de las arandelas, fije la correa a la superficie trasera de la parte superior del mueble. Coloque el mueble en su posición final, cerca del muro, y fíjela al muro utilizando lo accesorios apropiados para el muro **(X).** **(Véase fig 12).**

Cuidado y seguridad

Compruebe periódicamente todos los accesorios para asegurarse de que no se hayan aflojado.

Es preciso montar el ropero en una superficie plana y estable.

Puede limpiar su ropero con un paño húmedo y secarla con un paño suave y seco. Nunca la limpie con limpiadores abrasivos ni a base de amoníaco, lejía o alcohol.

Las fuentes de calor fuerte, peñ chimeneas, estufas a gas o eléctricas en las proximidades del ropero pueden ser peligrosas si se colocan cerca del ropero.

Tenga cuidado al manejar o mover el ropero. Un manejo sin cuidado puede dañar los muebles de madera.

la seguridad de su niño es su responsabilidad

Si surgiera algún problema con este producto o si necesita piezas de recambio, sírvase ponerse en contacto con el almacén Mothercare más próximo o llamar a la línea de Atención al Cliente de Mothercare número (+44) 1923 210 210

También puede escribir a:

Customer Care, Mothercare, Cherry Tree Road, Watford, Herts. WD24 6SH, Inglaterra.

www.mothercare.com

your child's safety is your responsibility

If you have a problem with this product or require replacement parts, please contact your nearest Mothercare store or telephone the Mothercare customer care line on **08453 30 40 30**

Alternatively write to: Customer Care, Mothercare, Cherry Tree Road, Watford, Herts. WD24 6SH

www.mothercare.com



kyoto wardrobe user guide

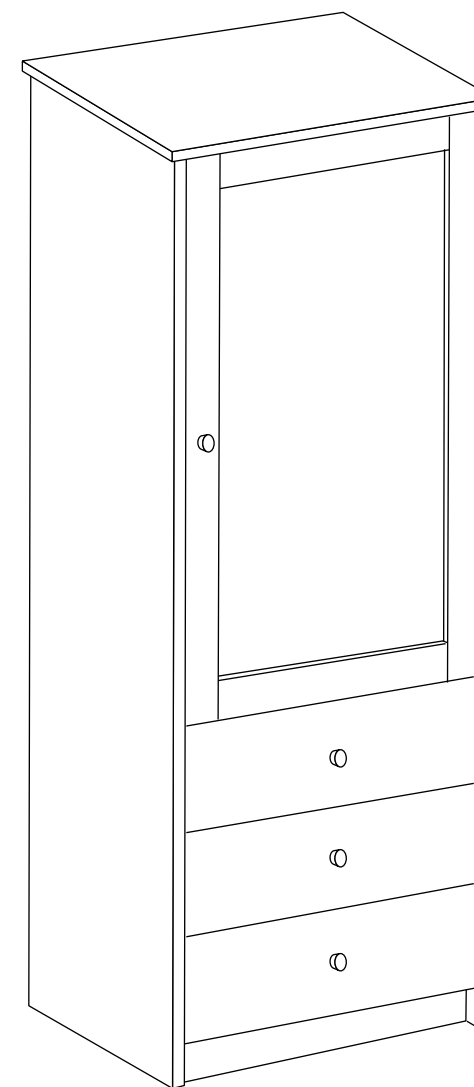

IMPORTANT - READ CAREFULLY AND KEEP FOR FUTURE REFERENCE

important notes

Please take a few minutes to read this user guide.

Lay the parts out on the floor and compare to the parts checklist which follows. Do not discard any packaging until you are sure that you have all the parts.

This furniture is provided with an anti-topple device for securing to a wall. Failure to use this could result in the furniture toppling onto the child.

parts check list

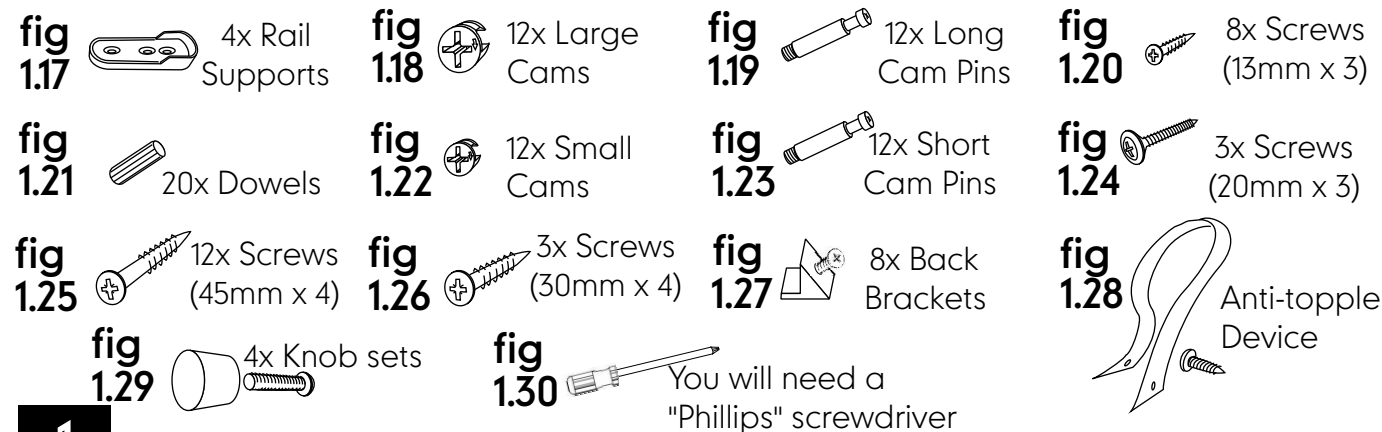
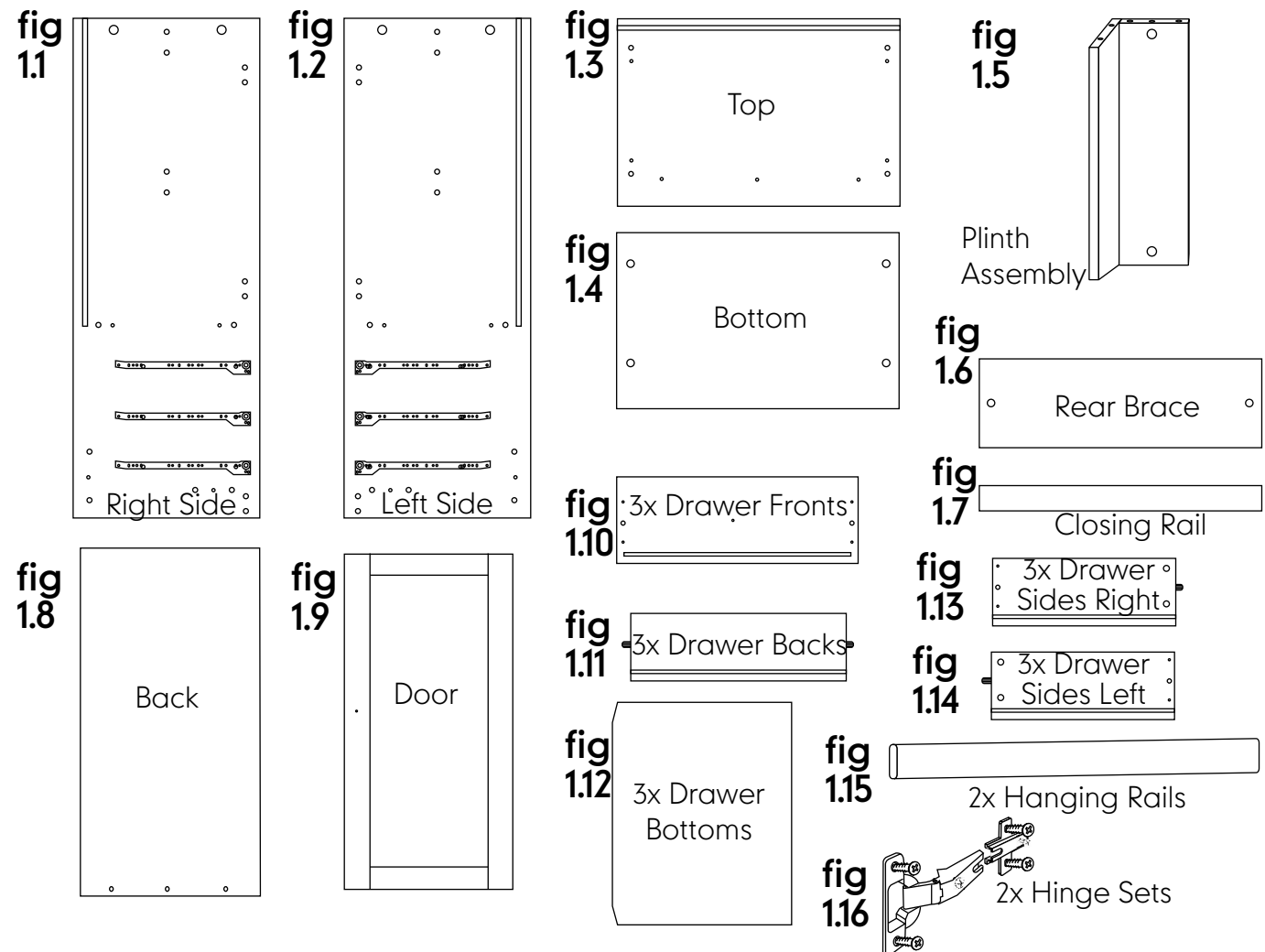

care and safety

Periodically check all fittings to ensure that none have come loose.

The wardrobe must be set up on an even and stable surface.

Clean your wardrobe by wiping with a damp cloth & drying with a soft cloth.

Never clean with abrasives, chemical cleaners or household polishes.

Keep away from direct sources of heat, such as electric, gas or coal fires.

Take care when handling or moving the wardrobe. Careless handling can damage wooden furniture. Try to lift rather than drag.

Using this furniture other than for its intended purpose could cause damage to the structure or serious injury to your child.

Español:

Guía del usuario para el ropero Kyoto.

Contiene información importante, lea atentamente y retenga para referencia futura.

Por favor, recuerde que todas las ilustraciones a las que se hace referencia en esta guía se encuentran en la sección en inglés al principio de la guía.

Notas importantes

Por favor, tómese unos minutos en leer esta guía de usuario.

Desembale cuidadosamente su producto en el suelo y familiarícese con las piezas, comparándolas con el catálogo de piezas que sigue. No tire el embalaje hasta que esté seguro de que tiene todas las piezas.

Está proveído un aparato anti-volcar con este mueble para asegurarlo a un muro. El dejar de utilizarlo puede resultar en el mueble caerse en el niño.

Catálogo de piezas

- 1 Lado derecho (fig 1.1)
- 1 Lado izquierdo (fig 1.2)
- 1 Parte superior (fig 1.3)
- 1 Parte inferior (fig 1.4)
- 1 Plinto (fig 1.5)
- 1 Abrazadera trasera (fig 1.6)
- 1 Jamba (fig 1.7)
- 1 Fondo (fig 1.8)
- 1 Puerta (fig 1.9)
- 3 Frontales de cajón (fig 1.10)
- 3 Partes traseras de cajón (fig 1.11)
- 3 Fondos de cajón (fig 1.12)
- 3 Lados de cajón (der.) (fig 1.13)
- 3 Lados de cajón (izq.) (fig 1.14)
- 2 Rascones (fig 1.15)
- 2 Juguetes de gozne (fig 1.16)
- 4 Soportes de rascón (fig 1.17)
- 12 Levas grandes (fig 1.18)
- 12 Chavetas largas (fig 1.19)
- 4 Tornillos (13mm x 3) (fig 1.20)
- 20 Clavijas (fig 1.21)
- 12 Levas pequeñas (fig 1.22)
- 12 Chavetas pequeñas (fig 1.23)
- 3 Tornillos (20mm x 3) (fig 1.24)

- 12 Tornillos (45mm x 4) (fig 1.25)
- 3 Tornillos (30mm x 4) (fig 1.26)
- 8 Corchetes del fondo (con tornillos 20mm) (fig 1.27)
- 1 Aparato anti-volcar (fig 1.28)
- 4 Juguetes de tirador (fig 1.29)
- También se va a necesitar un destornillador "Phillips" (fig 1.30)

Montaje

A - El Plinto y la abrazadera delantera. Introduzca 4 clavijas en los agujeros más grandes y apriete una chaveta larga en el agujero más pequeño en cada lado.

B - Parte Inferior. Introduzca 2 clavijas en los agujeros más grandes y apriete 2 chavetas largas en los agujeros más pequeños en cada lado.

C - La Puerta. Se lo puede montar en cualquier lado. Apriete las 2 bases de gozne en un lado, utilizando los tornillos adjuntos.

D - La Parte Superior. Introduzca 2 levas grandes en los agujeros grandes, flecha (▶) hacia arriba. (Véase fig 2).

E - La Abrazadera Trasera. Introduzca 2 clavijas en los agujeros más grandes hacia atrás. Apriete una chaveta larga en el agujero más pequeño entre ellas.

F - Los Soportes para los rascones. Use los tornillos de 13mm para montar los soportes para los rascones a los 2 pares de agujeros en el centro del lado. Repite para el otro lado. (Véase fig 3).

Flecha hacia el borde más próximo, introduzca levas grandes en los agujeros grandes cerca de los extremos de la parte inferior, el plinto y la abrazadera trasera, tal como se indica. (Véase fig 4).

Monte el plinto, la abrazadera trasera y la parte inferior, tal como se indica. Asegúrese de que el borde mejor de la parte inferior mire hacia el frente. Rote las levas a la derecha, usando un

fig 10

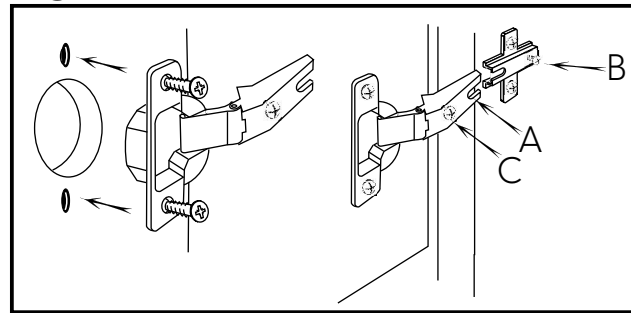

Screw the remaining part of the hinges to the doors, using the attached screws.

To attach the door:-
The slot "A" goes under the bolt "B". The bolt "B" is then tightened. Adjustment may be made by slackening "B" and either tightening or loosening "C" as appropriate. Re-tighten "B".

fig 11

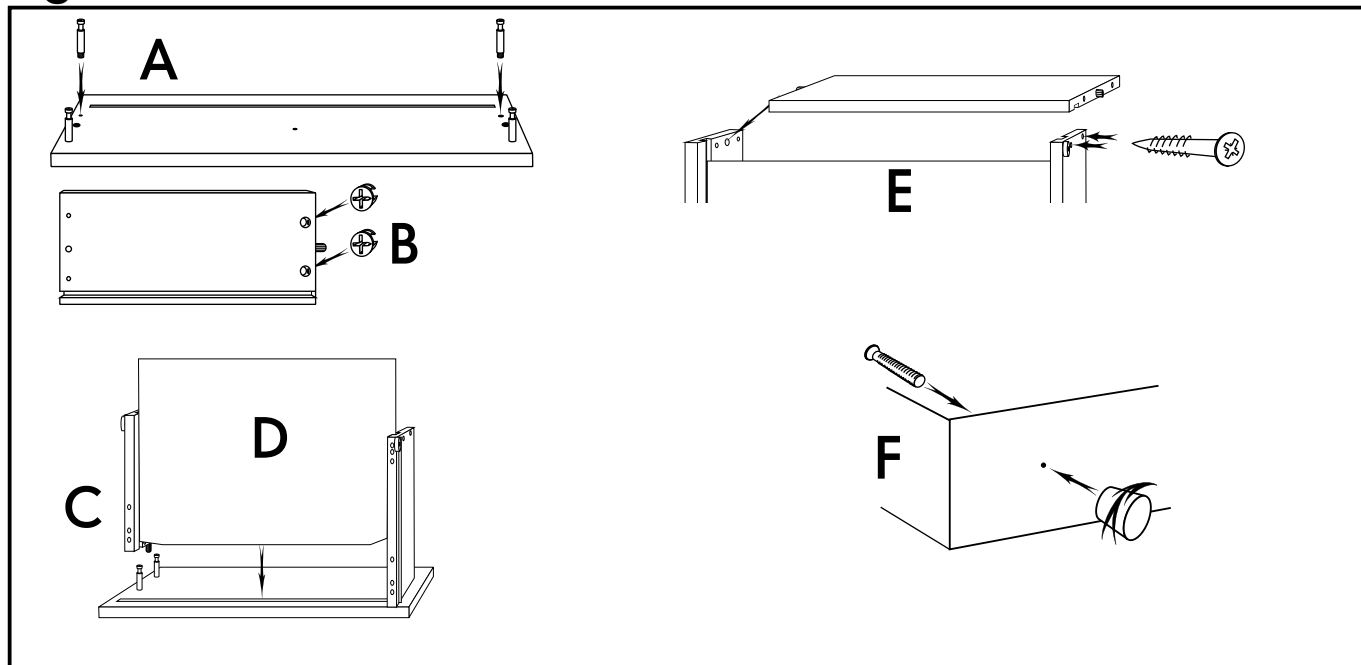

- A - Screw short cam pins into the smaller holes on the back of the drawer front..
- B - Insert small cams into the large holes in the drawer sides.
- C - Attach the sides to the drawer front. Tighten the 4 cams.
- D - Insert the drawer bottom. Note the cut away corners at one edge. These must go into the groove in the drawer front.
- E - Attach the back using the long (45mm) screws. Insert the drawer into the wardrobe. (The wheels on the drawer hook over the wheels on the runners).
- F - Attach the knobs to the drawer fronts and door, using the bolts supplied. Do not overtighten

fig 12

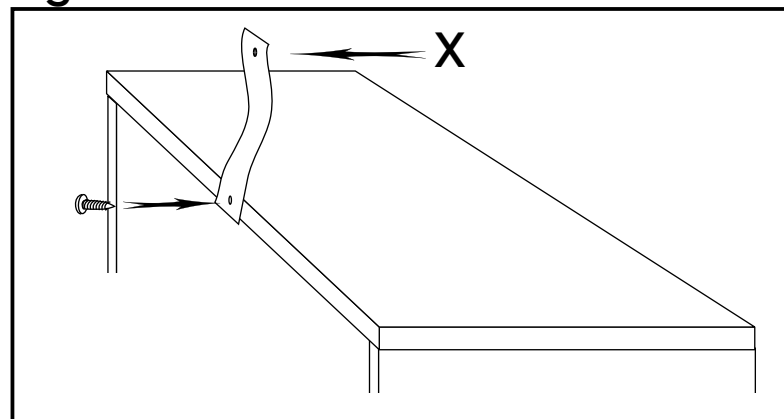

This work is only to be carried out by a competent person. Because of the diverse nature of walls, wall plugs and screws have not been supplied with this anti-topple device. If you are at all unsure of the type or suitability of the wall, or of the appropriate fixings for it, seek professional advice.
Attach the wall strap to the rear edge of the top using the strap screw. Place the furniture in its final position, adjacent to the wall, and fix to the wall, using fixing and screw appropriate for that wall (X).

assembly

fig 2

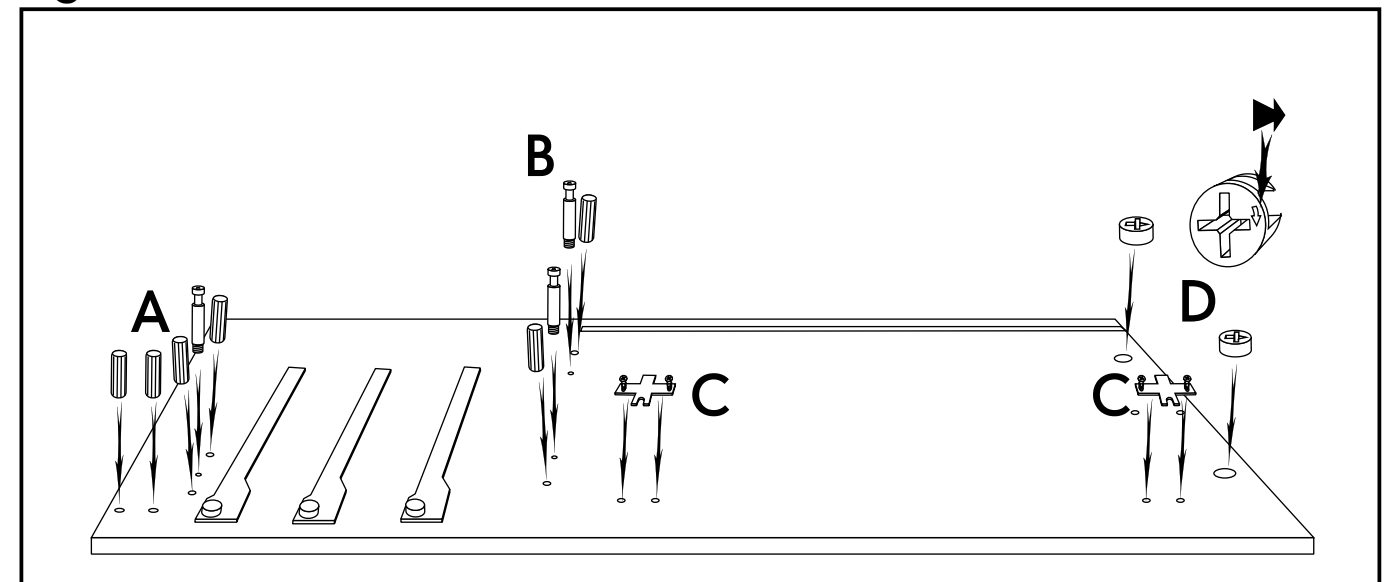

- A - **Plinth and Front Brace.** Push 4 dowels into the larger holes and screw a long cam pin into the smaller hole on each side.
- B - **Bottom attachment.** Push 2 dowels into the larger holes and screw 2 long cam pins into the smaller holes on both sides.
- C - **The door** can be attached to either side. Screw both hinge bases to one side or other, as shown, using the attached screws.
- D - **Top.** Insert 2 large cams, as shown, arrow (▶) to the top

fig 3

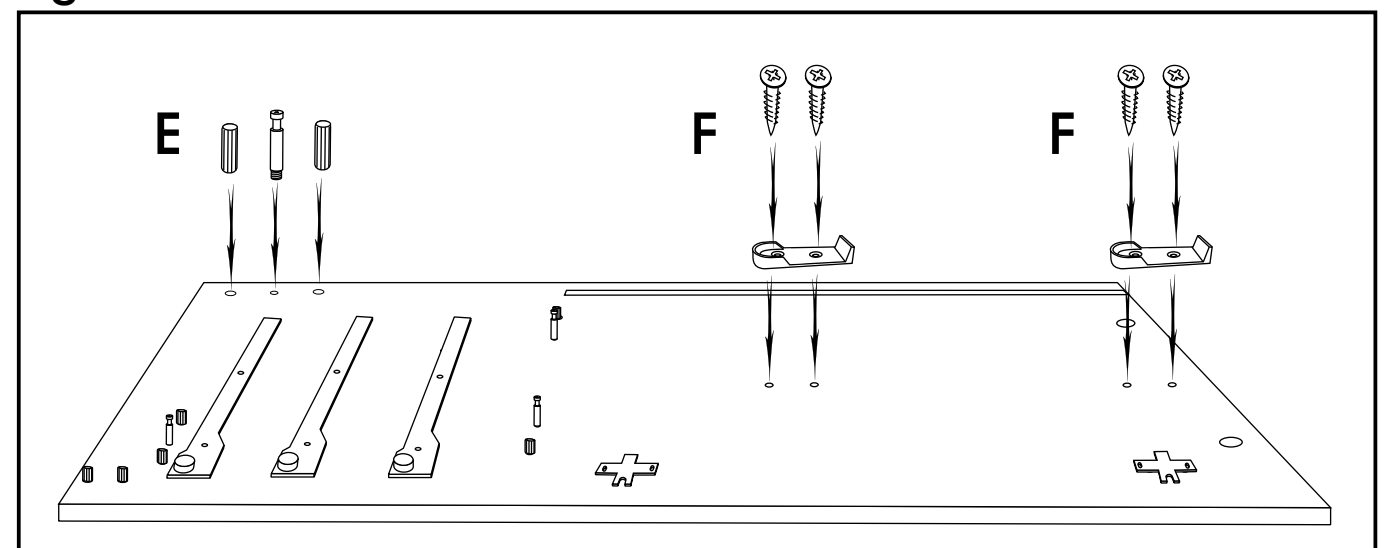

- E - **Rear Brace attachment.** Insert 2 dowels into the larger holes at the back, near the bottom of the panel. Screw a long cam pin into the other smaller hole between them.
- F - **Rail Supports.** Attach the Rail Supports to the 2 pairs of central holes at the top of the sides and further down, above the level of the lower hinge base plate, using the 13mm screws.

fig 4

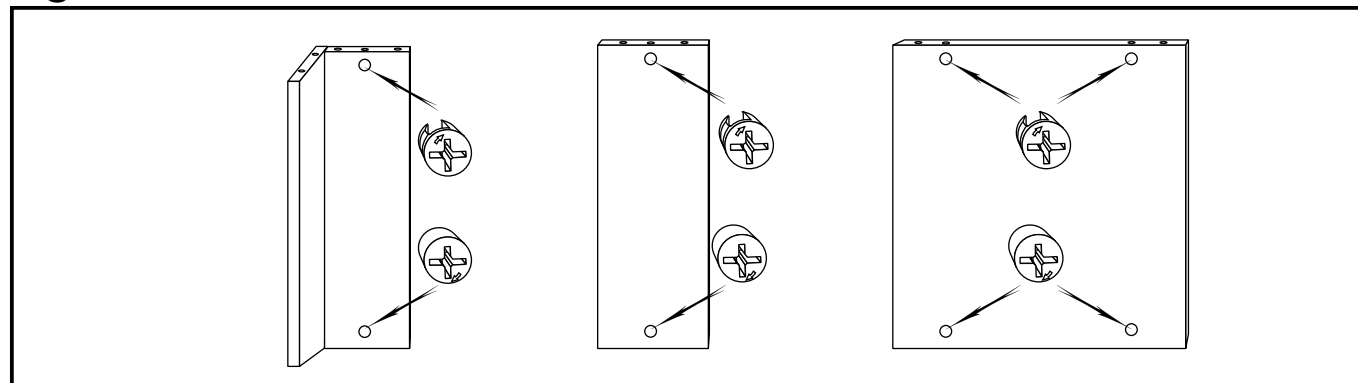

Arrow to the nearest edge, insert large cams in the large holes near the ends of the bottom, the plinth assembly and the rear brace, as shown.

fig 5

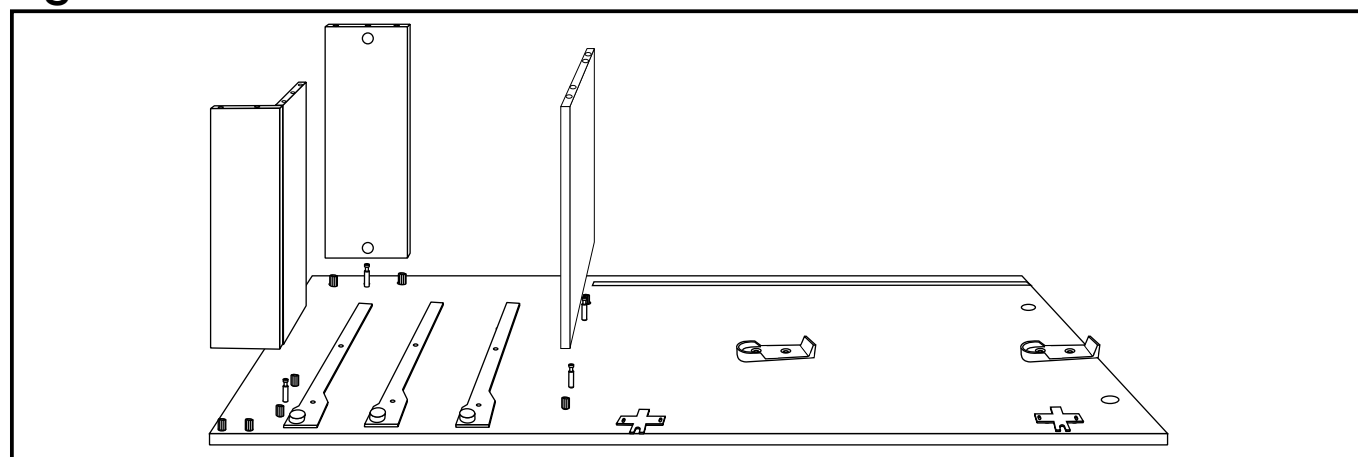

Attach the plinth assembly, the rear brace and the bottom, as shown. Ensure that the best edge of the bottom panel is facing the front of the wardrobe. Use a screwdriver to give a turn clockwise to the cams, locking the components together.

fig 6

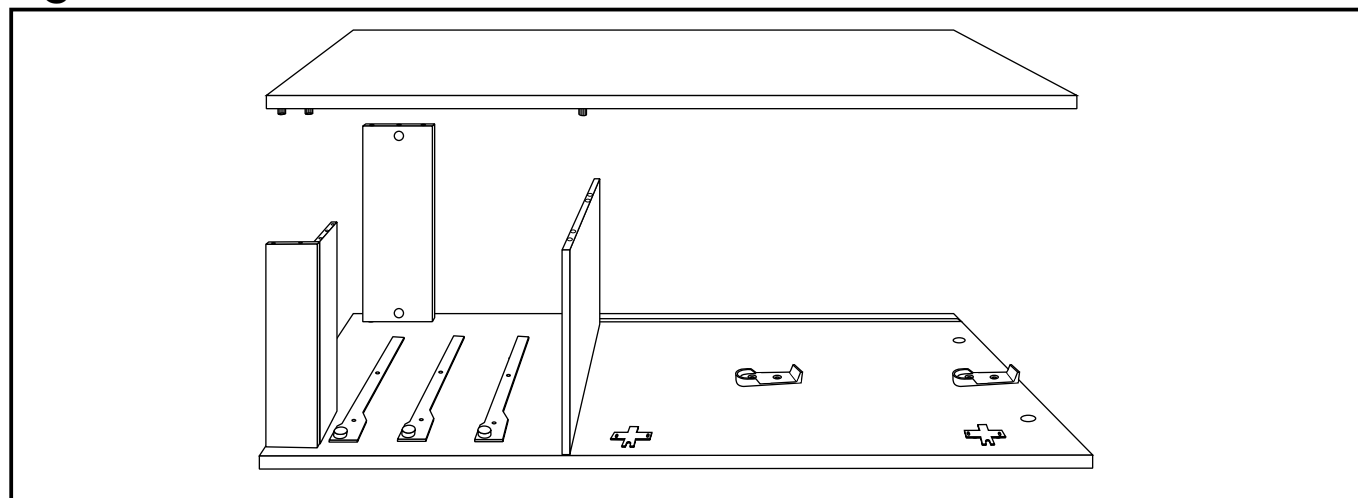

Carefully lower the other side onto the assembly, ensuring that all cam pins and dowels enter their correct holes. Tighten the cams.

fig 7

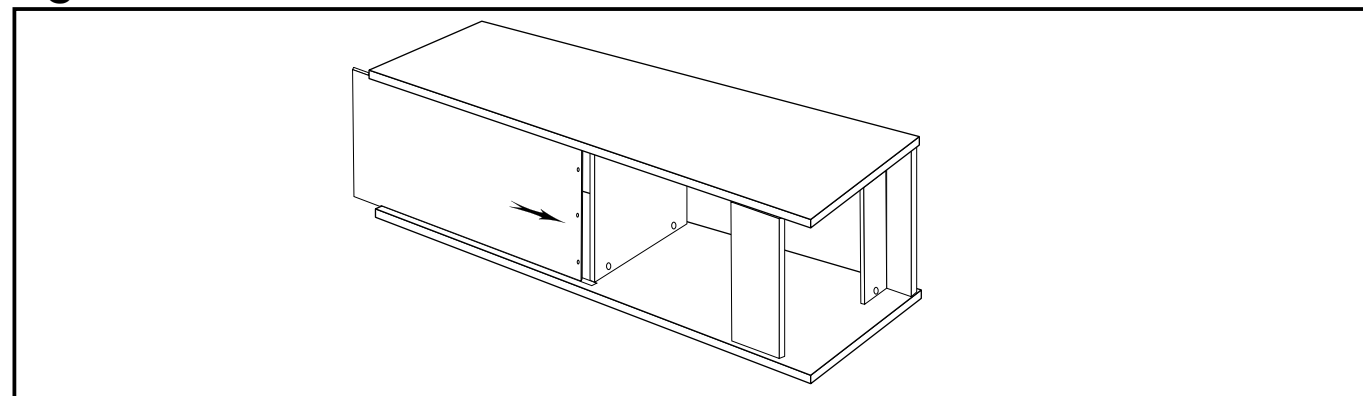

Slide the back into the grooves near the rear of the carcass. Ensure that the 3 holes are at the bottom edge and that the best face is inside. **With the help of a second person**, turn the wardrobe upright.

fig 8

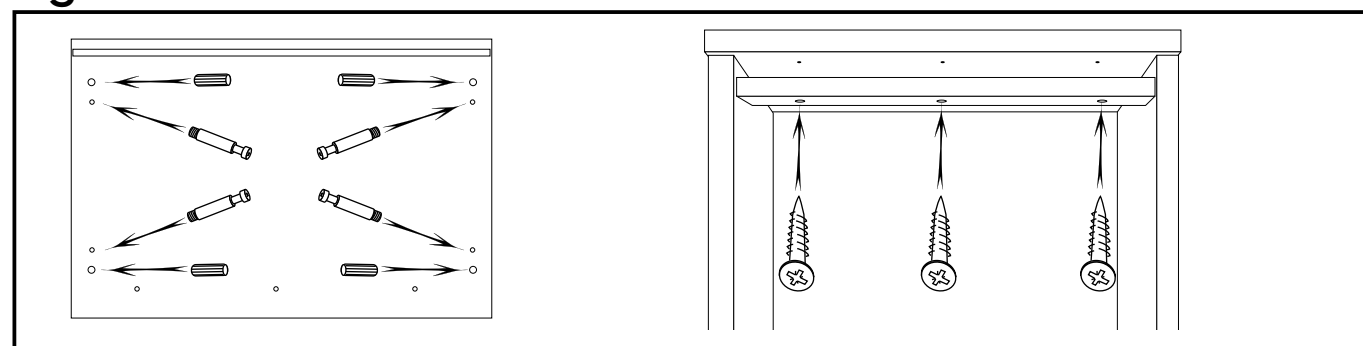

Insert dowels into the larger holes on the underside of the top, and screw long cam pins into the smaller holes. Lower the top gently onto the sides and back, ensuring that the back panel enters the groove and that the cam pins and dowels enter the correct holes. Tighten the cams. Use the 30mm x 4 screws to attach the closing rail to the front underside of the top, in line with the wardrobe sides. (There are pilot holes in the top to guide you).

fig 9

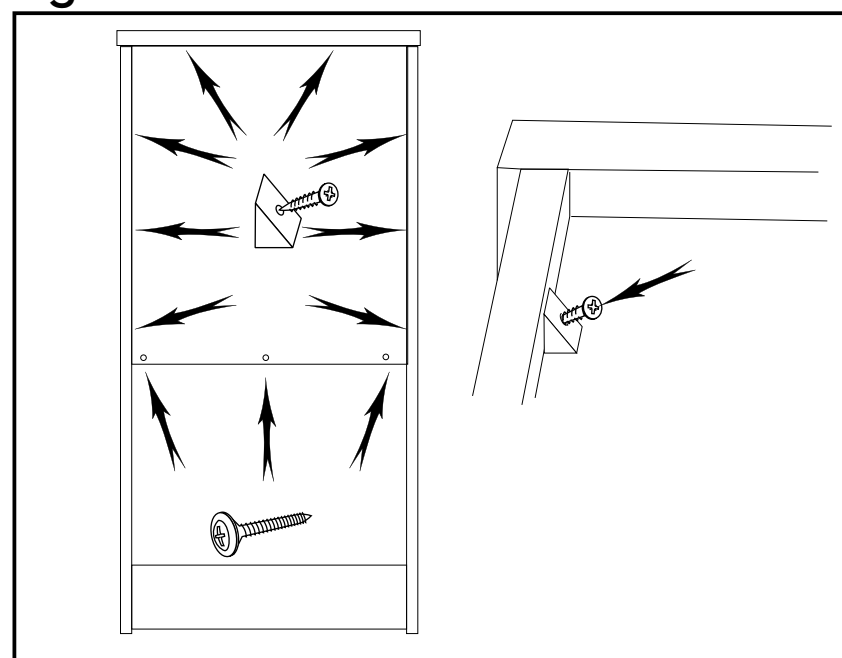

Ensure the wardrobe is on a level surface.

Ensure the back panel is pushed right up into the groove at the rear of the top.

Screw the 3 screws (20mm x 3) through the back panel and into the rear of the bottom panel.

Starting at the top, use the Back Brackets and 20mm x 4 screws to brace the structure square.

These are simply placed in the angle between the back panel and the wardrobe side or top and the screw fully tightened into the groove.