

la seguridad de su niño es su responsabilidad

Si surgiera algún problema con este producto o si necesita piezas de recambio, sírvase ponerse en contacto con el almacén Mothercare más próximo o llamar a la línea de Atención al Cliente de Mothercare número (+44) 1923 210 210

También puede escribir a:

Customer Care, Mothercare, Cherry Tree Road, Watford, Herts. WD24 6SH, Inglaterra.

www.mothercare.com

your child's safety is your responsibility

If you have a problem with this product or require replacement parts, please contact your nearest Mothercare store or telephone the Mothercare customer care line on **08453 30 40 30**

Alternatively write to:

Customer Care
Mothercare
Cherry Tree Road
Watford
Herts. WD24 6SH

www.mothercare.com



Guía para el usuario

Jamestown bunk bed user guide

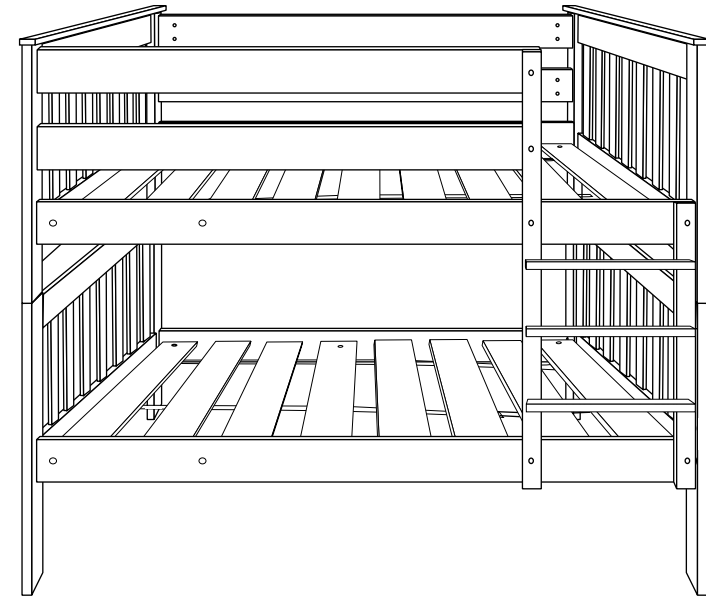

IMPORTANT - READ CAREFULLY AND KEEP FOR FUTURE REFERENCE

important notes

This bunk bed conforms to BS EN 747-1 & 2:1993 (safety standards for bunk beds). Please take a few minutes to read this user guide.

Unpack your bunks carefully onto a soft level surface, such as a carpeted floor. Familiarise yourself with the parts by comparing them with the PARTS CHECK LIST below. Do not discard any packaging until you are sure you have all the parts.

The Recommended mattress for this bunk bed should measure 190cm x 91cm (6'3" x 3'0")

parts check list

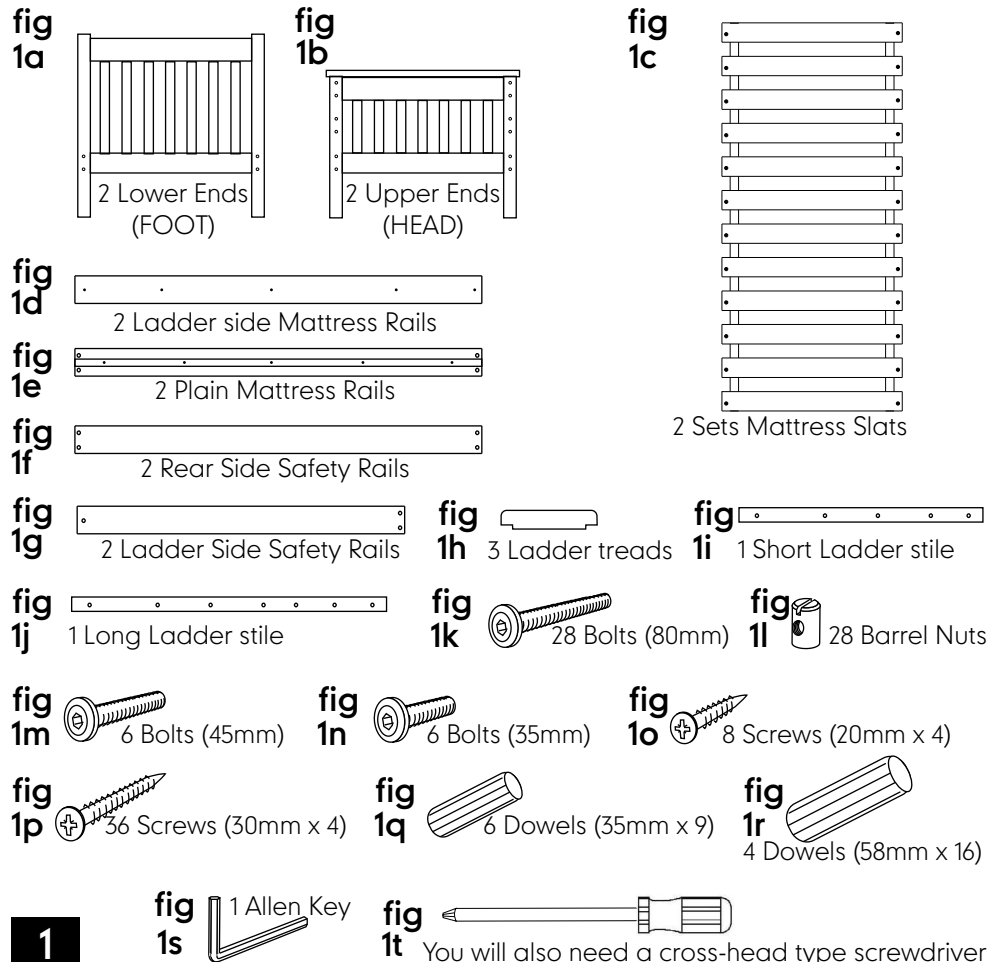

- 28 Pernos (80mm) (fig 1k)
- 28 Tuercas (fig 1l)
- 6 Pernos (45mm) (fig 1m)
- 6 Pernos (35mm) (fig 1n)
- 8 Tornillos (20mm x 4) (fig 1o)
- 36 Tornillos (30mm x 4) (fig 1p)
- 6 Clavijas (35mm x 9) (fig 1q)
- 4 Clavijas (58mm x 16) (fig 1r)
- 1 Llave Allén (fig 1s)

También se va a necesitar un destornillador tipo "Phillips" (fig 1t)

Montaje

Utilizando 8 pernos de 80mm y 8 tuercas, monte 1 Soporte normal para la base y 1 Soporte lado de escala a las cabeceras, tal como se indica. (Véase fig 2).

Cintas hacia abajo, extienda las tablillas de una de las bases de colchón equitativamente entre los soportes, asegurándose de que las últimas tablillas toquen los extremos. Apriete 6 tornillos de 30mm por los agujeros en las tablillas finales y central. Introduzca las clavijas grandes en los agujeros por encima de los postes de la cama. (Véase fig 3).

Utilizando los agujeros más bajos en los postes de los otros extremos, monte el otro soporte para la base normal y soporte (lado de escala), utilizando el mismo método que antes. Extienda las tablillas de la otra base. **POR RAZONES DE SEGURIDAD**, las últimas tablillas deben extenderse absolutamente a los extremos, y cada una de las 15 tablillas deben estar asegurada con 2 tornillos: uno por cada extremo. (Véase fig 4).

AHORA NECESITA Vd. LA AYUDA DE OTRO ADULTO. Levante la cama con los extremos de pie en los postes de la otra, asegurándose de que las clavijas en los postes de la cama inferior entren en los agujeros en el fondo de los postes de la cama superior. Asegure una cama a la otra con los 8 tornillos de 20mm (Véase fig 5)

Decide la posición de la escala, izquierda o derecha. El Montante corto terminará cerca del extremo de la litera y se monte el Montante largo en las barras de seguridad. El dibujo muestra la escala configurada para el DERECHO de la litera (se lo junte desde atrás). Para una configuración izquierda hay que intercambiar los montantes.

Introduzca clavijas en los agujeros en las espaldas de los escalones (no los insertos roscados). Monte los bordes estrechos de los montantes en esos y asegure los escalones con los pernos de 45mm. Apriete completamente con la llave Allén. (Véase fig

6).

A) Asegure la escala a los soportes para la base (lado de escala), utilizando 4 de los pernos de 35mm.

B) Asegure las barras de seguridad traseras utilizando 8 pernos largos (80mm) y tuercas

C) Asegure las barras de seguridad delanteras, utilizando 4 pernos de 80mm y tuercas al poste del extremo y 2 pernos de 35mm al montante de escala larga (Véase fig 7).

PARA CONVERTIR EN CAMAS INDIVIDUALES

Quite las barras de seguridad y la escala. Quite los tornillos asegurando la cama superior a la cama inferior y CON LA AYUDA DE OTRO ADULTO baje la cama superior al suelo.

Quite un extremo de cada cama. (No es necesario quitar las bases de colchón si se pone la cama en su lado).

Monte una cabecera en la cama con un extremo de pie y un extremo de pie en la cama con una cabecera. Apriete los pernos.

Quite las clavijas de los postes de las cabeceras. (Véase fig 8).

Cuidado del producto

Compruebe periódicamente todos los accesorios para asegurarse de que no se hayan aflojado. Puede limpiar su litera con un paño húmedo y secarla con un paño suave y seco. Nunca la limpie con limpiadores abrasivos ni basado en amoníaco, lejía o alcohol. Tenga cuidado al manejar o mover la litera. Un manejo sin cuidado puede dañar los muebles de madera.

Medidas de seguridad

Utilizado como litera, las barras de seguridad deben estar en sitio en la cama superior y las tablillas de la base de colchón deben estar bien apretadas tal como indicado en la guía, el tornillo correcto, apretado correctamente, por el extremo de cada tablilla.

Saltando en la cama o utilizándola de una manera inconsistente con su uso propio puede dañar la estructura o lastimar seriamente su niño.

El colchón recomendado para esta litera debe tener tamaño de 190cm x 91cm. La espesura no debe exceder la línea cortada en el extremo superior cuando configurado como litera.

Hay un peligro de niños de menos de 6 años de edad cayéndose de la cama superior.

care of your product

Periodically check all fittings to ensure that none have come loose.

The bunks can be cleaned by wiping with a damp cloth and drying with a soft dry cloth.

Never clean with abrasive, ammonia based, bleach based, or spirit type cleaners.

Take care when handling or moving the bunks. Careless handling can damage wooden furniture.

safety notes

When used as bunks, the Side Safety Rails must be in place on the upper bunk and the Upper Mattress Base Slats must be fitted and screwed down as defined in the instructions, with the end slats adjacent to the bed ends, and the correct screw, properly tightened, fitted through the ends of **every** slat.

Strong heat sources, e.g. open, electric or gas fires in the vicinity of the bunks may be dangerous if placed near the bunks.

Do not allow children to bounce on the bunks. Using this furniture other than for its intended purpose could cause damage to the structure or serious injury to your child.

RECOMMENDED MATTRESS SIZE: 190cm x 91cm (6'3" x 3'0") The thickness should not exceed the line marked on the upper end when assembled as a bunk.

Be aware of the danger of young children (under 6) falling from the upper bunk.

Español:

Guía del usuario para la litera Jamestown.

Contiene información importante, lea atentamente y retenga para referencia futura.

Por favor, recuerde que todas las ilustraciones a las que se hace referencia en esta guía se encuentran en la sección en inglés al principio de la guía.

Notas importantes

Esta litera cumple con la Norma de Seguridad BS EN 747-1 & 2: 1993 para literas. Por favor, tómese unos minutos en leer esta guía de usuario. Desembale cuidadosamente la litera sobre una superficie plana y blanda, tal como un suelo enmoquetado. Familiarícese con las piezas, comparándolas con el catálogo de piezas que sigue. No tire el embalaje hasta que esté seguro de que tiene todas las piezas. Los colchones recomendados para esta litera son de tamaño 190 cm x 91cm.

Catálogo de piezas

- 2 Extremos inferiores (DE PIE) (fig 1a)
- 2 Extremos superiores (CABECERAS) (fig 1b)
- 2 Bases para colchones (fig 1c)
- 2 Soportes para las bases (lado de escala) (fig 1d)
- 2 Soportes para las bases (normal) (fig 1e)
- 2 Barras de seguridad traseras (fig 1f)
- 2 Barras de seguridad (lado de escala) (fig 1g)
- 3 Escalones (fig 1h)
- 1 Montante de escala corta (fig 1i)
- 1 Montante de escala larga (fig 1j)

assembly

fig 2

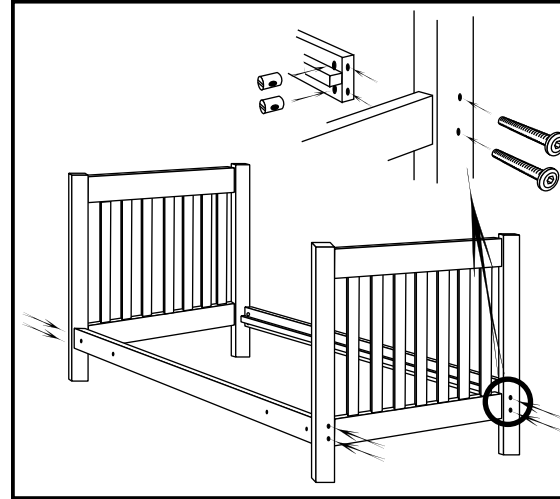

Using 8 Long Bolts (80mm) and Barrel Nuts, attach 1 Plain and 1 Ladder Side Mattress Rail to the Head ends, as shown.

fig 3

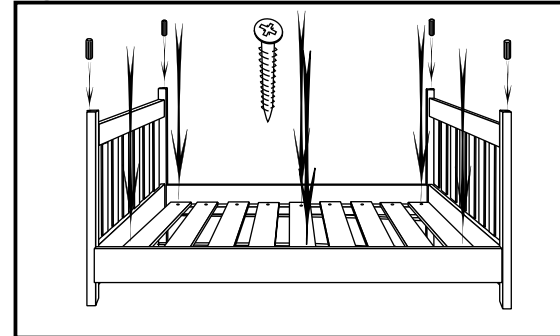

Tapes to the underside, spread a set of mattress slats out evenly on the support rails, ensuring that the end slats are as near to the bed ends as possible, and fix with 6 screws (30mm) through holes at the ends and middle.

Insert the large dowels in the holes on top of the bed posts.

fig 4

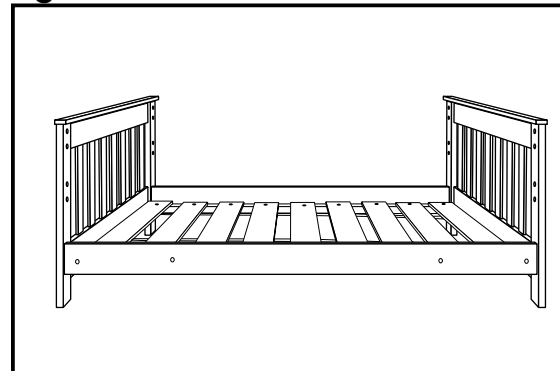

Using the lowest set of leg holes, attach the 2 other ends to the other Plain Mattress Rail and Ladder Side Mattress Rail, using the same method as previously. Spread the mattress slats out evenly (as before). **FOR SAFETY'S SAKE** the end mattress slats must be spread right to the ends, touching the headboards, and **all 15 slats** must be fixed with a screw in each end.

fig 5

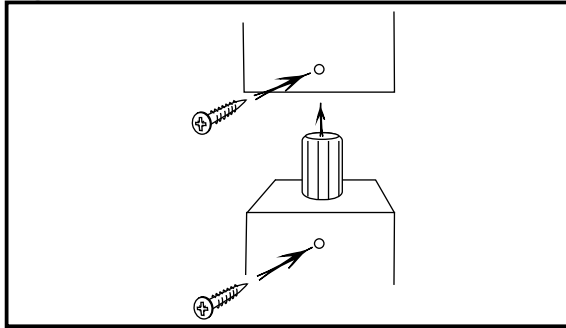

FOR THIS STAGE YOU WILL NEED ANOTHER ADULT. PLEASE DO NOT TRY IT ON YOUR OWN.
Lift the upper bunk onto the lower bunk, ensuring that the dowels in the bedposts of the lower bunk fit cleanly and simultaneously into the holes bored under the feet of the upper bunk.
Use the 8 screws (20mm long) to lock one bunk to the other.

fig 6

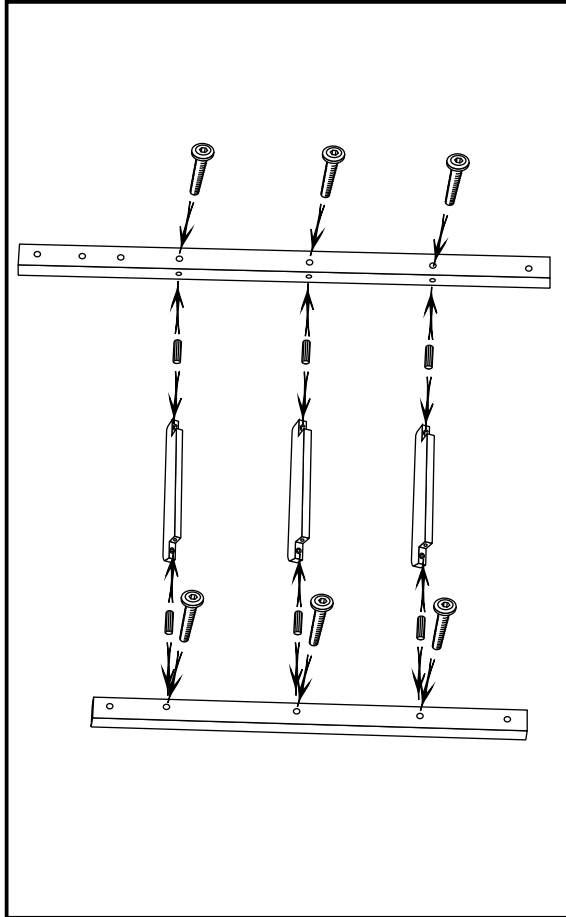

Decide which side you would like to have the ladder.
The Short ladder stile will end up at the bed end and the long ladder stile connects to the safety rails. The picture at left shows the ladder being assembled for attaching to the RIGHT hand side of the bunk (bear in mind that it is assembled from the rear). For a left hand attachment, simply reverse the positions of the 2 stiles.
Insert dowels into the holes in the tread shoulders (not into the metal inserts!)
Attach the narrow edges of the ladder stiles to these and fix to the treads using the 45mm bolts. Tighten properly with the Allen Key.

fig 7

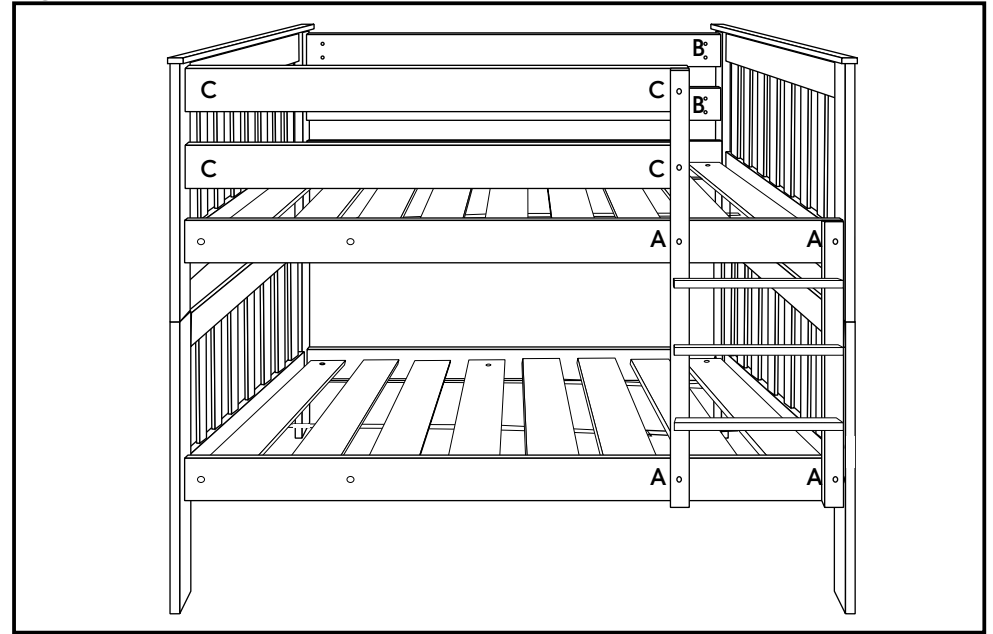

- A) Attach the ladder to the ladder side mattress rails, using 4 of the 35mm bolts.
- B) Attach the 2 Rear Safety Rails, using 4 Long Bolts & Barrel Nuts on each.
- C) Attach the 2 Ladder Side Safety Rails, using 2 Long Bolts and Barrel Nuts at the leg end and the remaining two 35mm bolts at the long ladder stile, for each.

converting to single beds

fig 8

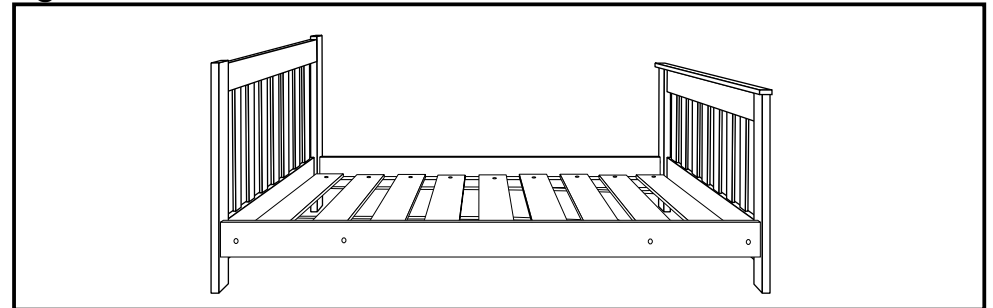

Remove the safety rails and ladder
Remove the screws locking the top bunk to the lower, and WITH THE AID OF ANOTHER ADULT, lower the top bunk to the ground.
Remove one end from each bunk, (you should not need to remove the mattress slats), especially if you turn the bed over onto its side to access the Barrel Nuts.
Attach a Headboard to what was previously the upper bunk, and a Footboard to what was previously the lower bunk.
Remove the dowels from the head end legs.