

# COSATTO

BABY STUFF WITH PERSONALITY!

## HOGARTH DRESSER INSTRUCTIONS

- F** Instructions pour la commode Hogarth
- E** Instrucciones para Vestidor Hogarth



1

1

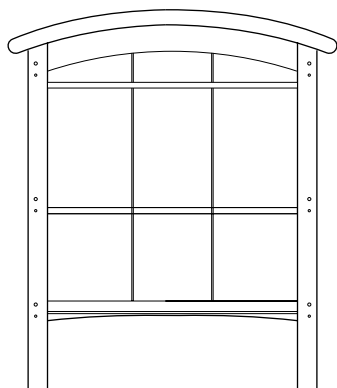

2

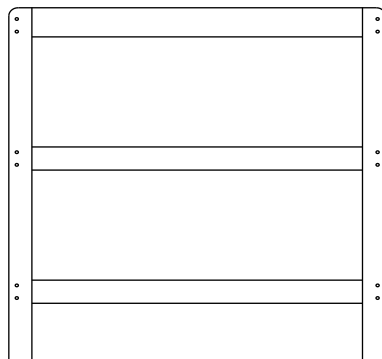

3



6



4

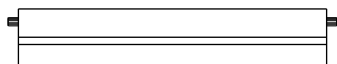

7



5

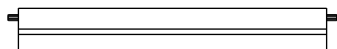

**GB** 1. front panel 2. rear panel 3. shelf 4. top side rails 5. side rail 6. screws 7. allen key

**F** 1. panneau frontal 2. panneau arrière 3. tablette 4. barrières latérales supérieures 5. barrière latérale 6. vis 7. clef allen

**D** 1. vorderteil 2. rückwand 3. einlegeboden 4. obere seitliche schiene 5. seitliche schiene 6. schrauben 7. inbusschlüssel

**I** 1. pannelo frontale 2. pannelo posteriore 3. ripiano 4. ringhiere laterali piu' alte 5. ringhiera laterale 6. viti 7. chiave a brucola

**E** 1. panel frontal 2. panel posterior 3. estante 4. barandillas laterales superiores 5. barandilla lateral 6. tornillos 7. llave allen

2

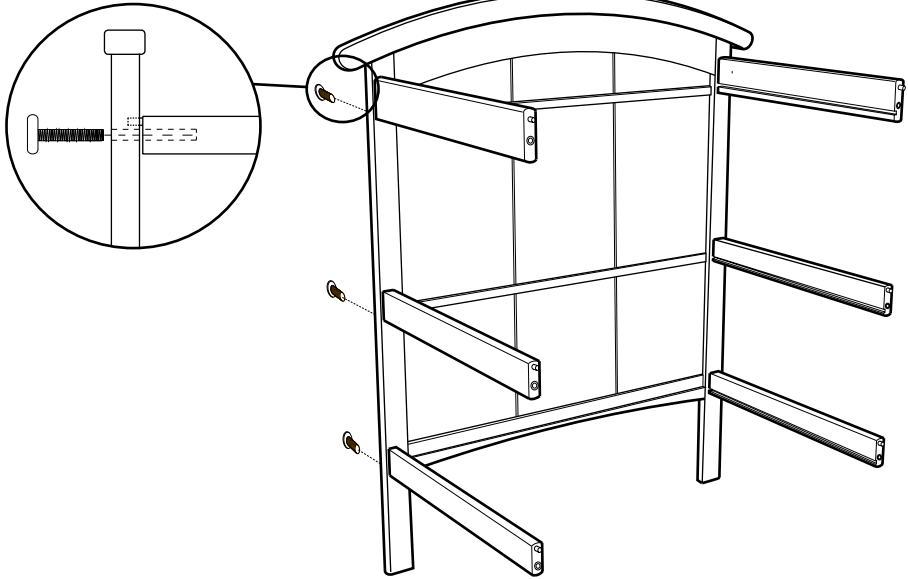

3

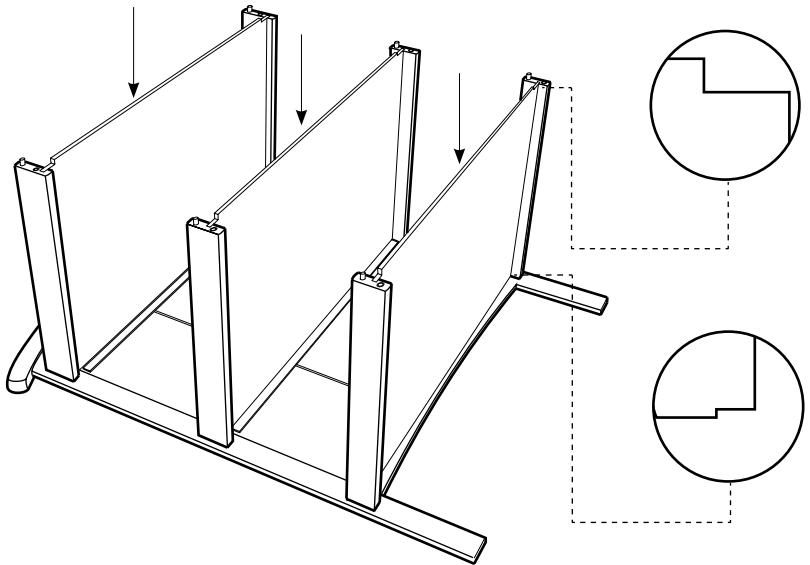

4

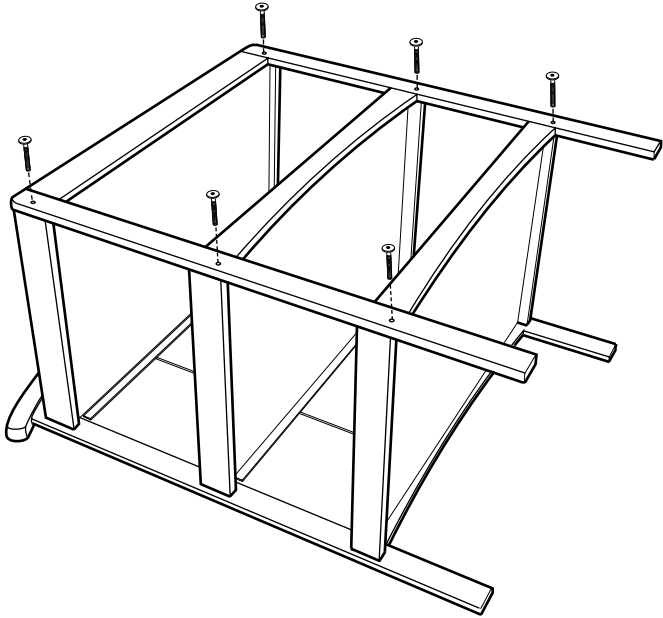

5

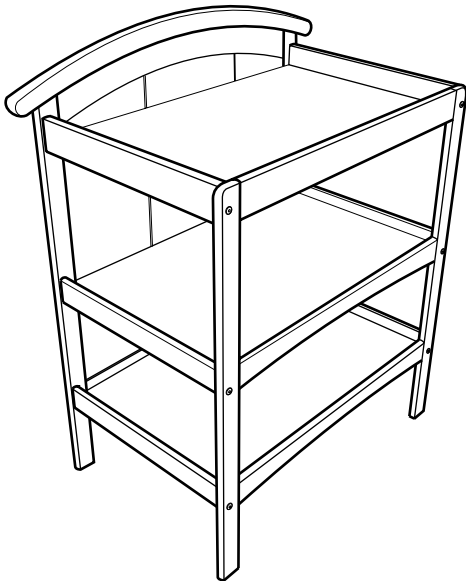



**IMPORTANT: READ CAREFULLY AND KEEP FOR FUTURE REFERENCE.**

## **user guide**

Thank you for choosing a Cosatto product. Please take a little time to read the important safety notes detailed below. This will ensure many years of happy, safe use.

## **safety: take note**

---

- If using the dresser as a changer an approved changing mat with harness must be used.
- **WARNING** "Do not leave the child unattended".
- Keep this product away from fire and direct heat sources.
- Be aware of the risk of open fires and other sources of strong heat, such as electric bar fires, gas fires etc. in the near vicinity of the changing unit.
- All assembly fittings should always be tightened properly and care should be taken that no screws are loose, because a child could trap parts of the body, or clothing (e.g. strings, necklaces, ribbons for babies' dummies), which could pose a risk of suffocation and strangulation.
- Do not move the dresser when using as a baby changer.
- Only use spares approved by Cosatto.
- Always empty the dresser before dismantling.

## **care & maintenance**

---

- The surface of the shelves should be wiped over using a damp cloth.
- Never clean with abrasive, ammonia based, bleach or spirit type cleaner.

## replacement parts

The replacement parts listed below are available for your product. In the event that you require any of these parts, please contact your local store or contact us at [www.spares@supercover.co.uk](mailto:www.spares@supercover.co.uk)

Back panel  
Front panel  
Top side rails  
Lower side rails  
Shelves  
Fixings



## IMPORTANT

### À LIRE ATTENTIVEMENT ET A CONSERVER POUR UNE CONSULTATION ULTERIEURE

## guide de l'utilisateur

Nous vous remercions d'avoir choisi un produit Cosatto. Veuillez prendre le temps de lire les consignes de sécurité importantes ci-dessous. Cela vous garantira de nombreuses années d'utilisation facile et en toute sécurité.

## sécurité : veuillez prendre note

---

- Si vous utilisez la commode comme une table à langer, un tapis à langer homologué avec un harnais doit être utilisé.
- ATTENTION « Ne laissez pas l'enfant sans surveillance »
- Conservez ce produit loin du feu ou de sources de chaleur directes.
- Prenez garde au risque que peuvent présenter les cheminées et autres sources de forte chaleur comme les radiateurs, les poêles au gaz, etc à proximité du meuble.
- Toutes les ferrures d'assemblage doivent toujours être fixées correctement et veillez à ce qu'aucune vis ne soit perdue car un enfant pourrait se coincer une partie du corps, ou des vêtements (par exemple ficelles, lacets, rubans ou tétines), qui pourraient provoquer un risque d'étouffement et de strangulation.
- Ne déplacez pas la commode lorsque vous l'utilisez comme table à langer.
- N'utilisez que les pièces homologuées par Cosatto.
- N'oubliez jamais de vider la commode avant de la démonter.

## soin et entretien

---

- La surface des étagères doit être nettoyée avec un chiffon humide.
- Ne nettoyez jamais avec un abrasif, un produit à base d'ammoniac, de l'eau de javel ou un nettoyant à base d'alcool.

## pièces de rechange

Les pièces de rechange énumérées ci-dessous sont disponibles pour votre produit. Si jamais vous souhaitez l'une de ces pièces, veuillez contacter un magasin près de chez vous ou contactez-nous sur [www.spares@supercover.co.uk](mailto:www.spares@supercover.co.uk)

Panneau arrière  
Panneau frontal  
Barrières latérales supérieures  
Barrière latérales  
Tablette  
Composants



## WICHTIGER HINWEIS SORGFÄLTIG DURCHLESEN UND ZUM NACHSCHLAGEN AUFBEWAHREN

### benutzerhandbuch

Vielen Dank, dass Sie sich für ein Produkt von Cosatto entschieden haben. Bitte nehmen Sie sich ein wenig Zeit, die untenstehenden wichtigen Sicherheitshinweise zu lesen. So werden Sie viele Jahre Freude an Ihrem Kinderwagen haben.

### sicherheit: hinweise

---

- Wenn Sie diese Kommode zum Wickeln benutzen, muss eine zugelassene Wickelauflage mit Gurt benutzt werden.
- **ACHTUNG!** Niemals das Kind unbeachtet lassen!
- Dieses Produkt von Feuer und direkten Wärmequellen entfernt halten.
- Auf durch offene Kamine entstehende Hitze sowie die von anderen starken Hitzequellen erzeugte, wie elektrischen Heizöfchen, Gasöfen usw. in der Nähe der Wickelkommode achten.
- Alle Beschläge müssen immer entsprechend angezogen werden und es muss darauf geachtet werden, dass keine Schrauben locker sind, da Körperteile eines Kindes oder Kleidung eingeklemmt werden können (z. B. Bänder, Ketten, Schnullerbänder), die eine Erstickungs- oder Erwürgungsgefahr darstellen können.
- Die Kommode nicht während das Kind gewickelt wird, bewegen!
- Nur von Cosatto zugelassene Ersatzteile verwenden.
- Die Kommode immer erst leer räumen, bevor sie auseinanderggebaut wird.

### pflege & wartung

---

- Die Oberfläche der Einlegeböden mit einem feuchten Lappen abwischen.
- Niemals weder mit auf Scheuermitteln oder Ammoniak basierenden noch mit Bleichmitteln oder spiritusähnlichen Reinigungsmitteln säubern.

## ersatzteile

Die untenstehenden Ersatzteile sind für Ihr Produkt erhältlich. Falls Sie etwas davon benötigen sollten, wenden Sie sich bitte an Ihren Händler vor Ort oder an uns unter [www.spares@supercover.co.uk](mailto:www.spares@supercover.co.uk)

Rückwand  
Vorderteil  
Obere seitliche schiene  
Seitliche schiene  
Einlegeboden  
Bauteile



## IMPORTANTE

### LEGGERE ATTENTAMENTE E CONSERVARE PER RIFERIMENTI FUTURI

## manuale utente

Grazie per aver scelto un prodotto Cosatto. È consigliabile dedicare qualche minuto alla lettura delle importanti note sulla sicurezza riportate qui sotto. Solo questo può assicurare molti anni di fruizione felice e sicura.

### sicurezza: da notare

---

- Se si utilizza la cassettera come fasciatoio dovrà essere impiegato un fasciatoio approvato con cintura di sicurezza.
- **ATTENZIONE** “Non lasciare il bambino incustodito”.
- Tenere il prodotto lontano dal fuoco e da fonti di calore dirette.
- Tenere ben presenti tutti i rischi derivanti da fuoco diretto e da altre fonti intense di calore, quali stufe elettriche, a gas, ecc. in prossimità del fasciatoio.
- Tutte le attrezzature di montaggio devono essere ben salde. Fare attenzione che le viti non si allentino. Parti del corpo, o degli abitini del bambino potrebbero impigliarvisi (ad es. lacci, collanine, nastri per ciuccetti), causando soffocamento o strangolamento.
- Non spostare la cassettera mentre si usa come fasciatoio.
- Utilizzare solo pezzi di ricambio Cosatto.
- Svuotare sempre la cassettera prima di smontarla.

### cura e manutenzione

---

- La superficie dei ripiani può essere pulita con un panno umido.
- Non impiegare mai detergenti abrasivi, a base di ammoniaca, di candeggina o di alcool.

## parti di ricambio

I pezzi di ricambio disponibili per questo prodotto sono indicati di seguito. In caso di bisogno, contattare il negozio di zona o noi all'indirizzo [www.spares@supercover.co.uk](mailto:www.spares@supercover.co.uk)

Pannello posteriore  
Pannello frontale  
Ringhiera laterali piu' alte  
Ringhiera laterale  
Ripiano  
Componenti



## **IMPORTANTE: CONSERVAR JUNTO A INSTRUCCIONES DE MONTAJE PARA FUTURAS CONSULTAS**

### **guía de usuario**

Gracias por elegir un producto Cosatto. Dedique unos minutos a leer las importantes notas de seguridad que se detallan a continuación. Esto le garantizará la utilización segura y satisfactoria durante años.

### **seguridad: tenga en cuenta**

---

- Si utiliza el vestidor para cambiar al niño, deberá utilizar un cambiador aprobado con arnés.
- **ADVERTENCIA “No deje al niño sin vigilancia”.**
- No acerque este producto a estufas o fuentes directas de calor.
- Las fuentes de calor fuerte, p.ej chimeneas, estufas a gas o eléctricas en las proximidades del cambiador pueden ser peligrosas si se colocan cerca del cambiador.
- Ninguno de los tornillos del cambiador debería estar flojo ya que el bebé podría hacerse daño y algunos accesorios de la ropa del bebé (como cordones, collares, o cadenas de chupete) podrían engancharse, lo que comportaría riesgo de estrangulación.
- No mueva el vestidor cuando lo use como cambiador.
- Utilice sólo piezas de repuesto aprobadas por Cosatto.
- Vacíe siempre el vestidor antes de desmontarlo.

### **cuidados y mantenimiento**

---

- Debería limpiar la superficie de los estantes con un paño húmedo.
- No utilice limpiadores a base de sustancias abrasivas, amoníaco, lejía o alcohol.

## piezas de recambio

Para su producto están disponibles las siguientes piezas de recambio. En el caso de que necesitara alguna de estas piezas, póngase en contacto con su distribuidor local o con nosotros a través de [www.spares@supercover.co.uk](mailto:www.spares@supercover.co.uk)

Pannello posteriore

Panel frontal

Barandillas laterales superiores

Barandilla laterale

Estante

componentes

soft as cotton wool...

chilled

glad  
rags

no more tears!

**COSATTO**  
BABY STUFF WITH PERSONALITY!

happy

clean as a  
whistle!

wipe  
away

nappy

**COSATTO**

Part of The Supercover Group Ltd.

Lakeside View, Bentinck Street, Farnworth, Bolton, Lancashire, BL4 7EP

Tel: +44870 0505900 [www.cosatto.com](http://www.cosatto.com)

For up to date information and manuals for all cosatto products visit [www.cosatto.com](http://www.cosatto.com)