

Important Notes • Notas Importantes

Do not discard any packaging until you have checked the parts against the list below.
Conforms to BS EN 12221 pts 1 & 2 : 2000

No tire ninguna parte del embalaje hasta que haya comprobado la lista de componentes detallada en

Parts Checklist • Catalogo de piezas

| | | |
|-------------------------|--|----------------------------|
| (A1) 1 right side frame | | 1 lateral derecho (A1) |
| (A2) 1 left side frame | | 1 lateral izquierdo (A2) |
| (B) 2 shelves | | 2 estanterias (B) |
| (C) 5 support rails | | 5 soporte (C) |
| (D) 1 barrier rail | | 1 barrera protectora (D) |
| (E) 14 bolts | | 14 pernos (E) |
| (F) 2 umbrako screws | | 2 tornillos umbrako (F) |
| (G) 12 wood screws | | 12 tornillos de madera (G) |
| (H) 4 cam fasteners | | 4 pernos cam (H) |
| (I) 4 cam screws | | 4 tornillo cam (I) |
| (J) 1 drawer base | | 1 base de cajon (J) |
| (K) 1 drawer front | | 1 frontal del cajon (K) |
| (L) 1 drawer back | | 1 trasera del cajon (L) |
| (M) 2 drawer sides | | 2 laterales del cajon (M) |
| (N) 2 runners | | 2 guias (N) |
| (O) 2 drawer runners | | 2 guias del cajon (O) |

Tools required

Cross head screwdriver

Flat head screwdriver

Allen key (included)

Herramientas necesarias

Guardar para uso en el futuro

Destornillador de punta plana

Llave de L (incluida)

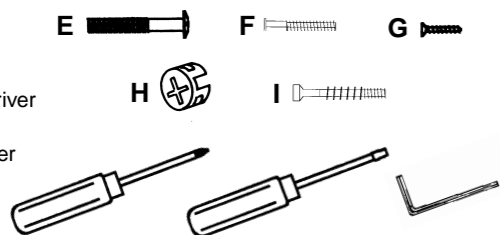

Assembly • Montaje

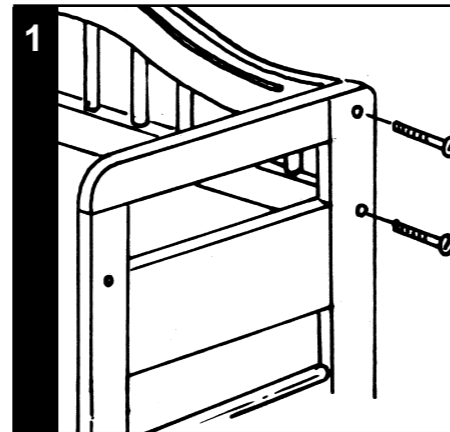

Fitting the back barrier rail

Fit the back barrier rail (D) to the right side frame (A1) using the bolts (E). Align left side frame (A2) and attach to the barrier rail.

For ease of assembly, do not fully tighten the fittings at this stage.

Montaje de la barrera protectores (trasera)

Colocar la barrera protectora (trasera) (D) a los agujeros en lateral derecho (A1) con tornillos (E). Aliner el lateral izquierdo (A2) y montar la barrera protectora (trasera).

Para facilitar montaje, no apriete los tornillos completamente en eata etapa de montaje.

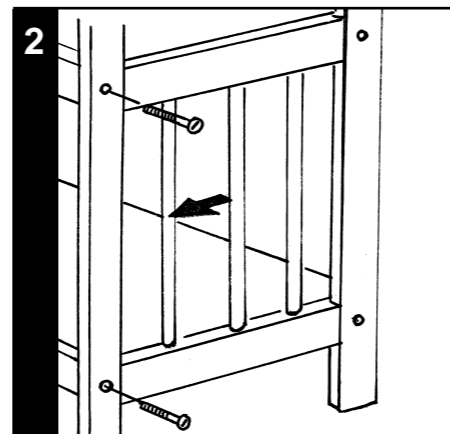

Fitting the shelves

Attach the two support rails (C) to the back of the dresser using the bolts (E). Slide in shelves (B) then attach the 3 remaining support rails to the front of the dresser.

Montaje de la estanteria

Montar los 2 protectors (C) con tornillos (E). Deslice la estanteria (B) en las ranuras. Montar los 3 protectors a la parte delantera de los vestidor.

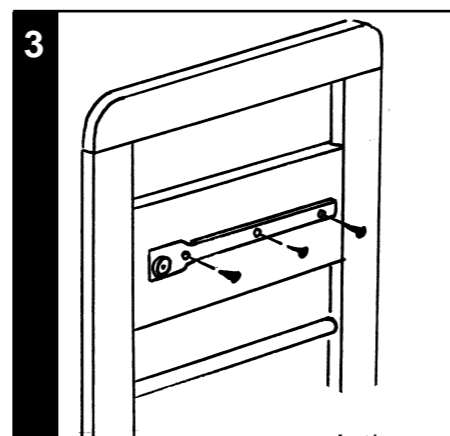

Fitting the drawer runners

Attach the 2 drawer runners (O) with the 6 screws (G). Ensure rollers are at the front.

Montaje de la guias del cajon

Ponga las guias (O) con 6 tornillos (G). Asegurese de que los rodillos estan al frente.

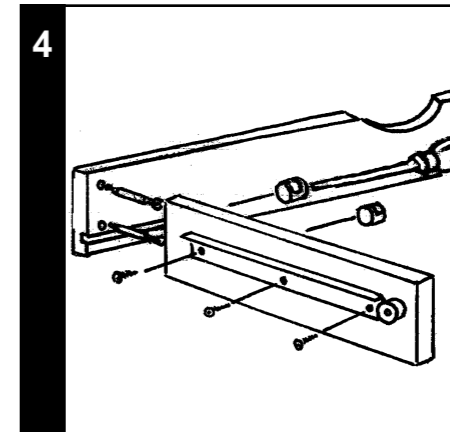

Drawer assembly

Insert cam screws (I) into drawer front (K). Fix runners (N) to sides (M) with wood screws (G). Ensure wheel on runner is at the back. Insert cam fasteners (H) into drawer sides (M) as shown. Position drawer side so the end of cam screws engage with the cam fasteners. Turn the cam fasteners in a clockwise direction using the screwdriver until tight.

Montaje del cajon

Inserte los tornillos cam (I) en el frontal del cajon (K). Fije las guias (N) a los lados (M) con los tornillos (G). Asegurese de que la rueda queda atras. Monte los lados (H) utilizando los pernos cam (M)

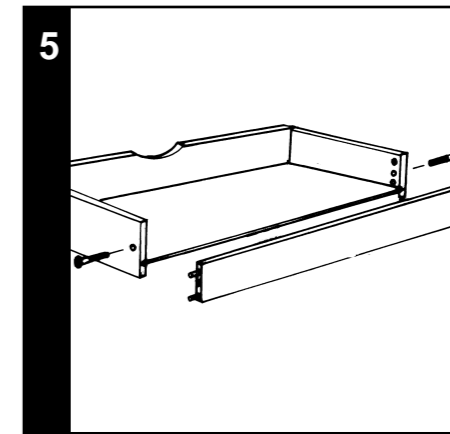

Slide drawer base (J) into slots. Fit drawer back (L) to assembly and secure with umbrako screws (F)

Finally - ensure all fixings are securely tightened before using dresser

Deslice la base (J) en las ranuras. Ponga la trasera (L) en el ensamblaje y atornillela con los tornillos umbrako (F).

Finalmene - Asegurese de que todas las piezas estan fuertemente apretardas antes de utilizar del vestidor

To fit drawer

Angle the front of the drawer upwards. Engage the drawer runner wheels over the dresser runner wheels and slowly lower the front of the drawer whilst sliding it into position.

The drawer is only suitable for lighter items such as bedding etc. Heavier items such as books or toys may cause damage.

Para meter el cajon

Tire del cajón frontal hacia arriba. Enganche las ruedas de la guia del cajón sobre las ruedas del lado de la vestidor, descienda el frontal del cajón lentamente mientras lo desliza en su posición definitiva.

El cajón está indicado para articulos de peso como mantas sábanas etc. Articulos pesados, como libros o juguetes, podrian dañarlo.

Care of your product • Cuidado del producto

Your changing unit can be cleaned by wiping with a damp cloth and drying with a soft dry cloth.

Never clean with abrasive, ammonia, bleach or spirit based cleaners.

Take care when handling or moving the changing unit, careless handling can damage wooden furniture.

Su vestidor se puede limpiar con un trapo poco húmedo y secar con un trapo y suave.

Jamás limpiar productos de limpieza abrasivos, ni con bases de amoníaco, lejía o alcohol.

Tenga cuidado al mover o manejar la vestidor. Manjear muebles de madera sin cuidado puede dañar el producto

Warning • Advertencia

■ Do not leave your child unattended in the bath or on the changing surface.

■ All assembly fittings should always be tightened properly with the correct tool. Once the changing unit is assembled, it should not be dis-assembled for storage or any other purpose.

■ Screws should not be loose as they can trap parts of the child's body. Clothing (eg strings, necklaces, ribbons for dummies etc.) can become caught which could present a risk of strangulation.

■ Be aware of the risks of open fires or other sources of strong heat such as electric or gas fires etc. that may be in the vicinity of the changing unit.

■ We recommend the Mothercare changing mat is used with this unit if one is required. Simply place the mat onto the changing surface. The unit will provide a sufficient barrier.

■ Periodically check all fittings to ensure none has come loose. Any loose fittings must be tightened using the correct tool.

■ Jamás deja el niño sin atender en bañera ni encima del vestidor.

■ Todas las piezas de montaje se deben de ajustar completamente. Una vez montado el vestidor, no se debe de desmontar para almacenaje ni para otra utilización.

■ Los tornillos no deben estar sueltos ya que pueden enganchar partes del cuerpo del niño o su ropa (lazos, asas, collares,...).

■ Tenga cuidado con llamas y otros tipos de calefacción como eléctricos o de gas que podrían estar cercanos al vestidor.

■ Se requiera, recomendamos la colchoneta de vestidor Mothercare para utilizar con este mueble. Simplemente poner la colchoneta encima del vestidor. El vestidor proporcionará una protección y un acolchado suficiente.

■ Inspeccionar a menudo todos los tornillos para asegurar que no estén flojos. Cualquier tornillo flojo hay de apretar con la herramienta correcta.

Your child's safety is your responsibility

If you have a problem with this product or require replacement parts please contact your nearest Mothercare store or telephone the Mothercare Customer Care line on **01923 210210**

Alternatively, write to:

Customer Care
Mothercare
Cherry Tree Road
Watford
Herts WD24 6SH

La seguridad de su niño es su responsabilidad

Si surgiera algún problema con este producto o si necesita piezas de recambio sírvase ponerse en contacto con el almacén Mothercare más próximo o llama a la línea de Atención al Cliente de Mothercare número **(+44) 1923 210210**

También puede escribir a:

Customer Care
Mothercare
Cherry Tree Road
Watford
Herts WD24 6SH
England

mothercare
at home

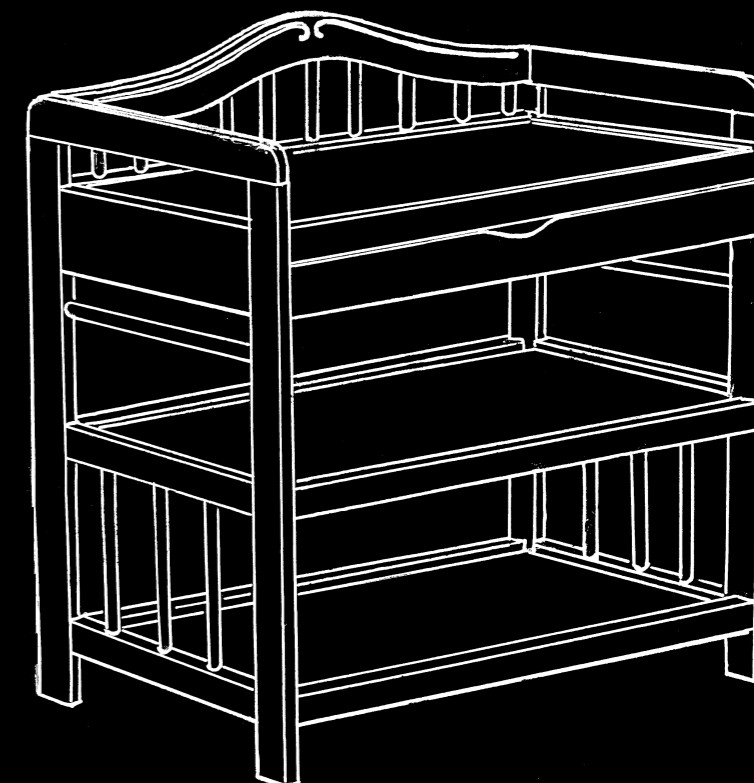

DURHAM DRESSER

User Guide

IMPORTANT
Read carefully and retain
for future reference

VESTIDOR DURHAM

Guía para el usuario

IMPORTANTE
Lea atentamente. Guardelo
como referencia futura