

5

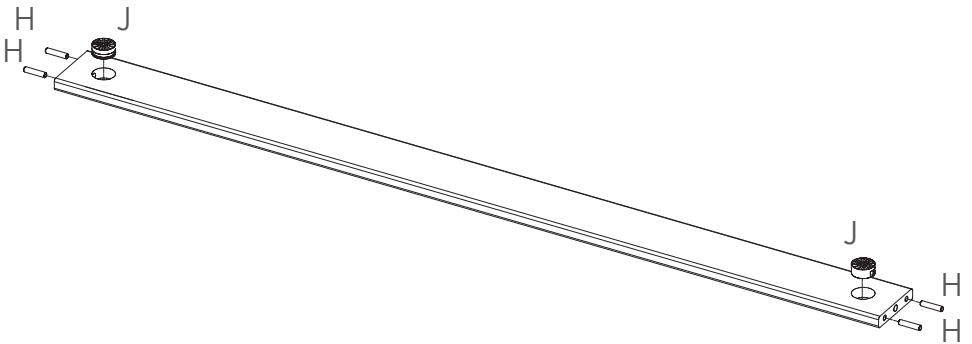

6

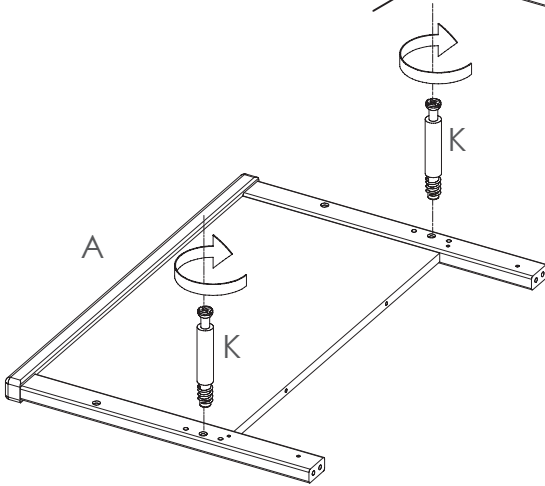
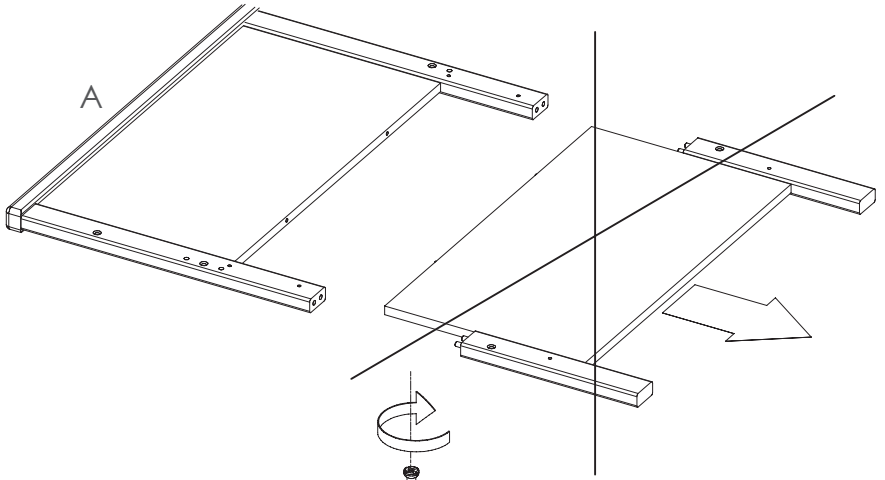
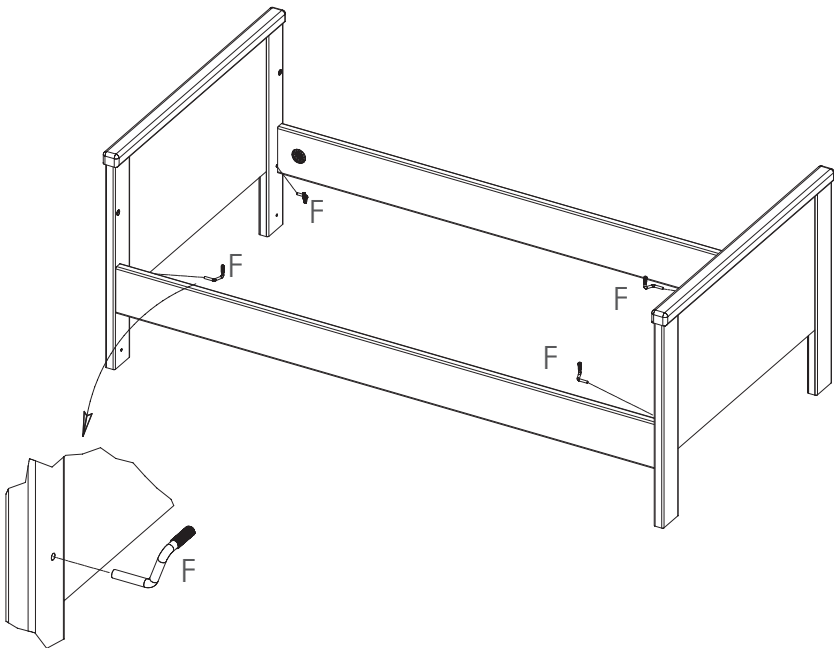
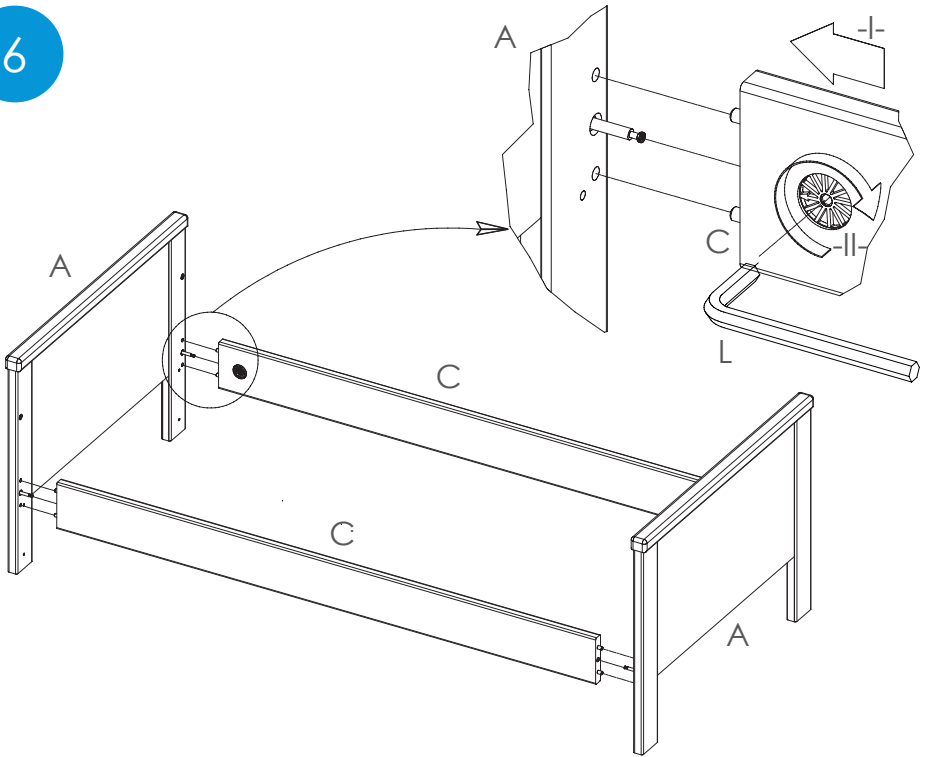

7

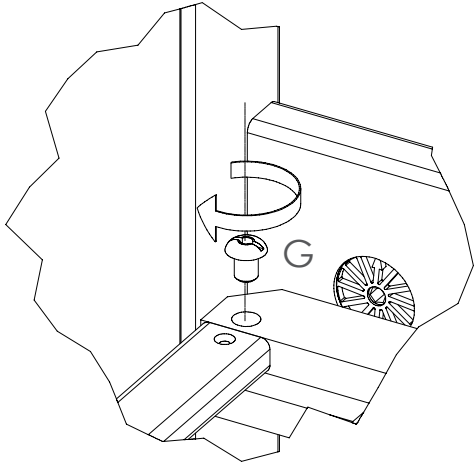
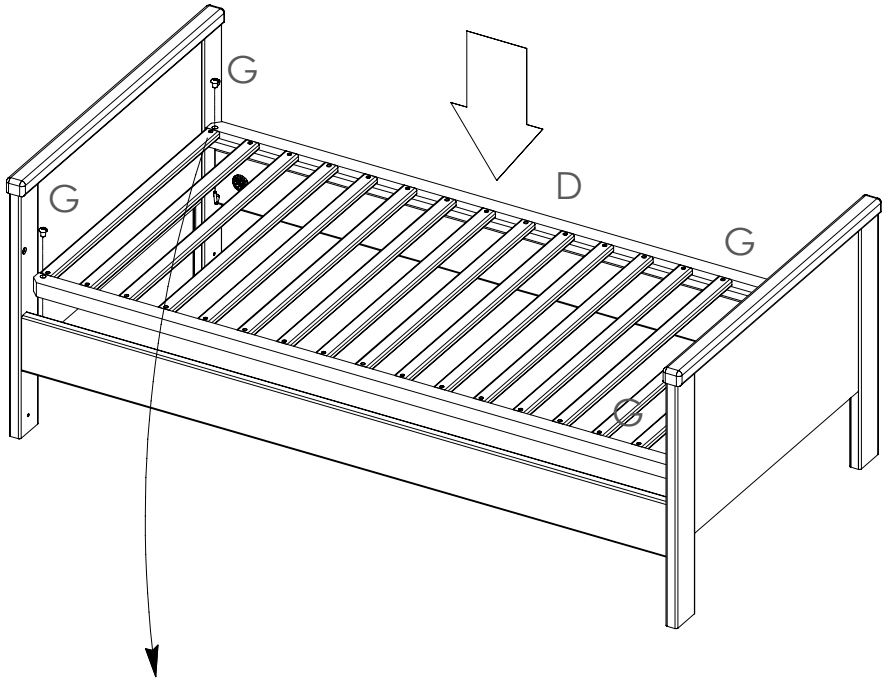

snug as a bug...

ssssh!

little
dreamer

my first bed!

COSATTO
BABY STUFF WITH PERSONALITY!

happy

night, night
sleep tight!

sleepy
head!

ohh
baby!

COSATTO

Part of The Supercover Group Ltd.

Lakeside View, Bentinck Street, Farnworth, Bolton, Lancashire, BL4 7EP

Tel: +44870 0505900 www.cosatto.com

For up to date information and manuals for all cosatto products visit www.cosatto.com

COSATTO

BABY STUFF WITH PERSONALITY!

JACK & JILL COT BED INSTRUCTIONS

- F** Les modes d'emploi du lit d'enfant Jack & Jill
- E** Las intrucciones de la cuna -cama Jack & Jill



1

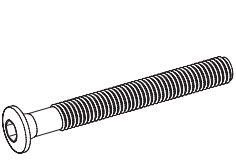
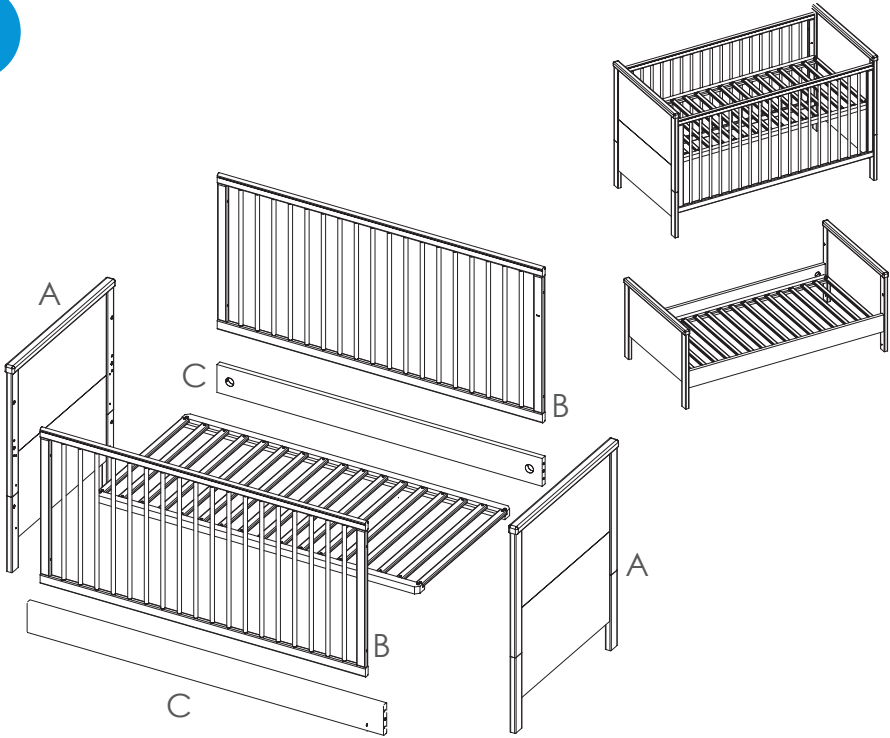

E x8 M6x50

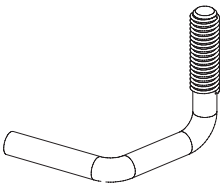

F x4



G x4

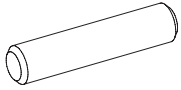

H x8

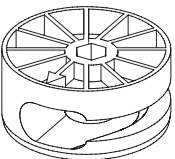

J x4

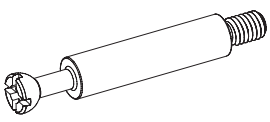

K x4

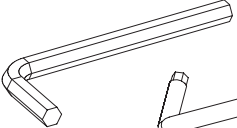

L x1

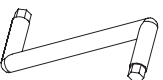

M x1

2

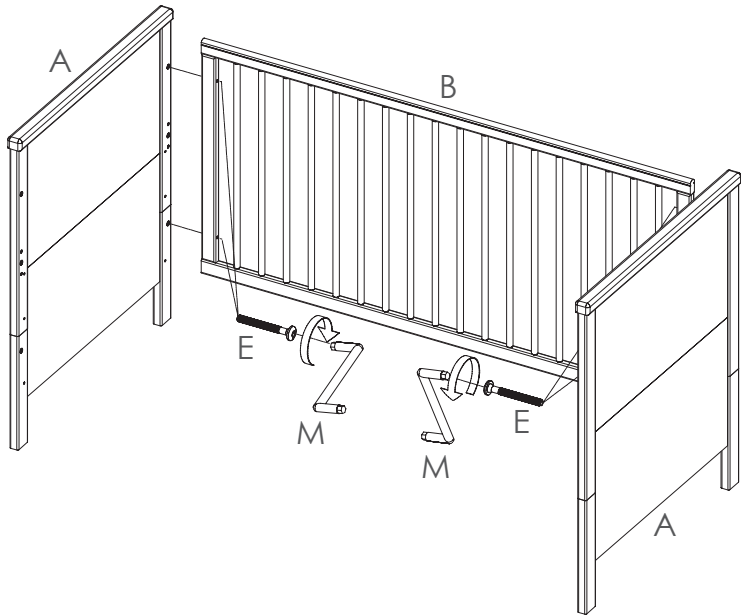

3

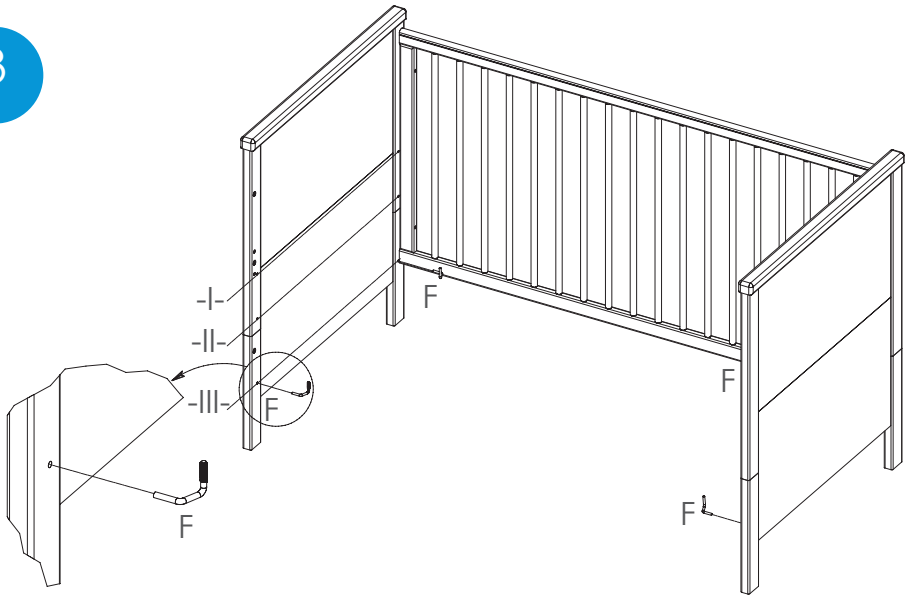

4

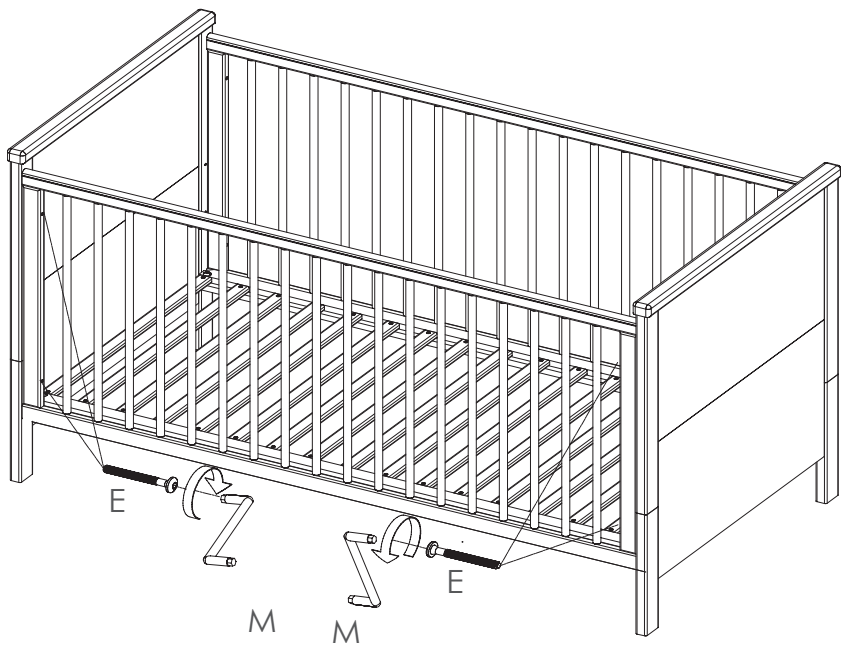
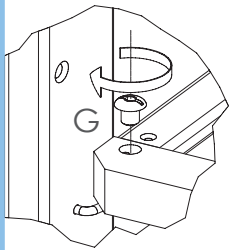
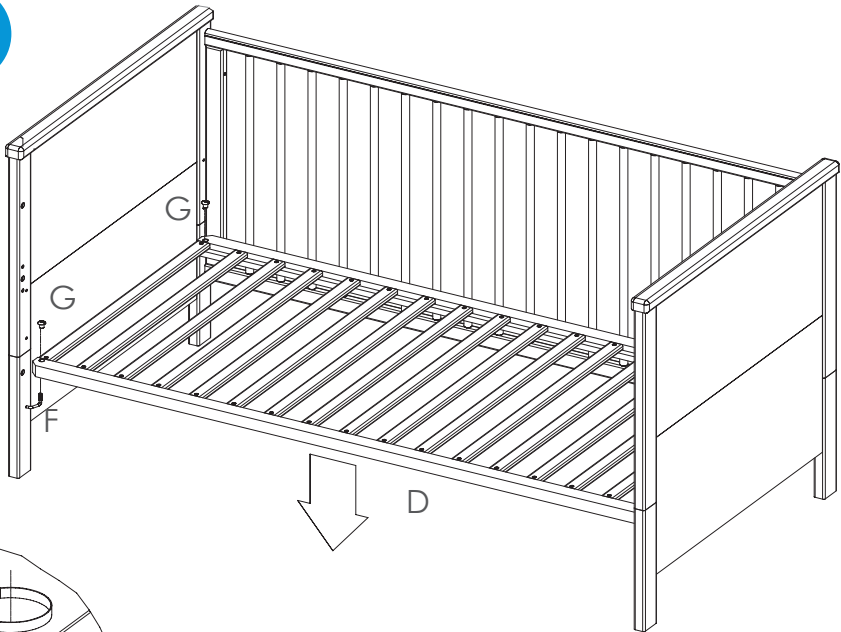



IMPORTANT READ CAREFULLY & KEEP FOR FUTURE REFERENCE

user guide

Thank you for choosing a Cosatto product.

The cot is carefully designed for baby's safety and features teething rails to protect the top rails of the drop sides from sharp teeth.

The cot can be converted to a bed by separating the foot end panel.

To ensure safe, trouble free use, please take a little time to read the important safety notes below and the following instructions.

Safety: take note

- Recommended mattress size 140 x 70cm from the Cosatto range.
- You should not fix any toy or decoration to the inside of the cot that could provide a foothold and present a danger of strangulation or suffocation.
- The safety of the cot could be adversely affected by fitting flammable drapes.
- The cot should not be used if any parts are lost or damaged.
- Only Cosatto spares should be used.
- Be aware of the risk of open fires and other sources of strong heat, such as electric bar fires, gas fires, etc. in the near vicinity of the cot.
- The thickness of the mattress used shall be such that the internal height (surface of the mattress to the upper edge of the cot frame) is at least 500mm in the lowest position of the mattress base and at least 200mm in the highest position of the mattress base. See diagram 1:1 which shows the position of a mark on the cot 200mm down from the top of the cot side. The top of your mattress should never be above this mark.
- All assembly fittings should always be tightened properly and care should be taken that no screws are loose, because a child could trap parts of the body, or clothing (e.g. strings, necklaces, ribbons for babies' dummies), which could pose a risk of suffocation and strangulation.
- The lowest position is the safest and the base should always be used in that position as soon as the baby is old enough to sit up

Parts information

Please retain all packaging until you are certain no parts are missing.

In the case of assembly difficulties, missing parts or other queries, please contact your nearest retailer.

After assembly, please dispose of all packaging carefully.

A medium sized flat bladed and medium sized cross head screwdrivers are required for assembly.

The help of an assistant will make assembly easier.

Care of your product

Regularly check the tightness of bolts and tighten as necessary.

Check for damage which could render your cot bed unsafe or cause splinters.

To clean use a damp cloth, avoiding the use of strong detergents or abrasives.

An occasional light application of a wax polish will help maintain a good appearance and will aid operation of the drop side.

Replacement parts

The replacement parts listed below are available for your product. In the event that you require any of these parts, please contact your local store or contact us at spares@supercover.co.uk

Cot head end

Cot foot end

Cot sides

Cot base

Cot bed sides

Fittings



À LIRE ATTENTIVEMENT ET À CONSERVER POUR UNE CONSULTATION ULTÉRIEURE

guide de l'utilisateur

Nous vous remercions d'avoir choisi un produit Cosatto.

Ce lit a été spécialement conçu pour la sécurité de bébé et est équipé de rails de dentition pour protéger les rails supérieurs des côtés rabattables des petites dents pointues.

Le lit à barreaux peut se transformer en lit junior en retirant le panneau du pied. Pour assurer votre sécurité et un usage sans souci, veuillez prendre le temps de lire les notes de sécurité et les instructions suivantes.

Sécurité : veuillez prendre note

- Un matelas de taille 140 x 70 cm de la gamme Cosatto est recommandé.
- Vous ne devez pas accrocher de jouet ou de décoration à l'intérieur du lit car l'enfant pourrait s'y prendre le pied et pourrait s'étrangler ou s'étouffer.
- La sécurité du lit pour enfant pourrait être lésée par l'installation de draps inflammables.
- Le lit pour enfant ne doit pas être utilisé si l'une des pièces est manquante ou endommagée.
- Seules les pièces Cosatto doivent être utilisées.
- Prenez garde au risque que peuvent présenter les cheminées et les autres sources de forte chaleur comme les radiateurs, les poêles au gaz, etc à proximité du lit.
- L'épaisseur du matelas utilisé doit être telle que la hauteur interne (surface du matelas allant jusqu'au bord supérieur de la structure du lit) soit d'au moins 500 mm dans la position la plus basse du sommier et d'au moins 200 mm dans la position la plus haute du sommier. Consultez le schéma de 1:1 montrant la position d'une encoche sur le lit à 200 mm vers le bas à partir du haut du côté du lit. Le haut du matelas ne doit jamais dépasser cette encoche.
- Toutes les ferrures d'assemblage doivent toujours être fixées correctement et veillez à ce qu'aucune vis ne soit perdue car un enfant pourrait se coincer une partie du corps, ou des vêtements (par exemple ficelles, lacets, rubans ou tétines), qui pourraient provoquer un risque d'étouffement et de strangulation.
- Le lit à barreaux DOIT être monté avec le sommier à la position la plus basse dès que l'enfant est à même de s'asseoir tout seul.

Sépare l'information

Veuillez conserver tous les emballages et vérifier qu'aucune pièce ne manque.

Si vous rencontrez des difficultés lors du montage, s'il vous manque des pièces ou si vous avez d'autres questions, veuillez contacter votre détaillant le plus proche.

Après le montage, veuillez vous débarrasser des emballages avec précaution.

Vous aurez besoin d'un tournevis à lame plate de taille moyenne pour le montage.

Il est préférable de compter sur l'aide d'un assistant, afin de faciliter le montage.

Entretien du produit

VERIFIEZ régulièrement que les vis sont bien serrées et serrez-les fermement le cas échéant.

Contrôlez que le lit n'est pas abîmé car cela pourrait le rendre moins sûr ou bien des échardes pourraient apparaître.

Pour le nettoyage, utilisez un chiffon humide et évitez l'utilisation de détergents puissants ou d'abrasifs.

L'utilisation occasionnelle de cire pour meubles permet à la commode de conserver son bel aspect et facilite le déplacement du côté rabattable.

Pièces de rechange

Les pièces de rechange énumérées ci-dessous sont disponibles pour votre produit. Si jamais vous souhaitez l'une de ces pièces, veuillez contacter un magasin près de chez vous ou contactez-nous sur spares@supercover.co.uk

Tête du lit

Pied du lit

Côtés à

barreaux

Sommier du lit

Côtés du lit

Fixations



IMPORTANTE LEA CON ATENCIÓN Y GUÁRDELO PARA FUTURA CONSULTA

guía para el usuario

Gracias por elegir un producto de Cosatto.

Esta cuna ha sido cuidadosamente diseñada para la seguridad del bebé y cuenta con barras laterales a prueba de dientes.

La cuna puede convertirse en cama separando el pie de la cuna.

Para garantizar un uso seguro y sin problemas, lea con cuidado las notas de seguridad importante que figuran a continuación y las instrucciones siguientes.

Seguridad: tome nota

- Tamaño recomendado de colchón 140 x 70cm de la gama Cosatto.
- No debería fijar ningún tipo de juguete o decoración a la parte interior de la cuna que pudiera convertirse en un punto de apoyo y en posible estrangulación o asfixia.
- La seguridad de la cuna podría verse afectada por la colocación de cortinas inflamables.
- No debe usarse la cuna si se ha perdido o dañado alguna de sus piezas.
- Solamente se deben utilizar las piezas de repuesto de Cosatto.
- No acerque la cuna a fuentes de calor extremo, como estufas eléctricas o de gas, etc.
- El grosor del colchón utilizado debe ser tal que la altura interna (superficie desde el colchón hasta el borde superior del marco de la cuna) sea al menos de 500mm en la posición más baja de la base del colchón y al menos de 200mm en la posición más alta de la base del colchón. Consulte el diagrama de 1:1 que muestra la posición de una marca en la cuna a 200mm por debajo de la parte superior del lateral de la cuna. La parte superior del colchón no debería superar nunca dicha marca.
- Deberá apretar todos los ajustes de montaje y poner atención a que los tornillos no se aflojen, ya que el niño podría alcanzar una pieza de la unidad o de la ropa (por ejemplo, cadenas, cordones, cintas de los chupetes), que podrían suponer una posible estrangulación o asfixia.
- Überprüfen Sie anhand der Auflistung der Teile, ob alles vorhanden ist.
Sobald Ihr Kind selbständig sitzen kann, MUSS das Bettchen mit dem Matratzenboden in der untersten Position aufgebaut werden.

Cuidado de su producto

Conserve todo el embalaje hasta que esté seguro de que no falta ninguna parte.

En el caso de dificultades durante el montaje, piezas que faltan o cualquier otro tipo de consulta, póngase en contacto con su distribuidor más cercano.

Después del montaje, deshágase de todo el embalaje con cuidado.

Para el montaje se necesita un destornillador plano de tamaño medio.

Con un ayudante el montaje se hará más fácil.

Cuidado de su producto

Revise periódicamente que los tornillos estén bien apretados y apriételos si es necesario. Busque daños que podrían hacer que su cuna o cama deje de ser segura o tenga astillas.

Para limpiar, use un paño húmedo y evite detergentes fuertes o abrasivos.

Una aplicación ligera ocasional de cera abrillantadora ayudará a mantener una buena apariencia y ayudará a un correcto funcionamiento del lateral abatible.

Piezas de recambio

Para su producto están disponibles las siguientes piezas de recambio. En el caso de que necesitara alguna de estas piezas, póngase en contacto con su distribuidor local o con nosotros a través de spares@supercovers.co.uk

Extremo delantero de la cuna

Extremo posterior de la cuna

Lados de la cuna

Base de la cuna

Lados de la cama cuna

Fijadores