

Happy Snack

60656
63688

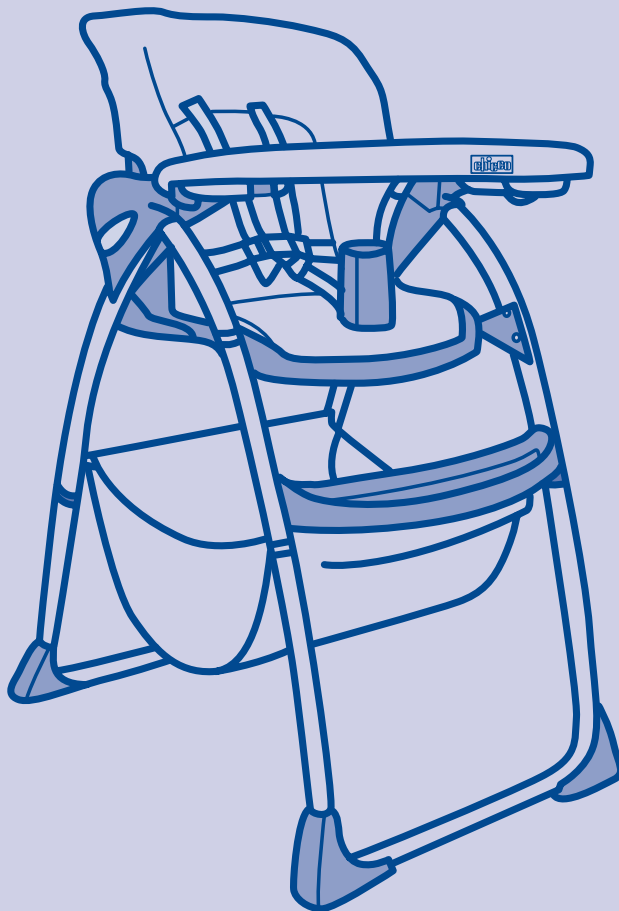

- Istruzioni d'uso
- Notice d'emploi
- Gebrauchsanleitung
- Instructions for use
- Instrucciones de uso
- Instruções de utilização
- Gebruiksaanwijzing

- Brugsanvisning
- Käyttöohjeet
- Bruksanvisning
- Bruksanvisning
- Návod K Použití
- Instrukcje Sposobu Uzycia
- ΟΔΗΓΙΕΣ ΧΡΗΣΗΣ



I IMPORTANTE: PRIMA DELL'USO LEGGERE ATTENTAMENTE QUESTO LIBRETTO D'ISTRUZIONI PER EVITARE PERICOLI NELL'UTILIZZO E CONSERVARLO PER OGNI FUTURO RIFERIMENTO. PER NON COMPROMETTERE LA SICUREZZA DEL VOSTRO BAMBINO SEGUITE ATTENTAMENTE QUESTE ISTRUZIONI

F IMPORTANT: LIRE ATTENTIVEMENT CE LIVRET D'INSTRUCTIONS AFIN D'EVITER TOUT DANGER D'UTILISATION ET LE CONSERVER EN VUE D'UNE EVENTUELLE CONSULTATION FUTURE. POUR NE PAS FAIRE COURIR DE RISQUES A VOTRE ENFANT, RESPECTER SCRUPULEUSEMENT CES INSTRUCTIONS

D WICHTIG: VOR DEM GEBRAUCH AUFMERKSAM DIESE ANLEITUNG LESEN, UM GEFAHREN BEI DER BENUTZUNG ZU VERMEIDEN UND FÜR ZUKÜNFTIGES NACHSCHLAGEN AUFBEWAHREN. BEFOLGEN SIE SORGFÄLTIG DIESE ANLEITUNG, DAMIT DIE SICHERHEIT IHRES KINDES NICHT BEEINTRÄCHTIGT WIRD

USA
GB IMPORTANT: RETAIN FOR FUTURE REFERENCE - READ CAREFULLY - YOUR CHILD'S SAFETY MAY BE AFFECTED IF YOU DO NOT FOLLOW THESE INSTRUCTIONS CAREFULLY.

E IMPORTANTE: ANTES DEL USO LEA ATENTAMENTE ESTE MANUAL DE INSTRUCCIONES PARA EVITAR PELIGROS Y CONSERVELO PARA FUTURAS CONSULTAS. PARA NO COMPROMETER LA SEGURIDAD DE SU BEBÉ, SIGA ATENTAMENTE ESTAS INSTRUCCIONES.

P IMPORTANTE: PARA EVITAR ACIDENTES DURANTE A UTILIZAÇÃO, ANTES DE UTILIZAR O PRODUTO, LEIA, ATENTAMENTE ESTE LIVRO DE INSTRUÇÕES E CONSERVE-O PARA CONSULTAS FUTURAS. A SEGURANÇA DO SEU FILHO PODE ESTAR EM PERIGO SE NÃO SEGUIR, ATENTAMENTE, ESTAS INSTRUÇÕES

NL BELANGRIJK: LEES DEZE GEBRUIKSAANWIJZINGEN VÓÓR HET GEBRUIK GOED DOOR OM GEVAREN TIJDENS HET GEBRUIK TE VOORKOMEN EN BEWAAR ZE VOOR LATERE RAADPLEGING. VOLG DEZE GEBRUIKSAANWIJZINGEN NAUWKEURIG OM DE VEILIGHEID VAN JE KIND NIET IN GEVAAR TE BRENGEN

DK VIKTIGT: INDEN PRODUKTET TAGES I ANVENDELSE, SKAL DENNE BRUGSANVISNING GENNEMLÆSES NØJE FOR AT UNDGÅ FARE UNDER ANVENDELSEN. BRUGSANVISNINGEN SKAL OPBEVARES MED HENBLIK PÅ AL FREMTIDIG REFERENCE. FOR IKKE AT LADE DET GÅ DU OVER JERES BARN'S SIKKERHED, SKAL DISSE ANVISNINGER FØLGES MEGET NØJE.

FIN TARKEÄÄ: ENNEN KÄYTTÖÄ LUE NÄMÄ OHJEET TARKKAAN JA NOUDATA NIITÄ HUOLELLISESTI, JOTTA ET VAARANTAISI LAPSESI TURVALLISUUTTA. SÄILYTÄ OHJEET TULEVAAN TARVETTA VARTEN.

S VIKTIGT: INNAN ANVÄNDNINGEN SKA DENNA BRUKSANVISNING LÄSAS NOGA FÖR ATT UNDVIKA FAROR VID ANVÄNDNINGEN. BEVARA BRUKSANVISNINGEN FÖR FRAMTIDA BRUK. FÖLJ NOGA INSTRUKTIONERNA FÖR ATT INTE ÄVENTYRA DITT BARN'S SÄKERHET

N VIKTIG: LES NØYE DENNE HÅNDBOKEN FØR BRUK FOR Å UNNGÅ FARER VED ANVENDELSE OG OPPBEVAR DEN TIL ALLE SENERE INFORMASJONER. DERE KAN KOMPROMITTERE BARETS SIKKERHET HVIS DERE IKKE FØLGER NØYE DISSE INSTRUKSJONENE.

CS DŮLEŽITÉ: PŘED POUŽITÍM SI POZORNĚ PROČTĚTE TENTO NÁVOD, ABYSTE SE VYHNULI MOŽNÝM NEBEZPEČÍM A USCHOVEJTE JEJ PRO DALŠÍ POUŽITÍ. ŘÍDTE SE PŘESNĚ POKYNY UVEDENÝMI V TOMTO NÁVODU, ABYSTE NEOHROZILI BEZPEČNOST VAŠEHO DÍTĚTE.

PL WAŻNE: PRZED PRZYSTĄPIENIEM DO UŻYTKOWANIA PRODUKTU, PROSZĘ UWAGNIE PRZECZYTAĆ NINIEJSZĄ INSTRUKCJĘ, ABY BEZPIECZNIE SIĘ NIM POSŁUGIWAĆ. ZACHOWAĆ INSTRUKCJĘ NA PRZYSZŁOŚĆ. ABY ZAPEWNIĆ BEZPIECZEŃSTWO WASZEMU DZIECKU, NALEŻY DOKŁADNIE STOSOWAĆ SIĘ DO NINIEJSZEJ INSTRUKCJI.

GR ΣΗΜΑΝΤΙΚΟ: ΠΡΙΝ ΤΗ ΧΡΗΣΗ ΔΙΑΒΑΣΤΕ ΠΡΟΣΕΚΤΙΚΑ ΑΥΤΕΣ ΤΙΣ ΟΔΗΓΙΕΣ ΧΡΗΣΗΣ ΓΙΑ ΝΑ ΑΠΟΦΥΓΕΤΕ ΤΥΧΟΝ ΚΙΝΔΥΝΟΥΣ ΚΑΙ ΚΡΑΤΗΣΤΕ ΤΕΣ ΓΙΑ ΝΑ ΤΙΣ ΣΥΜΒΟΥΛΕΥΣΤΕ ΣΤΟ ΜΕΛΛΟΝ. ΓΙΑ ΝΑ ΜΗ ΘΕΣΕΤΕ ΣΕ ΚΙΝΔΥΝΟ ΤΟ ΠΑΙΔΙΑ ΣΑΣ ΑΚΟΛΟΥΘΗΣΤΕ ΠΙΣΤΑ ΑΥΤΕΣ ΤΙΣ ΟΔΗΓΙΕΣ.

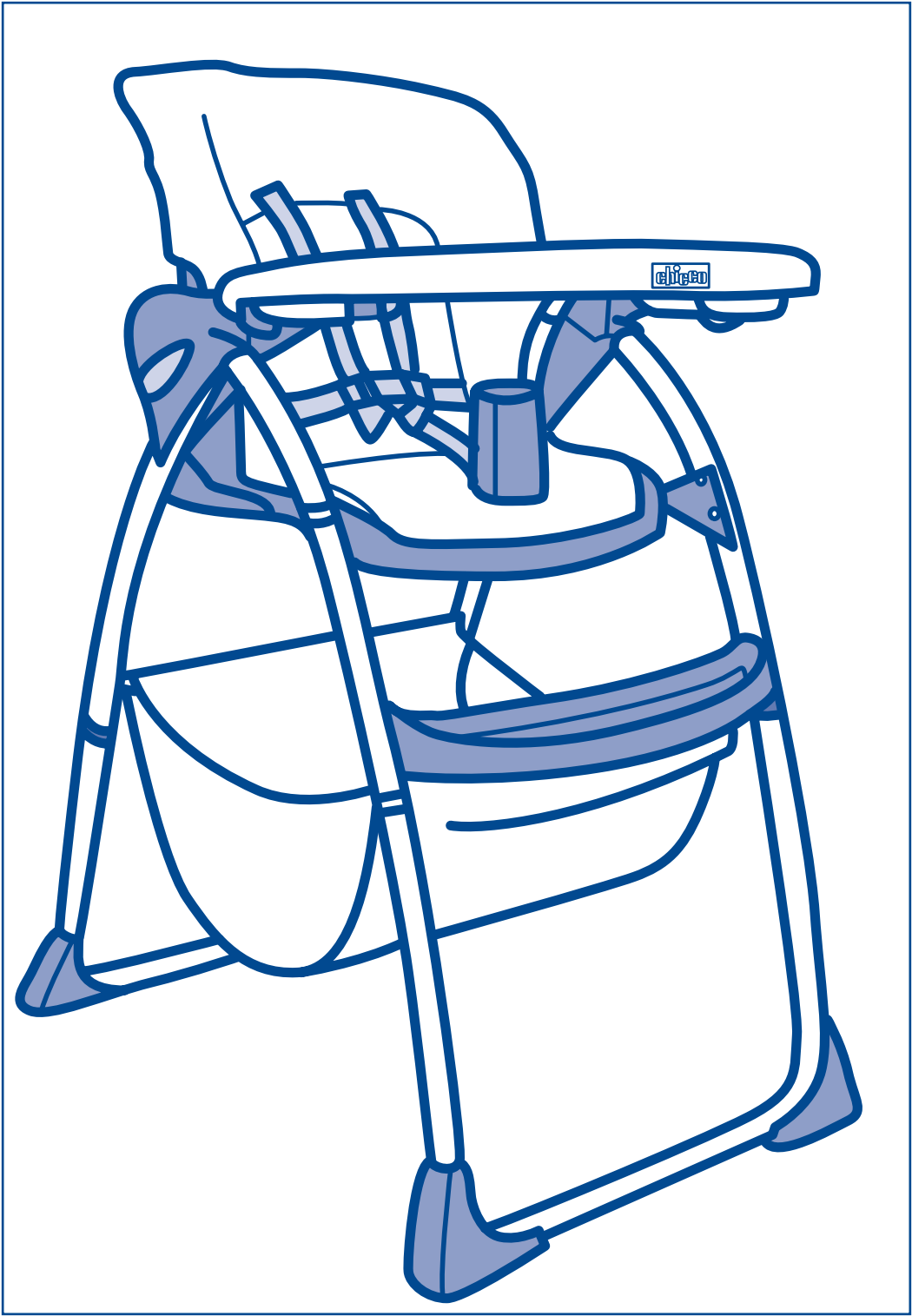

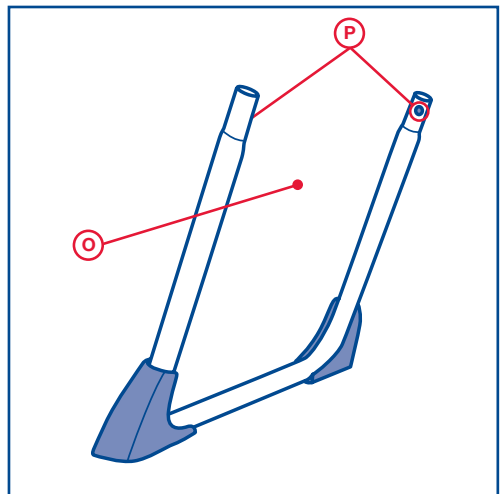
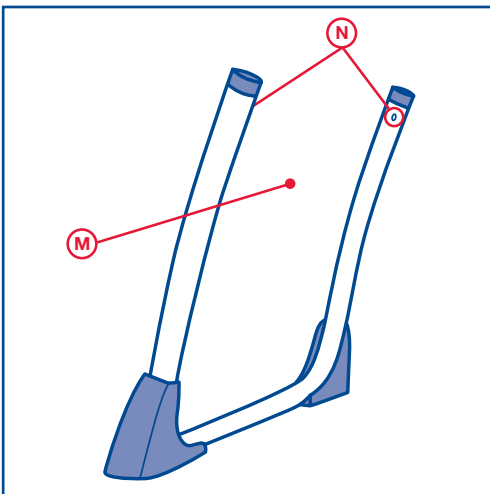
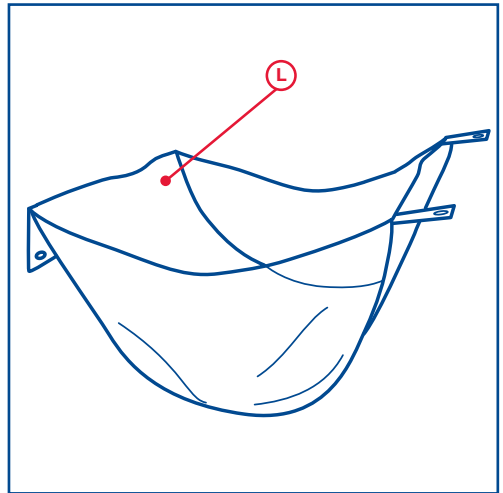
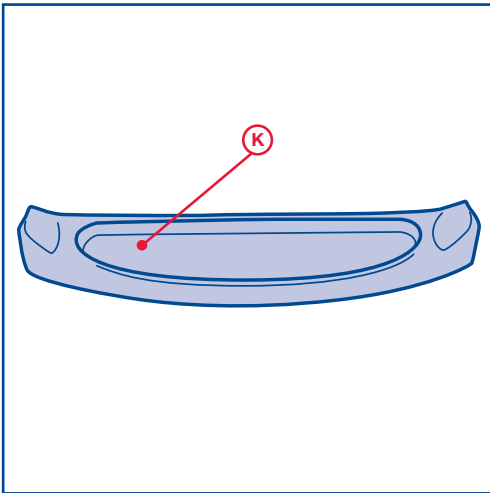
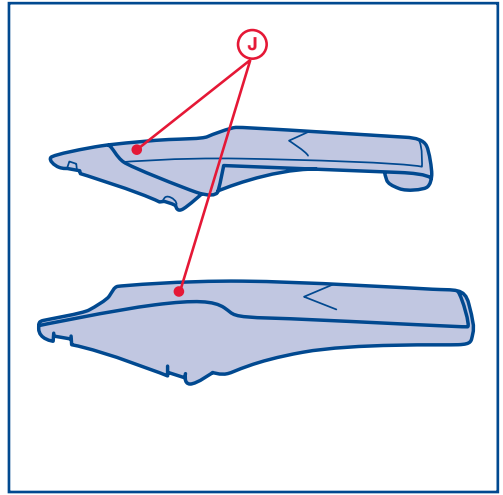
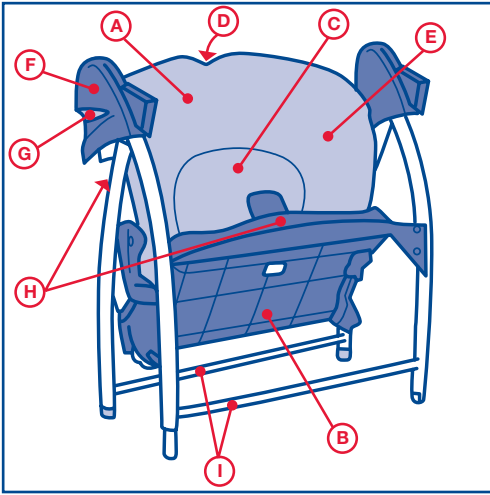

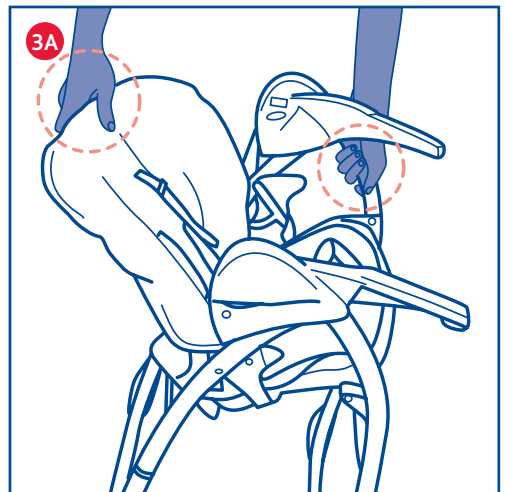
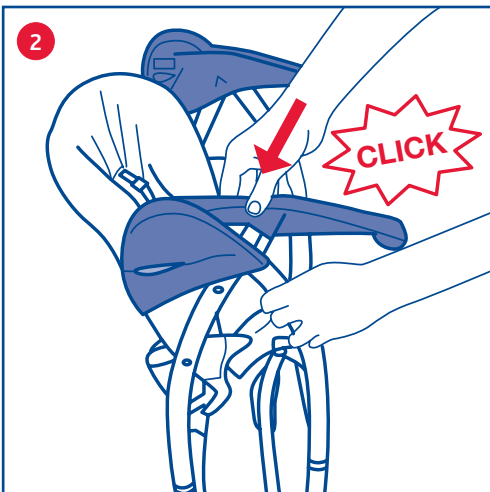
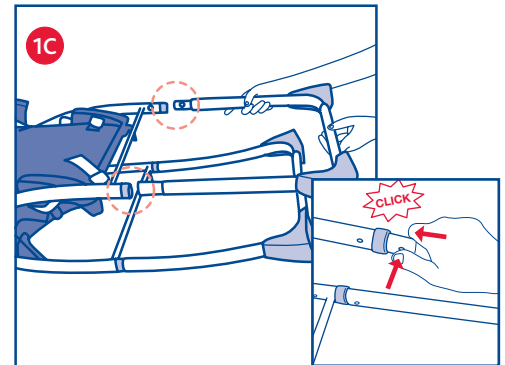
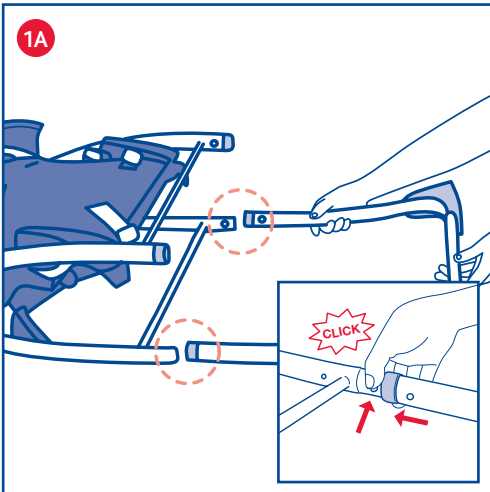
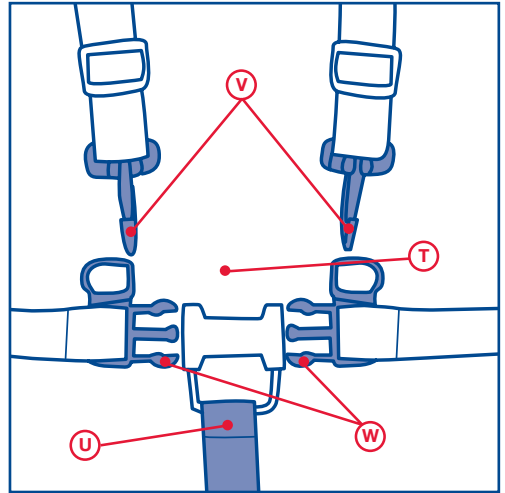
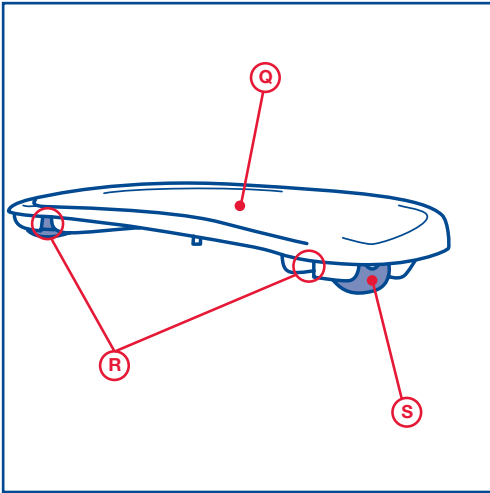

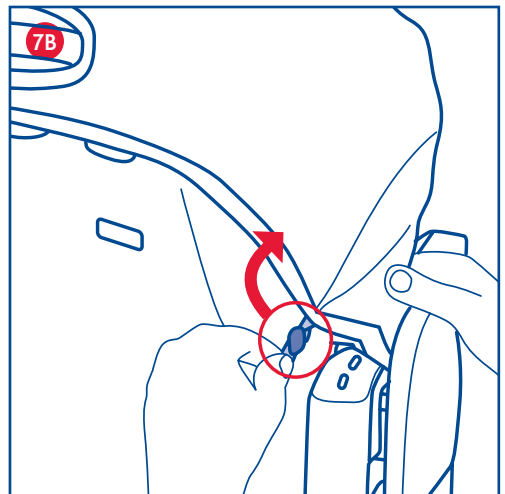
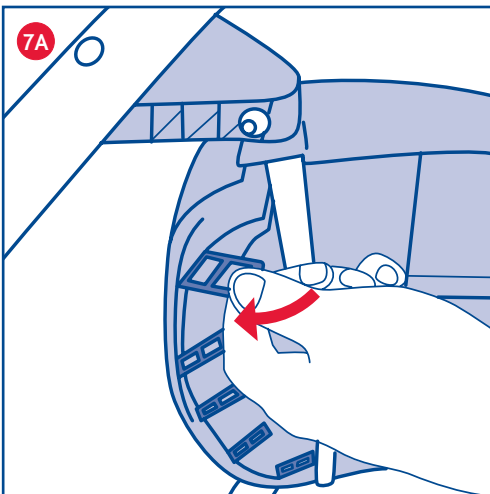
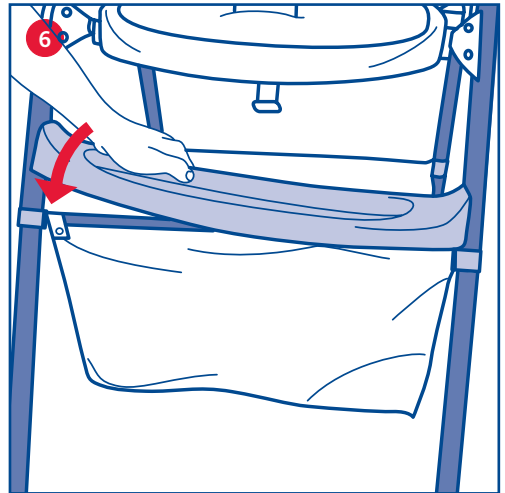
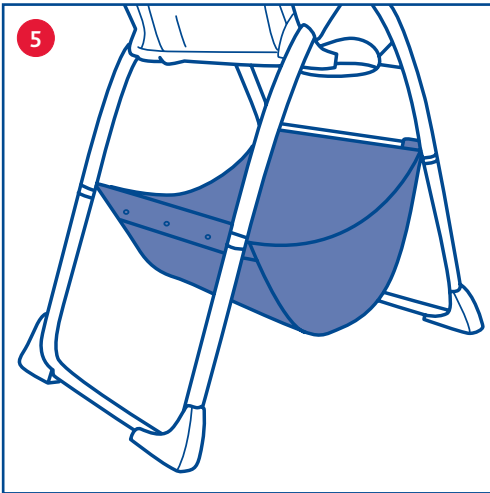
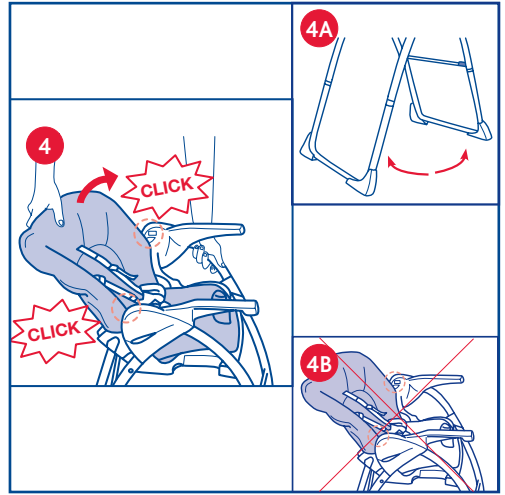
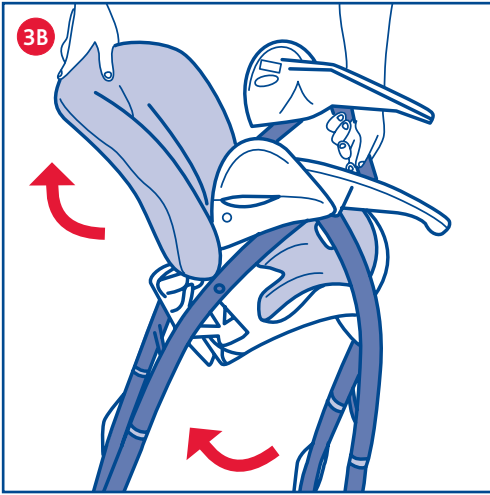

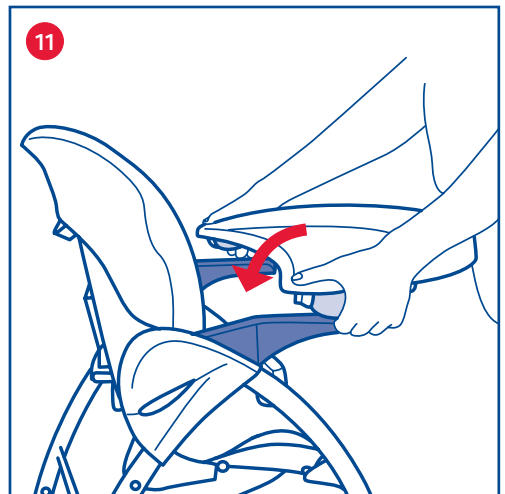
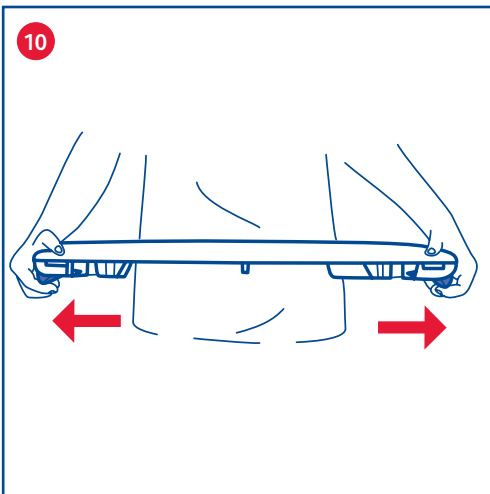
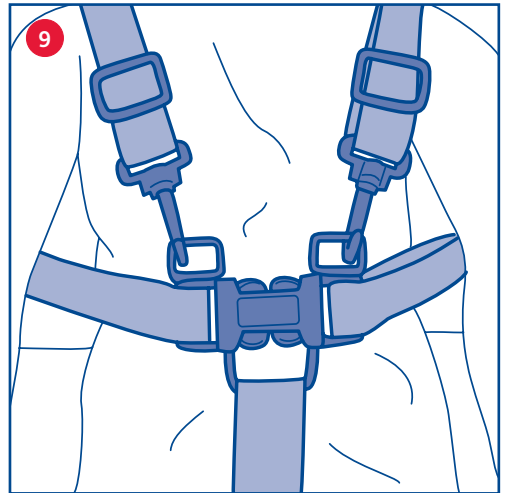
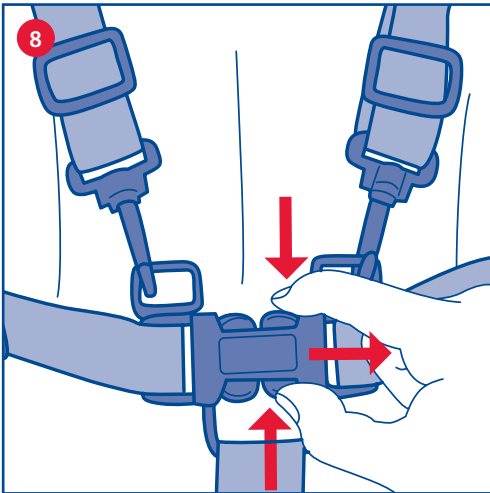
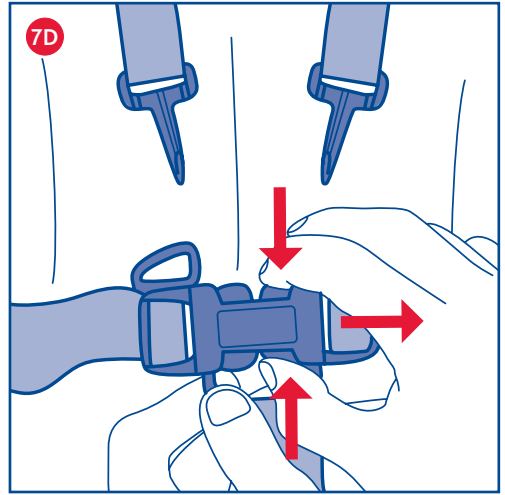
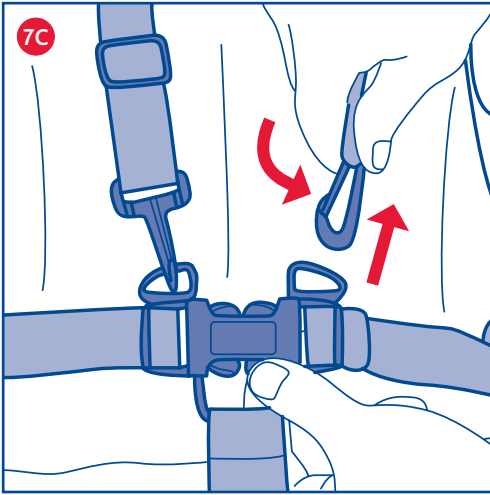

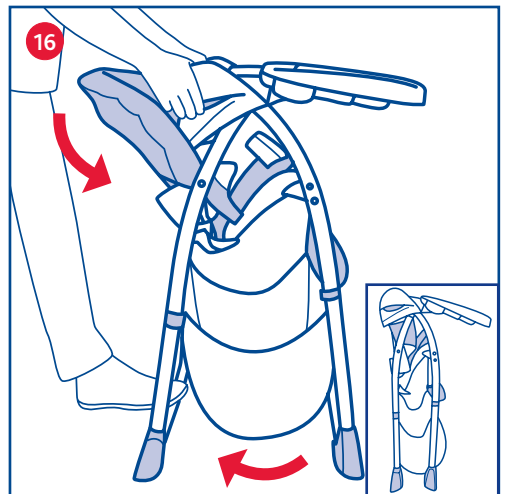
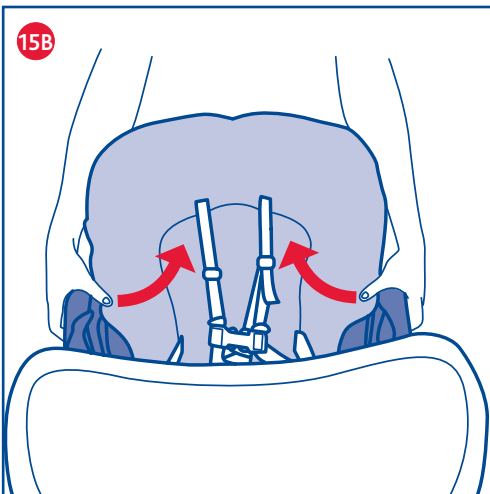
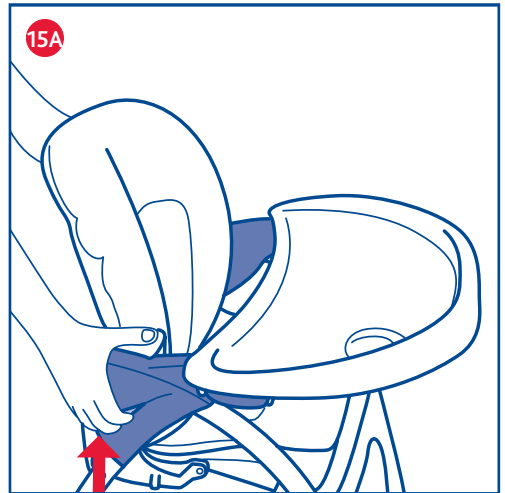
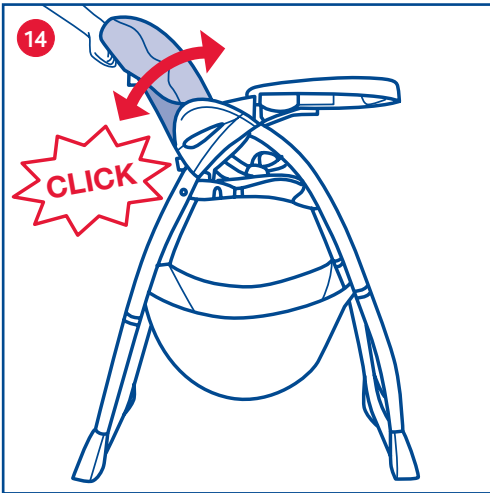
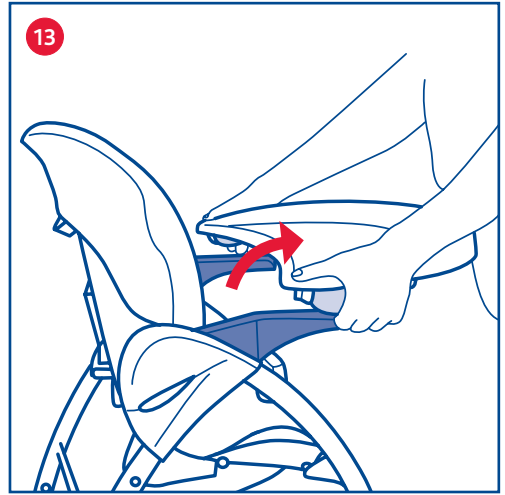
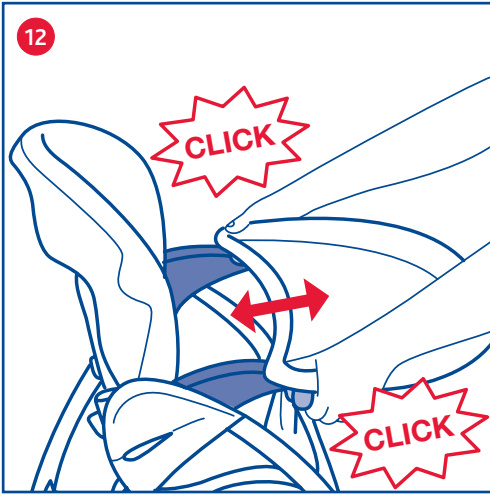

I HAPPY SNACK

COMPONENTI

- A. Schienale
- B. Seduta
- C. Struttura Seggiolone
- D. Leva di regolazione posteriore dello schienale
- E. Vestito
- F. Carter laterale
- G. Tasto di sblocco laterale
- H. Elastici di fissaggio del vestito
- I. Barre di supporto orizzontali
- J. Braccioli
- K. Appoggiatesta
- L. Cestello portaoggetti
- M. Gambe anteriori
- N. Fori per l'uscita delle spinette d'aggancio della struttura del Seggiolone
- O. Gambe posteriori
NOTA: le gambe posteriori possono essere dotate di ruote a seconda della versione del prodotto.
- P. Spinette d'aggancio delle gambe posteriori
- Q. Tavolozza
- R. Guide d'inserimento della tavolozza
- S. Maniglia di fissaggio della tavolozza
- T. Cinture di sicurezza
- U. Spartigambe in tessuto
- V. Moschettoni
- W. Forchette delle cinture di sicurezza

AVVISO IMPORTANTE

IMPORTANTE: PRIMA DELL'USO LEGGERE ATTENTAMENTE QUESTO LIBRETTO D'ISTRUZIONI PER EVITARE PERICOLI NELL'UTILIZZO E CONSERVARLO PER OGNI FUTURO RIFERIMENTO. PER NON COMPROMETTERE LA SICUREZZA DEL VOSTRO BAMBINO SEGUITE ATTENTAMENTE QUESTE ISTRUZIONI
ATTENZIONE: PRIMA DELL'USO RIMUOVERE ED ELIMINARE EVENTUALI SACCHETTI DI PLASTICA E TUTTI GLI ELEMENTI FACENTI PARTE DELLA CONFEZIONE DEL PRODOTTO O COMUNQUE TENERLI LONTANI DALLA PORTATA DEI BAMBINI

AVVERTENZE

- **ATTENZIONE:** non utilizzare il Seggiolone fino a quando il bambino non è in grado di stare seduto da solo con la schiena eretta
- L'utilizzo del Seggiolone è consigliato per bambini di età compresa tra i 6 mesi ed i 36 mesi e non oltre i 15 kg.
- Assicurarsi che gli utilizzatori del Seggiolone siano a conoscenza dell'esatto funzionamento dello stesso
- **ATTENZIONE:** verificare prima dell'assemblaggio che il prodotto e tutti i suoi componenti non presentino eventuali danneggiamenti dovuti al trasporto, in tal caso il prodotto non deve essere utilizzato e dovrà essere tenuto lontano dalla portata dei bambini
- Non usare il Seggiolone se alcune parti sono rotte, strappate o mancanti
- Le attività di apertura, regolazione e chiusura del Seggiolone devono essere svolte esclusivamente da un adulto
- **ATTENZIONE:** nelle operazioni di apertura e chiusura assicurarsi che il bambino sia a debita distanza. Nelle operazioni di regolazione (inclinazione dello schienale, posizionamento tavolozza) assicurarsi che le parti mobili del Seggiolone non vengano a contatto con il corpo del bambino
- **ATTENZIONE:** non utilizzare il Seggiolone se tutte le parti ed i componenti non sono correttamente posizionati e fissati
- Non utilizzare componenti, parti di ricambio o accessori non forniti o approvati dal costruttore
- **ATTENZIONE:** prima dell'uso assicurarsi che tutti i meccanismi

di sicurezza siano correttamente innestati. In particolare assicurarsi che il Seggiolone sia bloccato in posizione aperta

- **ATTENZIONE:** l'uso delle cinture di sicurezza con spartigambe in tessuto è indispensabile per garantire la sicurezza del bambino. **ATTENZIONE:** la tavolozza da sola non garantisce un contenimento sicuro del bambino. Utilizzare sempre le cinture di sicurezza!
- **ATTENZIONE:** dopo il primo montaggio dei braccioli sulla struttura, questi non devono più essere rimossi
- **ATTENZIONE:** non spostare mai il Seggiolone con il bambino all'interno.
- **ATTENZIONE:** non lasciare mai il bambino incustodito. Può essere pericoloso.
- Non lasciare che altri bambini giochino senza sorveglianza nelle vicinanze del Seggiolone o si arrampichino su di esso
- Non utilizzare il Seggiolone con più di un bambino alla volta
- **ATTENZIONE:** per evitare scottature e rischi o principi d'incendio, non mettere mai il Seggiolone vicino ad apparecchi elettrici, fornelli a gas oppure altre fonti di forte calore. Tenere il prodotto lontano da cavi elettrici.
- Non mettere il Seggiolone vicino a finestre o muri, dove corde, tende o altro potrebbero essere utilizzate dal bambino per arrampicarsi o essere causa di soffocamento o strangolamento
- Non mettere il Seggiolone vicino a finestre o muri per evitare anche il rischio che il bambino, spingendosi con i piedi, possa sbilanciare il Seggiolone facendolo cadere
- Quando il bambino è nel Seggiolone posizionare il prodotto esclusivamente su una superficie orizzontale e stabile. Non collocare mai il Seggiolone in vicinanza di scale o gradini
- Non caricare il cestello con pesi superiori a 3 kg
- Non appoggiare sulla tavolozza e non appendere alla struttura del Seggiolone borse o pesi per non sbilanciare il prodotto.
- **ATTENZIONE:** non utilizzare mai il Seggiolone senza vestito.
- Quando si lascia il Seggiolone esposto al sole per molto tempo aspettare che si raffreddi prima di mettervi il bambino.
- Evitare un'esposizione prolungata al sole del Seggiolone: può causare cambiamenti di colore nei materiali e tessuti.
- Non effettuare le operazioni di apertura e chiusura del Seggiolone con il bambino seduto
- **ATTENZIONE:** quando non in uso, il Seggiolone va tenuto lontano dalla portata dei bambini

CONSIGLI PER LA PULIZIA E LA MANUTENZIONE

Le operazioni di pulizia e manutenzione devono essere effettuate solo da un adulto

Pulizia

Pulire il vestito con un panno inumidito con acqua o con un detergente neutro. Per sfilare il vestito dal Seggiolone: sganciare gli elastici che fissano il vestito alla struttura sotto la seduta (Fig. 7A) e lateralmente nella parte posteriore dello schienale (Fig. 7B), sganciare i moschettoni (Fig. 7C) e le forchette delle cinture di sicurezza (Fig. 7D) e quindi sfilare le cinture in corrispondenza dei passanti presenti sul vestito. Ripetere le operazioni in ordine inverso per riposizionare il vestito sul Seggiolone
Pulire le parti in plastica con un panno inumidito con acqua
Non lavare mai la tavolozza in lavastoviglie
Non usare mai detersivi abrasivi o solventi
In caso di contatto con acqua asciugare le parti in metallo al fine di evitare il formarsi di ruggine

Manutenzione

Tenere il Seggiolone in un posto asciutto
In caso di necessità lubrificare le parti mobili con olio secco al silicone

ISTRUZIONI D'USO

MONTAGGIO / APERTURA SEGGIOLONE

ATTENZIONE: effettuare queste operazioni facendo attenzione che il bambino ed eventuali altri bambini siano a debita distanza. Assi-

curarsi che in queste fasi le parti mobili del Seggiolone non vengano a contatto con il corpo del bambino

1. Fissare alla struttura del Seggiolone le gambe come mostrato in figura. **ATTENZIONE:** gli attacchi delle gambe anteriori e posteriori hanno una conformazione differente in modo da evitare equivoci in fase di montaggio

Gambe anteriori: tenendo premute le due spinette d'aggancio presenti alla base della struttura infilare le gambe. Le parti si possono considerare agganciate solo quando le due spinette escono dagli appositi fori presenti sulle gambe e si sentono i click di avvenuto fissaggio (Fig. 1A)

Gambe posteriori: tenendo premute le due spinette d'aggancio presenti alle estremità delle gambe infilare le stesse sulla struttura. Le parti si possono considerare agganciate solo quando le due spinette escono dagli appositi fori presenti sulla struttura e si sentono i click di avvenuto fissaggio (Fig. 1C)

2. Fissare i braccioli sulla struttura come mostrato in figura seguendo le guide d'inserimento fino a sentire i due click di avvenuto bloccaggio (Fig. 2). **ATTENZIONE:** dopo il primo montaggio dei braccioli sulla struttura, questi non devono più essere rimossi

3. Posizionarsi di lato al Seggiolone e, dopo aver impugnato le gambe anteriori e lo schienale come mostrato in figura (Fig. 3A), aprire la struttura (Fig. 3B). Verificare che la stessa sia correttamente e completamente aperta

4. Sollevare lo schienale fino a sentire un doppio click di avvenuto bloccaggio (Fig. 4). Verificare il corretto aggancio di entrambi i lati. **ATTENZIONE!** Prima dell'uso assicurarsi che tutti i meccanismi di sicurezza siano correttamente innestati: verificare sempre il corretto aggancio su entrambi i lati della struttura (vedi figura 4). Per agevolare l'aggancio aprire completamente la struttura prima di sollevare lo schienale (vedi figura 4A).

ATTENZIONE! Non utilizzare mai il prodotto con i meccanismi di sicurezza non innestati (vedi figura 4B).

5. Agganciare il cestello portaoggetti alla struttura come mostrato in figura (Fig. 5). Non caricare il cestello con pesi superiori a 3 kg

6. Agganciare l'appoggiatesta sulla struttura fissandolo sopra la barra orizzontale (Fig. 6). **ATTENZIONE:** una volta montato, l'appoggiatesta non dovrà più essere rimosso

Il Seggiolone è ora pronto per ospitare il bambino

ATTENZIONE: non spostare mai il Seggiolone con il bambino all'interno.

VESTITO

Il vestito del Seggiolone è imbottito, estraibile e lavabile

7. Se si vuole sfilare il vestito dal Seggiolone fare riferimento alle indicazioni presenti nel paragrafo "Consigli per la Pulizia e la Manutenzione"

ATTENZIONE: non utilizzare mai il Seggiolone senza vestito

CINTURE DI SICUREZZA

Il Seggiolone è dotato di cinture di sicurezza a 5 punti

8. Sganciare le cinture di sicurezza come indicato in figura (Fig. 8)

9. Posizionare il bambino sul Seggiolone assicurandolo con le cinture (Fig. 9)

Le cinture di sicurezza sono regolabili in due posizioni in altezza. Sfilare il vestito dal Seggiolone facendo riferimento alle indicazioni presenti nel paragrafo "Consigli per la Pulizia e la Manutenzione", spostare le cinture all'altezza desiderata e riposizionare il vestito sul Seggiolone

ATTENZIONE: l'uso delle cinture di sicurezza con spartigambe in tessuto è indispensabile per garantire la sicurezza del bambino. **ATTENZIONE:** la tavolozza da sola non garantisce un contenimento sicuro del bambino. Utilizzare sempre le cinture di sicurezza!

POSIZIONAMENTO / REGOLAZIONE TAVOLOZZA

La tavolozza è regolabile in 4 diverse posizioni.

10. Tenendo la tavolozza, tirare verso l'esterno le maniglie di fissaggio (Fig. 10)

11. Posizionare la tavolozza sulla struttura inserendo i braccioli nelle apposite guide (Fig. 11)

12. Le 4 posizioni in cui è regolabile la tavolozza sono individuate dai corrispondenti numeri sui braccioli. Regolare la tavolozza fino a

raggiungere la posizione desiderata e rilasciare le maniglie. Qualora non avvenga l'aggancio automatico della tavolozza sui braccioli spostare leggermente la stessa fino a sentire il doppio click di avvenuto bloccaggio. **ATTENZIONE:** verificare sempre prima dell'uso che la tavolozza sia fissata correttamente sui braccioli (Fig. 12)

ATTENZIONE: non lasciare mai la tavolozza in una posizione in cui risultino visibili sui braccioli i segnali di pericolo: **NON** è sicura!

13. Per rimuovere la tavolozza, tirare verso l'esterno le due maniglie di fissaggio e sollevare la stessa (Fig. 13)

REGOLAZIONE INCLINAZIONE SCHIENALE

Lo schienale del Seggiolone è reclinabile in 3 posizioni

14. Per regolare l'inclinazione dello schienale tirare verso l'alto la leva posta sul retro, inclinare lo schienale fino alla posizione desiderata e rilasciare la leva, lo schienale si bloccherà automaticamente e si sentirà il click di avvenuto aggancio. L'operazione può essere effettuata anche con il bambino nel seggiolone ma può risultare più difficoltosa (Fig. 14)

CHIUSURA SEGGIOLONE

ATTENZIONE: effettuare queste operazioni facendo attenzione che il bambino ed eventuali altri bambini siano a debita distanza. Assicurarsi che in queste fasi le parti mobili del Seggiolone non vengano a contatto con il corpo del bambino.

15. Dopo aver posizionato lo schienale in posizione verticale, impugnando i due carter laterali, premere i tasti di sblocco (Fig. 15A). Nello stesso tempo, aiutandosi con i pollici, spingere indietro lo schienale (Fig. 15B)

16. Mantenendo un piede sulla base posteriore della struttura, avvicinare le gambe del Seggiolone (Fig. 16A). Il Seggiolone, una volta chiuso, resta in piedi da solo.

Accessorio: FODERA IGIENICA (optional da acquistare a parte)

L'uso della fodera igienica è consentito solo sopra il normale vestito del Seggiolone. **ATTENZIONE:** non usare mai la fodera igienica da sola senza il vestito

Per posizionare / rimuovere la fodera igienica dal Seggiolone seguire le stesse indicazioni valide per il vestito presenti nel paragrafo "Consigli per la Pulizia e la Manutenzione"

PER ULTERIORI INFORMAZIONI:
ARTSANA SPA
Servizio Clienti
Via Saldarini Catelli, 1
22070 Grandate COMO-ITALIA
Tel. (0039) 031 382000
www.chicco.com

POSANTS

- A. Dossier
 - B. Assise
 - C. Structure chaise haute
 - D. Levier de réglage arrière du dossier
 - E. Housse
 - F. Carter latéral
 - G. Bouton de déverrouillage latéral
 - H. Élastiques de fixation de la housse
 - I. Barres de support horizontales
 - J. Accoudoirs
 - K. Repose-pieds
 - L. Panier porte-objets
 - M. Pieds avant
 - N. Trous pour la sortie des chevilles d'accrochage de la structure de la chaise haute
 - O. Pies arrière
- NOTE : les jambes postérieures peuvent être munies de roues selon la version du produit.
- P. Chevilles d'accrochage des pieds arrière
 - Q. Tablette
 - R. Glissières d'insertion de la tablette
 - S. Poignée de fixation de la tablette
 - T. Sangles de sécurité
 - U. Entrejambe en tissu
 - V. Mousquetons
 - W. Fourches des sangles de sécurité

AVIS IMPORTANT

IMPORTANT: LIRE ATTENTIVEMENT CE LIVRET D'INSTRUCTIONS AFIN D'ÉVITER TOUT DANGER D'UTILISATION ET LE CONSERVER EN VUE D'UNE ÉVENTUELLE CONSULTATION FUTURE. POUR NE PAS FAIRE COURIR DE RISQUES À VOTRE ENFANT, RESPECTER SCRUPULEUSEMENT CES INSTRUCTIONS

ATTENTION: AVANT L'USAGE, ENLEVER ET ÉLIMINER LES ÉVENTUELS SACHETS EN PLASTIQUE ET TOUS LES ÉLÉMENTS QUI FONT PARTIE DE L'EMBALLAGE DU PRODUIT OU BIEN LES RANGER HORS DE LA PORTEE DES ENFANTS

AVERTISSEMENTS

- ATTENTION: ne pas utiliser la chaise haute tant que l'enfant n'est pas en mesure de rester assis tout seul avec le dos droit.
- L'utilisation de la chaise haute est recommandée pour les enfants de 6 à 36 mois et pesant moins de 15 kg.
- S'assurer que les utilisateurs de la chaise haute sachent parfaitement bien s'en servir.
- ATTENTION: vérifier avant l'assemblage que le produit et l'ensemble de ses composants n'aient pas été endommagés durant le transport; si tel était le cas, le produit ne doit pas être utilisé et il devra être placé hors de la portée des enfants.
- Ne pas utiliser la chaise haute si certaines de ces pièces sont cassées, déchirées ou manquantes.
- Les activités d'ouverture, réglage et fermeture de la chaise haute doivent être confiées uniquement à une personne adulte.
- ATTENTION: lors des opérations d'ouverture et de fermeture, s'assurer que l'enfant se trouve à une distance de sécurité. Lors des opérations de réglage (inclinaison du dossier, positionnement de la tablette), s'assurer que les parties mobiles de la chaise haute n'entrent pas en contact avec le corps de l'enfant.
- ATTENTION: ne pas utiliser la chaise haute si l'ensemble de ses pièces et de ses composants ne sont pas positionnés et fixés correctement.
- Ne pas utiliser de composants, de pièces de rechange ou d'accessoires qui ne seraient fournis ou approuvés par le constructeur.
- ATTENTION: avant l'utilisation, vérifier que tous les mécanismes de sécurité soient correctement enclenchés. En particulier, s'assurer que la chaise haute soit bloquée en position ouverte.
- ATTENTION: l'utilisation du harnais de sécurité et de l'entre-

jambe en tissu est indispensable pour garantir la sécurité de l'enfant. ATTENTION: la tablette ne saurait garantir à elle seule une retenue sûre de l'enfant. Utiliser toujours le harnais de sécurité!

- ATTENTION: après la première installation des accoudoirs sur la structure, ceux-ci ne doivent plus être enlevés.
- ATTENTION: ne jamais déplacer la chaise haute avec l'enfant assis dessus.
- ATTENTION: ne jamais laisser l'enfant sans surveillance. Ceci peut être très dangereux.
- Ne laisser jamais d'autres enfants jouer sans surveillance à proximité de la chaise haute ou bien grimper sur celle-ci.
- Ne pas utiliser la chaise haute pour plus d'un enfant à la fois.
- ATTENTION: pour éviter les brûlures et les risques ou débuts d'incendie, ne jamais mettre la chaise haute à proximité d'appareils électriques, de réchauds à gaz ou d'autres sources de forte chaleur. Placer le produit loin des câbles électriques.
- Ne pas mettre la chaise haute près des fenêtres et des murs car les cordes, rideaux ou autres articles éventuels pourraient être utilisés par l'enfant pour grimper ou être la cause d'un étouffement ou étranglement.
- Ne pas mettre la chaise haute près des fenêtres ou des murs afin d'éviter également le risque que l'enfant, en se poussant avec les pieds, ne déséquilibre la chaise haute et ne la fasse tomber.
- Lorsque l'enfant est assis dans la chaise haute, positionner le produit uniquement sur une surface horizontale et stable. Ne jamais placer la chaise haute près d'escaliers ou de marches.
- Ne pas placer de charges supérieures à 3 kg dans le panier.
- Ne pas poser sur la tablette et ne pas accrocher à la structure de la chaise haute des sacs ou autres poids qui pourraient déséquilibrer le produit.
- ATTENTION: ne jamais utiliser la chaise haute sans housse.
- Si la chaise haute est restée exposée au soleil pour une longue durée, attendre qu'elle se refroidisse avant d'y faire asseoir l'enfant.
- Éviter toute exposition prolongée de la chaise haute au soleil: les rayons du soleil pourraient en effet provoquer un changement de coloration des matériaux et des tissus.
- Ne pas effectuer les opérations d'ouverture et de fermeture de la chaise longue lorsque l'enfant y est assis dessus.
- ATTENTION: lorsqu'elle n'est pas utilisée, la chaise longue doit être placée hors de la portée des enfants.

CONSEILS POUR LE NETTOYAGE ET L'ENTRETIEN

Les opérations de nettoyage et d'entretien doivent être effectuées uniquement par un adulte.

Nettoyage

Nettoyer la housse avec un chiffon imbibé d'eau ou de détergent neutre. Pour enlever la housse de la chaise longue: décrocher les élastiques qui fixent la housse à la structure sous l'assise (fig. 7A) et latéralement dans la partie arrière du dossier (fig. 7B), décrocher les mousquetons (fig. 7C) et les fourches des sangles de sécurité (fig. 7D) puis enlever les sangles en correspondance des passants présents sous la housse. Répéter ces mêmes opérations en sens inverse pour remettre la housse en place sur la chaise haute.

Nettoyer les parties en plastique avec un chiffon imbibé d'eau.

Ne jamais laver la tablette dans le lave-vaisselle.

Ne jamais utiliser de détergents abrasifs ou de solvants.

En cas de contact avec l'eau, sécher les parties métalliques afin d'éviter la formation de rouille.

Entretien

Ranger la chaise haute dans un endroit sec.

Le cas échéant, lubrifier les parties mobiles avec de l'huile sèche au silicone.

MODE D'EMPLOI

MONTAGE / OUVERTURE CHAISE HAUTE

ATTENTION: effectuer ces opérations en faisant attention à ce que l'enfant auquel elle est destinée et les éventuels autres enfants présents se trouvent à une distance de sécurité. Lors de ces opérations, s'assurer que les parties mobiles de la chaise haute n'entrent pas en contact avec le corps de l'enfant.

1. Fixer les pieds à la structure de la chaise haute comme cela est

indiqué dans la figure. ATTENTION: les fixations des pieds avant et arrière sont de forme différente afin d'éviter tout équivoque lors des opérations de montage.

Pieds avant: tenir enfoncées les deux chevilles d'accrochage présentes à la base de la structure puis enfiler les pieds. Les pièces ne peuvent être considérées comme étant installées que lorsque les deux chevilles sortent des trous présents sur les pieds et que l'on entend le déclic signalant que la fixation s'est produite (fig. 1A).

Pieds arrière: tenir enfoncées les deux chevilles d'accrochage présentes aux extrémités des pieds puis enfiler ceux-ci sur la structure. Les pièces ne peuvent être considérées comme étant installées que lorsque les deux chevilles sortent des trous présents sur les pieds et que l'on entend le déclic signalant que la fixation s'est produite (fig. 1C).

2. Fixer les accoudoirs à la structure comme cela est indiqué sur la figure, en suivant les glissières d'insertion jusqu'à ce que vous entendiez un double clic signalant que le blocage s'est produit (fig. 2). ATTENTION: une fois installés sur la structure, les accoudoirs ne doivent plus être enlevés.

3. Se placer sur le côté de la chaise haute et, après avoir saisi les pieds avant et le dossier comme cela est indiqué (fig. 3A), ouvrir la structure (fig. 3B). Vérifier que celle-ci soit correctement et entièrement ouverte.

4. Soulever le dossier jusqu'à ce que l'on entende un double clic signalant que le blocage s'est produit (fig. 4). Vérifier la validité de la fixation de chaque côté.

ATTENTION ! avant toute utilisation, s'assurer que tous les mécanismes de sécurité sont correctement enclenchés: toujours vérifier que les deux côtés de la structure sont correctement positionnés (voir figure 4), pour faciliter l'enclenchement, ouvrir complètement la structure avant de soulever le dossier (voir figure 4A).

ATTENTION ! ne jamais utiliser le produit si les mécanismes de sécurité ne sont pas enclenchés (voir figure 4B).

5. Accrocher le panier porte-objets à la structure (fig. 5). Ne pas mettre de charges supérieures à 3 kg dans le panier.

6. Accrocher le repose-pieds à la structure en le fixant sur la barre horizontale (fig. 6). ATTENTION: une fois installé, le repose-pieds ne doit plus être enlevé.

La chaise haute est désormais prête à accueillir votre enfant.

ATTENTION: ne jamais déplacer la chaise haute lorsque l'enfant y est assis dessus.

HOUSSE

La housse de la chaise haute est rembourrée, amovible et lavable.

7. Pour enlever la housse de la chaise haute, voir les indications fournies au paragraphe «Conseils pour le nettoyage et l'entretien».

ATTENTION: ne jamais utiliser la chaise haute sans sa housse.

HARNAIS DE SECURITE

La chaise haute est munie d'un harnais de sécurité à 5 points d'attache.

8. Décrocher les sangles de sécurité selon les indications fournies (fig. 8).

9. Faire asseoir l'enfant sur la chaise haute en l'attachant bien avec les sangles (fig. 9).

Les sangles de sécurité sont réglables en deux positions en hauteur. Enlever la housse de la chaise haute en se référant aux indications fournies au paragraphe «Conseils pour le nettoyage et l'entretien», déplacer les sangles à la hauteur désirée, puis replacer la housse sur la chaise haute.

ATTENTION: l'utilisation du harnais de sécurité avec entrejambe en tissu est indispensable pour garantir la sécurité de l'enfant. ATTENTION: la tablette ne saurait garantir à elle seule une retenue sûre de l'enfant. Utiliser toujours le harnais de sécurité!

POSITIONNEMENT / REGLAGE DE LA TABLETTE

La tablette présente 4 positions de réglage.

10. Tout en tenant la tablette, tirer les poignées de fixation vers l'extérieur (fig. 10).

11. Placer la tablette sur la structure de la chaise haute en installant les accoudoirs sur les glissières prévues à cet effet (fig. 11).

12. Les 4 positions de réglage de la tablette sont indiquées par les numéros correspondants présents sur les accoudoirs. Régler la tablette jusqu'à ce que la position désirée soit atteinte, puis relâcher les poignées. Si l'enclenchement automatique de la tablette sur les

accoudoirs ne se produit pas, déplacer légèrement celle-ci jusqu'à ce que vous entendiez le double déclic de blocage se produire. ATTENTION: avant l'utilisation, vérifier toujours que la tablette soit correctement fixés sur les accoudoirs (fig. 12).

ATTENTION: ne jamais laisser la tablette sur une position où les signes de danger sont visibles sur les accoudoirs; la sécurité N'EST PAS garantie!

13. Pour enlever la tablette, tirer vers l'extérieur les deux poignées de fixation puis soulever celle-ci (fig. 13).

REGLAGE DE L'INCLINAISON DU DOSSIER

Le dossier de la chaise haute présente 3 positions d'inclinaison.

14. Pour régler l'inclinaison du dossier, tirer le levier placé à l'arrière vers le haut, incliner ensuite le dossier jusqu'à la position désirée, puis relâcher le levier; le dossier se bloquera alors automatiquement et l'on entendra le déclic d'accrochage. L'opération peut être effectuée également lorsque l'enfant est assis sur la chaise haute, mais elle pourrait être plus difficile à accomplir (fig. 14).

FERMETURE DE LA CHAISE HAUTE

ATTENTION: effectuer ces opérations en veillant à ce que l'enfant qui doit s'y asseoir et les éventuels autres enfants présents se trouvent à une distance de sécurité. Lors de ces opérations, s'assurer que les parties mobiles de la chaise haute n'entrent pas en contact avec le corps de l'enfant.

15. Après avoir positionné le dossier en position verticale, saisir les deux carters latéraux et appuyer sur les touches de déverrouillage (fig. 15A). En même temps, appuyer avec les pouces pour pousser le dossier vers l'arrière (fig. 15B).

16. Tout en maintenant un pied sur la base arrière de la structure, rapprocher les pieds de la chaise haute (fig. 16A). Une fois fermée, la chaise haute reste debout toute seule.

Accessoire: DOUBLURE HYGIENIQUE (option à se procurer séparément)

L'utilisation de la doublure hygiénique est autorisée uniquement sur la housse standard de la chaise haute. ATTENTION: ne jamais utiliser la doublure hygiénique sans la housse de série.

Pour mettre/enlever la doublure hygiénique sur la chaise haute, suivre les indications fournies pour la housse au paragraphe «Conseils pour le nettoyage et l'entretien»

POUR PLUS D'INFORMATIONS:

CHICCO Puériculture de France

Rue Gay Lussac

ZI Mitry Compans

77292 Mitry Mory Cedex

www.chicco.com

D HAPPY SNACK

BESTANDTEILE

- A. Rückenlehne
- B. Sitz
- C. Kinderhochstuhl-Struktur
- D. Hinterer Verstellhebel der Rückenlehne
- E. Bezug
- F. Seitenschutz
- G. Seitliche Entriegelungstaste
- H. Befestigungsgummis der Verkleidung
- I. Waagerechte Stützstangen
- J. Armstützen
- K. Fußstütze
- L. Korb
- M. Vordere Beine
- N. Austrittslöcher für die Befestigungsstifte der Kinderhochstuhl-Struktur
- O. Hintere Beine
BEMERKUNG: Die hinteren Beine können je nach Produktausführung mit Rädern versehen sein.
- P. Befestigungsstifte für die hinteren Beine
- Q. Tisch
- R. Einsatzschienen des Tisches
- S. Befestigungsgriff des Tisches
- T. Sicherheitsgurte
- U. Mittelsteg aus Stoff
- V. Karabinerhaken
- W. Gabeln der Sicherheitsgurte

WICHTIGER HINWEIS

WICHTIG: VOR DEM GEBRAUCH AUFMERKSAM DIESE ANLEITUNG LESEN, UM GEFAHREN BEI DER BENUTZUNG ZU VERMEIDEN UND FÜR ZUKÜNFTIGES NACHSCHLAGEN AUFBEWAHREN. BEFOLGEN SIE SORGFÄLTIG DIESE ANLEITUNG, DAMIT DIE SICHERHEIT IHRES KINDES NICHT BEEINTRÄCHTIGT WIRD
ACHTUNG: VOR DEM GEBRAUCH EVENTUELLE POLYBEUTEL UND ALLE ELEMENTE, DIE TEIL DER PRODUKTVERPACKUNG SIND, ABNEHMEN UND ENTSORGEN ODER AUF JEDEN FALL VON KINDERN FERN HALTEN.

HINWEISE

- ACHTUNG: Verwenden Sie den Kinderhochstuhl nicht, bis das Kind nicht allein gerade sitzen kann
- Die Verwendung des Kinderhochstuhls wird für Kinder im Alter von 6 bis 36 Monaten und mit einem Körpergewicht von nicht mehr als 15 kg empfohlen.
- Vergewissern Sie sich, dass die Benutzer des Kinderhochstuhls genau wissen, wie er funktioniert
- ACHTUNG: Prüfen Sie vor dem Zusammenbau, ob das Produkt und alle seine Bestandteile keine Transportschäden aufweisen. In diesem Fall darf es nicht benutzt werden und muss von Kindern fern gehalten werden
- Verwenden Sie den Kinderhochstuhl nicht, wenn einige seiner Teile beschädigt sind oder fehlen.
- Das Öffnen, Einstellen und Schließen des Kinderhochstuhls darf nur von Erwachsenen vorgenommen werden.
- ACHTUNG: Vergewissern Sie sich beim Öffnen und Schließen, dass sich das Kind in entsprechender Entfernung aufhält.
- Beim Einstellen (Neigung der Rückenlehne, Positionierung des Tisches) vergewissern Sie sich, dass die beweglichen Teile des Kinderhochstuhls nicht mit dem Körper des Kindes in Berührung kommen.
- ACHTUNG: Verwenden Sie den Kinderhochstuhl nicht, wenn nicht alle seine Teile und Bestandteile korrekt positioniert und festgestellt sind
- Verwenden Sie keine Bestandteile, Ersatzteile oder Zubehör, die nicht vom Hersteller geliefert oder genehmigt sind
- ACHTUNG: Vergewissern Sie sich vor dem Gebrauch, dass alle Sicherheitsmechanismen korrekt eingerastet sind.
- Prüfen Sie insbesondere, ob der Kinderhochstuhl in der geöffneten Position blockiert ist.
- ACHTUNG: Die Verwendung der Sicherheitsgurte mit Mittelsteg aus Stoff ist unerlässlich, um die Sicherheit des Kindes zu garantieren. ACHTUNG: Der Tisch allein garantiert kein sicheres

- Sitzen des Kindes. Verwenden Sie stets die Sicherheitsgurte!
- ACHTUNG: Nach der ersten Montage der Armlehnen an der Struktur dürfen diese nicht mehr abgenommen werden.
- ACHTUNG: Verschieben Sie niemals den Kinderhochstuhl mit dem Kind darin.
- ACHTUNG: Lassen Sie das Kind niemals ohne Aufsicht. Es könnte gefährlich sein.
- Lassen Sie niemals zu, dass andere Kinder ohne Aufsicht in der Nähe des Kinderhochstuhls spielen oder an diesem hochklettern.
- Verwenden Sie den Kinderhochstuhl nicht mit mehr als einem Kind pro Mal
- ACHTUNG: Um Verbrennungen und Risiken vor einem Beginn von Bränden zu vermeiden, stellen Sie den Kinderhochstuhl niemals in die Nähe von Elektrogeräten, Gasherden oder andere Hitzequellen. Halten Sie das Produkt von Stromkabeln entfernt.
- Stellen Sie den Kinderhochstuhl nicht in die Nähe von Fenstern oder Mauern, wo Kordeln, Gardinen oder anderes von dem Kind benutzt werden könnte, um zu klettern oder eine Ursache für Erstickten oder Erdrösseln sein könnte.
- Stellen Sie den Kinderhochstuhl nicht in die Nähe von Fenstern oder Mauern, um auch das Risiko zu vermeiden, dass sich das Kind mit den Füßen abstößt und so den Kinderhochstuhl aus dem Gleichgewicht und zum Kippen bringen könnte.
- Wenn das Kind in dem Kinderhochstuhl sitzt, positionieren Sie das Produkt ausschließlich auf einer waagerechten und stabilen Fläche. Stellen Sie den Kinderhochstuhl niemals in die Nähe von Treppen oder Stufen.
- Beladen Sie den Korb nicht mit Gewichten über 3 kg.
- Legen Sie keine Taschen oder Gewichte auf den Tisch und hängen Sie keine Taschen oder Gewichte an die Struktur des Kinderhochstuhls, um das Produkt nicht aus dem Gleichgewicht zu bringen.
- ACHTUNG: Verwenden Sie den Kinderhochstuhl niemals ohne Bezug.
- Wenn der Kinderhochstuhl längere Zeit der Sonne ausgesetzt wird, warten Sie, bis er abgekühlt ist, bevor Sie das Kind hineinsetzen.
- Vermeiden Sie ein längeres Aussetzen des Kinderhochstuhls an der Sonne: Es kann Farbveränderungen der Bezüge und der Materialien verursachen.
- Öffnen und schließen Sie den Kinderhochstuhl nicht, wenn das Kind darin sitzt.
- ACHTUNG: Wenn der Kinderhochstuhl nicht benutzt wird, muss er stets fern von Kindern gehalten werden.

TIPPS FÜR DIE PFLEGE

Die Pflege darf nur von einem Erwachsenen vorgenommen werden.

Reinigung

Reinigen Sie den Bezug mit einem mit Wasser oder einem neutralen Reinigungsmittel angefeuchteten Tuch. Zum Abnehmen des Bezugs von dem Kinderhochstuhl: Lösen Sie die Gummis, mit denen der Bezug unter der Sitzfläche (Abb. 7A) an der Struktur und seitlich am hinteren Teil der Rückenlehne (Abb. 7B) befestigt ist, öffnen Sie die Karabinerhaken (Abb. 7C) und die Gabeln der Sicherheitsgurte (Abb. 7D) und ziehen Sie dann die Gurte in Höhe der Schlaufen an dem Bezug heraus. Wiederholen Sie diese Arbeitsgänge umgekehrt, wenn Sie den Bezug wieder an dem Kinderhochstuhl anbringen.
Reinigen Sie die Kunststoffteile mit einem mit Wasser angefeuchteten Tuch

Reinigen Sie niemals den Tisch im Geschirrspüler

Verwenden Sie niemals Scheuer- oder Lösungsmittel

Im Falle eines Kontaktes mit Wasser trocknen Sie die nassen Metallteile ab, um Rostbildung zu vermeiden.

Wartung

Bewahren Sie den Kinderhochstuhl an einem trockenen Ort auf.

Schmierien Sie die beweglichen Teile nötigenfalls mit trockenem Silikonöl.

GEBRAUCHSANLEITUNG

MONTAGE / ÖFFNUNG DES KINDERHOCHSTUHLS

ACHTUNG: Nehmen Sie diese Arbeitsgänge vor, wobei Sie darauf achten, das das Kind und eventuelle andere Kinder sich in entsprechender Entfernung aufhalten. Vergewissern Sie sich, dass die beweglichen Teile des Kinderhochstuhls in diesen Phasen nicht mit dem Körper des Kindes in Berührung kommen.

1. Befestigen Sie die Beine an der Struktur des Kinderhochstuhls, wie in der Abbildung gezeigt. ACHTUNG: Die Befestigungsteile der vorderen und hinteren Beine sind unterschiedlich, um bei der Montage eine Verwechslung zu vermeiden.

Vordere Beine: Halten Sie die beiden Befestigungsstifte an der Basis der Struktur gedrückt und setzen Sie dann die Beine ein. Die Teile sind dann befestigt, wenn die beiden Stifte aus den entsprechenden Löchern an den Beinen herausstehen und man das Klicken für die erfolgte Befestigung hört (Abb. 1A).

Hintere Beine: Halten Sie die beiden Befestigungsstifte an den Enden der Beine gedrückt und setzen Sie die Beine in die Struktur ein. Die Teile sind dann befestigt, wenn die beiden Stifte aus den entsprechenden Löchern an der Struktur herausstehen und man das Klicken für die erfolgte Befestigung hört (Abb. 1C).

2. Befestigen Sie die Armlehnen an der Struktur, wie auf der Abbildung gezeigt und folgen Sie den Einsatzschienen, bis Sie ein doppeltes Klicken für die erfolgte Befestigung hören (Abb. 2). ACHTUNG: Nach der ersten Montage der Armlehnen an der Struktur können diese nicht mehr abgenommen werden.

3. Stellen Sie sich seitlich von dem Kinderhochstuhl auf und nachdem Sie die vorderen Beine und die Rückenlehne ergriffen haben, wie in der Abbildung (Abb. 3A) gezeigt, öffnen Sie die Struktur (Abb. 3B). Prüfen Sie, ob selbige korrekt und vollständig geöffnet ist.

4. Heben Sie die Rückenlehne an, bis Sie ein doppeltes Klicken für die erfolgte Befestigung hören (Abb. 4). Prüfen Sie die korrekte Befestigung beider Seiten.

WARNUNG! vor dem gebrauch vergewissern sie sich, dass alle sicherheits-mechanismen korrekt eingehakt sind: vergewissern sie sich stets über das korrekte einhaken an beiden seiten des gestells (siehe abb. 4). zum korrekten einhaken gehen sie wie folgt vor: zunächst öffnen sie komplett das gestell (siehe abb. 4A), danach heben sie die rückenlehne an und rasten diese ein (siehe abb. 4).

WARNUNG! das produkt darf keinesfalls benutzt werden, wenn die sicherheits-mechanismen nicht korrekt eingehakt sind (siehe abb. 4B).

5. Hängen Sie den Korb an der Struktur ein, wie in der Abbildung gezeigt (Abb. 5). Beladen Sie den Korb nicht mit mehr als 3 kg Gewicht.

6. Hängen Sie die Fußstütze an der Struktur ein und befestigen Sie sie über der waagerechten Stange (Abb. 6). ACHTUNG: Ist die Fußstütze einmal montiert, darf sie nicht mehr abgenommen werden.

Der Kinderhochstuhl ist jetzt für die Aufnahme des Kindes bereit.

ACHTUNG: Verschieben Sie niemals den Kinderhochstuhl mit dem Kind darin.

BEZUG

Der Bezug des Kinderhochstuhls ist gefüttert, abziehbar und waschbar.

7. Wenn Sie den Bezug des Kinderhochstuhls abziehen möchten, lesen Sie bitte die Angaben in dem Paragraphen „Tipps für die Pflege“.

ACHTUNG: Verwenden Sie den Kinderhochstuhl niemals ohne Bezug.

SICHERHEITSGURTE

Der Kinderhochstuhl ist mit 5-Punkt-Sicherheitsgurten ausgestattet.

8. Öffnen Sie die Sicherheitsgurte, wie in der Abbildung (Abb. 8) angegeben.

9. Setzen Sie das Kind in den Kinderhochstuhl und legen Sie ihm die Gurte an (Abb. 9).

Die Sicherheitsgurte können in zwei Positionen höhenverstellt werden. Ziehen Sie den Bezug von dem Kinderhochstuhl ab, wobei Sie bitte die Angaben in dem Paragraphen „Tipps für die Pflege“ lesen, verschieben Sie die Gurte in der gewünschten Höhe und ziehen Sie wieder den Bezug über den Kinderhochstuhl.

ACHTUNG: Die Verwendung der Sicherheitsgurte mit Mittelsteg aus Stoff ist unerlässlich, um die Sicherheit des Kindes zu garantieren.

ACHTUNG: Der Tisch allein garantiert kein sicheres Sitzen des Kindes. Verwenden Sie stets die Sicherheitsgurte!

POSITIONIERUNG / EINSTELLUNG DES TISCHS

Der Tisch kann in 4 verschiedenen Positionen eingestellt werden.

10. Halten Sie den Tisch fest und ziehen Sie die Befestigungsgriffe nach außen (Abb. 10).

11. Positionieren Sie den Tisch an der Struktur und setzen Sie die Armlehnen in die entsprechenden Schienen ein (Abb. 11).

12. Die 4 Einstellpositionen des Tisches gehen aus den entsprechenden Zahlen an den Armlehnen hervor. Stellen Sie den Tisch ein, bis er die gewünschte Position erreicht hat und lassen Sie dann die Griffe los. Sollte der Tisch nicht automatisch an den Armlehnen einrasten, verschieben Sie ihn etwas, bis Sie ein doppeltes Klicken für die erfolgte Befestigung hören. ACHTUNG: Prüfen Sie vor dem Gebrauch immer, ob der Tisch korrekt an den Armlehnen befestigt ist (Abb. 12).

ACHTUNG: Lassen Sie den Tisch niemals in einer Position, in der die Gefahrensignale auf den Armlehnen sichtbar sind: Er ist NICHT

sicher!

13. Zum Abnehmen des Tisches ziehen Sie die beiden Befestigungsgriffe nach außen und heben Sie ihn an (Abb. 13).

EINSTELLUNG DER RÜCKENLEHNE

Die Rückenlehne des Kinderhochstuhls kann in 3 Positionen zurückgeklappt werden.

14. Zur Einstellung der Neigung der Rückenlehne ziehen Sie den Hebel an der Rückseite nach oben, neigen Sie die Rückenlehne bis in die gewünschte Position und lassen Sie dann den Hebel los. Die Rückenlehne blockiert sich automatisch und Sie hören ein Klicken für die erfolgte Befestigung. Dieser Arbeitsgang kann auch mit dem Kind im Kinderhochstuhl vorgenommen werden, könnte sich aber als schwierig erweisen (Abb. 14).

SCHLIESSEN DES KINDERHOCHSTUHLS

ACHTUNG: Nehmen Sie diese Arbeitsgänge vor, wobei Sie darauf achten, dass das Kind und eventuelle andere Kinder sich in entsprechender Entfernung aufhalten. Vergewissern Sie sich, dass die beweglichen Teile des Kinderhochstuhls in diesen Phasen nicht mit dem Körper des Kindes in Berührung kommen.

15. Nachdem die Rückenlehne in eine senkrechte Position gebracht wurde, ergreifen Sie die beiden seitlichen Schutzteile und drücken Sie auf die Entriegelungstasten (Abb. 15A). Drücken Sie gleichzeitig mit Hilfe der Daumen die Rückenlehne zurück (Abb. 15B).

16. Stellen Sie einen Fuß auf die hintere Basis der Struktur, nähern Sie die Beine des Kinderhochstuhls (Abb. 16A). Wenn der Kinderhochstuhl einmal geschlossen wurde, bleibt er von allein stehen.

Zubehör: HYGIENEBEZUG (muss extra gekauft werden)

Die Verwendung des Hygienebezugs ist nur über dem normalen Bezug des Kinderhochstuhls erlaubt. ACHTUNG: Verwenden Sie den Hygienebezug niemals allein ohne den Bezug.

Zum Überziehen / Abziehen des Hygienebezugs von dem Kinderhochstuhl folgen Sie bitte den Angaben für den Bezug im Paragraphen „Tipps für die Pflege“.

WEITERE INFORMATIONEN:
CHICCO Babyausstattung GmbH
Postfach 2086
D-63120 Dietzenbach
Service-Telefon: 08000 244226
www.chicco.com

COMPONENTS

- A. Backrest
 - B. Seat
 - C. Highchair frame
 - D. Backrest adjustment rear lever
 - E. Cover
 - F. Lateral carter
 - G. Lateral release button
 - H. Elastics to fasten the cover
 - I. Horizontal support bars
 - J. Armrests
 - K. Footrest
 - L. Storage basket
 - M. Front legs
 - N. holes for highchair frame locking buttons
 - O. Rear legs
- NOTE: The rear legs can be supplied with wheels, depending on the product version.
- P. Rear leg locking buttons
 - Q. Tray
 - R. Guides for fitting the tray
 - S. Tray locking handle
 - T. Safety harness
 - U. Fabric crotch strap
 - V. Spring catches
 - W. Safety harness prongs

INSTRUCTIONS FOR USE

IMPORTANT: RETAIN FOR FUTURE REFERENCE - READ CAREFULLY - YOUR CHILD'S SAFETY MAY BE AFFECTED IF YOU DO NOT FOLLOW THESE INSTRUCTIONS CAREFULLY.

WARNING: BEFORE USE, REMOVE AND DISPOSE OF ALL PLASTIC BAGS AND PACKAGING MATERIALS AND KEEP THEM OUT OF REACH OF CHILDREN.

WARNINGS

- **WARNING:** Do not use the highchair until the child is able to sit upright without the parents' help.
- This highchair is intended for use for children between 6 and 36 months of age, weighing up to 15 kg.
- Ensure that the person using the highchair knows how to use it safely.
- **WARNING:** Before assembly, check that the product and all its components have not been damaged during transportation. Should any part be damaged, do not use and keep out of reach of children.
- Do not use the highchair if some of its parts are broken, torn or missing.
- The highchair must be opened, adjusted and closed only by an adult.
- **WARNING:** When opening, adjusting or closing the highchair, ensure that your child is at a safe distance. Ensure that during the adjustment operations (reclining the backrest, adjusting the activity tray), the movable parts of the highchair do not come into contact with your child.
- **WARNING:** Do not use the highchair unless all the parts and components are correctly fitted and adjusted.
- Do not use accessories, spare parts, or any component not supplied or approved by the manufacturer, as they may make the highchair unsafe.
- **WARNING:** Before use, ensure that all the safety devices are correctly fitted and working. In particular, ensure that the highchair is locked in the open position.
- **WARNING:** The use of the safety harness and crotch strap is necessary to guarantee the safety of your child. **WARNING:** The

activity tray alone does not guarantee the safety of your child. Always use the safety harness!

- **WARNING:** The child should at all times wear a safety harness correctly fitted and adjusted.
- **WARNING:** The armrests must not be removed after they have been assembled to the frame.
- **WARNING:** Never move the highchair when the child is seated in it.
- **WARNING:** Do not leave your child unattended. It could be dangerous.
- Do not let other children play unattended close to the highchair or climb on it.
- Do not seat more than one child at a time in the highchair.
- **WARNING:** To prevent the risk of burns or fire, never place the highchair near electrical appliances, the gas cooker or other sources of intense heat. Keep the highchair away from electrical cables.
- Do not place the highchair near windows or walls, where strings, curtains or other objects may be used by the child to climb out of the highchair, and to prevent the risk of suffocation and/or choking.
- Do not place the highchair near windows or walls to prevent that the child may affect the stability of the highchair and make it fall down by pushing himself with the feet against the wall.
- Always place the highchair on a horizontal, stable surface when the child is seated in it. Never place the highchair near stairs or steps.
- Do not overload the storage basket. Maximum weight 3 kg.
- Bags or weights must not be placed on the activity tray or hung on highchair frame, as they might affect the stability of the highchair.
- **WARNING:** Never use the highchair without cover.
- If the highchair is left exposed to direct sunlight for a long time, allow it to cool before placing your child in it.
- Do not leave the highchair under the sun for a long time: prolonged exposure to direct sunlight may cause the fabric to fade.
- Do not open or close the highchair with the child sitting in it.
- **WARNING:** When it is not used, the highchair must be kept away from the reach of children.

CLEANING AND MAINTENANCE

The cleaning and maintenance of the highchair must only be carried out by an adult.

Cleaning

Clean the cover with a damp cloth or with a neutral detergent. To remove the cover from the highchair: release the elastics which fasten the cover to the frame under the seat (diagram 7A) and on the sides, at the rear of the backrest (diagram 7B); release the spring catches (diagram 7C) and the safety belt prongs (diagram 7D), then remove the belts from the cover loops. Repeat the operations in the reversed order to replace the cover on the highchair.

Clean the plastic parts with a damp cloth.

Do not clean the tray in the dishwasher.

Do not use abrasive detergents or solvents

If the highchair comes into contact with water, dry the metal parts to prevent the formation of rust.

Maintenance

Keep the highchair in a dry place.

Lubricate only if necessary, with a light application of a silicone based lubricant between the components.

INSTRUCTIONS FOR USE

HOW TO ASSEMBLE / OPEN THE HIGHCHAIR

WARNING: When opening the highchair, ensure that your child, or other children, are at a safe distance. Ensure that during these operations the movable parts of the highchair do not come into contact with your child.

1. Fix the legs to the highchair frame as shown in the diagram. **WARNING:** the ends of the front and rear legs have a different

shape to avoid errors in the assembly phase.

Front legs: keep the two locking buttons situated on the frame base pressed down and insert the legs. The parts are locked only when the two locking buttons come out from the holes on the legs, and the clicks are heard, signalling that the legs are securely fitted (diagram 1A).

Rear legs: keep the two locking buttons situated at the end of the legs pressed down and insert the legs in the frame. The parts are locked only when the two locking buttons come out from the holes on the legs, and the clicks are heard, signalling that the legs are securely fitted (diagram 1C).

2. Fix the armrests to the frame as shown in the diagram, by inserting them along the appropriate guides, until two clicks are heard, signalling that the legs are securely fitted (diagram 2). **WARNING:** When the armrests have been assembled to the frame they must not be removed.

3. Hold the front legs and the backrest standing on the side of the highchair, as shown in the diagram (diagram 3A), and open the frame (diagram 3B). Check that the frame is correctly and completely open.

4. Pull the backrest in an upward direction until a double click is heard (diagram 4). Check that the backrest is correctly locked on both sides.

WARNING! before use, ensure that all safety devices are correctly engaged. In particular, ensure that the high chair is correctly locked into position on both sides of the frame (see diagram 4). In order to facilitate locking, open the frame completely before pulling the backrest upwards (see diagram 4A).

WARNING! never use the high chair without the locking devices correctly locked into position (see diagram 4B).

5. Fix the storage basket to the frame as shown in the diagram (diagram 5). Do not overload the storage basket. Maximum weight 3 kg.

6. Fix the footrest to the frame by locking it above the horizontal bar (diagram 6). **WARNING:** once the footrest has been assembled, it must not be removed.

The highchair is now ready to seat the child in it.

WARNING: Never move the highchair with your child seated in it.

COVER

The highchair cover is padded, and can be removed and washed.

7. Please refer to the instructions contained in the "Cleaning and Maintenance" paragraph to remove the highchair cover.

WARNING: Never use the highchair without cover.

SAFETY HARNESS

The highchair has a 5 point safety harness.

8. Release the safety harness as shown in the diagram (diagram 8).

9. Place the child in the highchair and fasten him with the harness (diagram 9).

The safety harness can be adjusted to two height positions. Remove the highchair cover by following the instructions contained in the "Cleaning and Maintenance" paragraph, adjust the safety harness to the desired height and put the cover on the highchair.

WARNING: the use of the safety harness and fabric crotch strap is necessary to guarantee the safety of your child. **WARNING:** the activity tray alone does not guarantee the safety of your child. Always use the safety harness!

FITTING / ADJUSTING THE TRAY

The tray can be adjusted to 4 different positions.

10. Hold the tray and pull the locking handles in an outward direction (diagram 10).

11. Place the tray on the frame by sliding the armrests in the appropriate guides (diagram 11).

12. The 4 positions in which the tray can be adjusted are indicated by the corresponding numbers on the armrests. Adjust the tray until the desired position is reached and release the handles. In the case the tray is not automatically locked to the armrests, move the tray slightly until a double click is heard, signalling that the tray is

securely locked. **WARNING:** Always ensure that the tray is locked correctly to the armrests before use (diagram 12).

WARNING: Never leave the tray fitted in a position in which the danger signs are visible: IT IS NOT safe!

13. To remove the tray, pull the two locking handles in an outward direction and lift the tray (diagram 13).

RECLINING BACKREST ADJUSTMENT

The backrest of the highchair can be reclined to 3 positions

14. To adjust the backrest pull the lever placed at the rear of the highchair in an upward direction, recline the backrest to the desired position and release the lever; the backrest is automatically blocked: you will hear a click indicating that the backrest is safely locked. This operation may also be carried out with the child sitting in the highchair, although the child's weight can make it more difficult (diagram 14).

CLOSING THE HIGHCHAIR

WARNING: When opening the highchair, ensure that your child, or other children, are at a safe distance. Ensure that during these operations the movable parts of the highchair do not come into contact with your child.

15. After placing the backrest in a vertical position, by holding the two lateral carters, press the release buttons (diagram 15A), while pushing the backrest in a backward direction with your thumbs (diagram 15B).

16. Close the highchair legs by keeping a foot on the rear base of the frame (diagram 16A). When closed, the highchair stands on its own.

Accessory: HYGIENIC SEAT COVER (optional, not included in the price)

The hygienic seat cover can only be used over the normal highchair cover. **WARNING:** Do not use the hygienic seat cover without the highchair cover.

To fit / remove the hygienic seat cover from the highchair, follow the same instructions given for the highchair cover, contained in the paragraph "Cleaning and Maintenance".

FOR FURTHER INFORMATION:

Chicco U.K. Ltd.
Prospect Close
Lowmoor Road Industrial Estate
Kirby-in-Ashfield- Nottinghamshire - NG17 7LF
Great Britain
www.chicco.com

E HAPPY SNACK

COMPONENTES

- A. Respaldo
- B. Asiento
- C. Estructura Trona
- D. Palanca de regulación trasera del respaldo
- E. Revestimiento
- F. Cárter lateral
- G. Botón de desbloqueo lateral
- H. Elásticos de fijación del revestimiento
- I. Barras de soporte horizontal
- J. Apoyabrazos
- K. Apoyapiés
- L. Cestillo portaobjetos
- M. Patas delanteras
- N. Foros para la salida de los pasadores de enganche de la estructura de la Trona
- O. Patas traseras
NOTA: en algunas versiones del producto las patas traseras pueden tener ruedas.
- P. Pasadores de enganche de las patas traseras
- Q. Bandeja
- R. Guías de inserción de la bandeja
- S. Manillares de fijación de la bandeja
- T. Cinturón de seguridad
- U. Separapiernas en tejido
- V. Ganchos
- W. Horquillas de los cinturones de seguridad

AVISO IMPORTANTE

IMPORTANTE: ANTES DEL USO LEA ATENTAMENTE ESTE MANUAL DE INSTRUCCIONES PARA EVITAR PELIGROS Y CONSERVELO PARA FUTURAS CONSULTAS. PARA NO COMPROMETER LA SEGURIDAD DE SU BEBÉ, SIGA ATENTAMENTE ESTAS INSTRUCCIONES.

IMPORTANTE: ANTES DEL USO RETIRAR Y ELIMINAR LAS BOLSAS DE PLÁSTICO Y TODOS LOS ELEMENTOS QUE FORMAN PARTE DE LA CAJA DEL PRODUCTO Y EN CUALQUIER CASO MANTENERLOS FUERA DEL ALCANCE DE LOS NIÑOS.

ADVERTENCIAS

- **CUIDADO:** no utilizar la Trona hasta que el niño no sea capaz de estar sentado sin ayuda y con la espalda erguida.
- El uso de la Trona está aconsejado para niños de edades comprendidas entre los 6 meses y los 36 meses y con un peso no superior a los 15 kg.
- Asegúrese de que los usuarios de la Trona conozcan el funcionamiento exacto de la misma.
- **CUIDADO:** antes del montaje verifique que el producto y todos sus componentes no presenten daños o desperfectos debidos al transporte, en ese caso no utilizar el producto y mantenerlo fuera del alcance de los niños.
- No usar la Trona si falta alguna de sus partes o si están rotas o desgarradas.
- Las operaciones de apertura, regulación y cierre de la Trona deben ser realizadas exclusivamente por un adulto.
- **CUIDADO:** durante las operaciones de apertura y cierre, asegúrese de que el bebé se encuentre a la debida distancia. Durante las operaciones de regulación (reclinación del respaldo, colocación de la bandeja) asegúrese de que las partes móviles de la Trona no estén en contacto con el cuerpo del bebé.
- **CUIDADO:** no utilice la Trona hasta que no se hayan colocado y fijado correctamente todas sus partes y componentes.
- No utilice componentes, partes de repuesto ni accesorios que no hayan sido suministrados o aprobados por el fabricante.
- **CUIDADO:** antes del uso, asegúrese de que todos los mecanis-

mos de seguridad estén correctamente introducidos. En particular, asegúrese de que la Trona esté bloqueada en posición abierta.

- **CUIDADO:** para garantizar la seguridad del bebé, es indispensable utilizar los cinturones de seguridad y el separapiernas en tejido. **CUIDADO:** la bandeja no garantiza una contención segura del bebé. ¡Utilice siempre los cinturones de seguridad!
- **CUIDADO:** una vez que los apoyabrazos hayan sido montados en la estructura no volver a quitarlos.
- **CUIDADO:** no mover nunca la Trona con el bebé dentro.
- **CUIDADO:** no dejar nunca al bebé sin vigilancia. Puede ser peligroso.
- No dejar que otros niños jueguen sin vigilancia cerca de la Trona o trepen por ella.
- No utilizar la Trona con más de un bebé al mismo tiempo.
- **CUIDADO:** para evitar quemaduras y riesgos o principios de incendio, no colocar nunca la Trona cerca de aparatos eléctricos, hornos de gas ni otras fuentes de calor. Mantener el producto alejado de cables eléctricos.
- No colocar la Trona cerca de ventanas o paredes; el bebé podría trepar por cuerdas, cortinas u otros elementos, y los mismos podrían ser causa de asfixia o estrangulamiento.
- No colocar la Trona cerca de ventanas o paredes para evitar el riesgo de que el bebé, empujándose con los pies, pueda desequilibrar la Trona y hacerla caer.
- Mientras que el bebé esté sentado en la Trona colocarla exclusivamente sobre una superficie horizontal y estable. No colocar nunca la Trona en proximidad de escaleras o escalones.
- No cargar el cestillo con pesos superiores a 3 kg.
- No apoyar nada sobre la bandeja y no colgar bolsas ni pesos a la estructura de la Trona para no desequilibrarla.
- **CUIDADO:** no utilizar nunca la Trona sin el revestimiento.
- Si se deja la Trona expuesta al sol durante mucho tiempo, esperar hasta que se enfríe antes de sentar al bebé.
- Evite la exposición prolongada de la Trona al sol: puede causar cambios de color en los materiales y tejidos.
- No realizar las operaciones de apertura y cierre de la Trona con el bebé sentado dentro.
- **CUIDADO:** mientras no se esté usando, la Trona debe mantenerse fuera del alcance de los niños.

CONSEJOS PARA LA LIMPIEZA Y EL MANTENIMIENTO

Las operaciones de limpieza y mantenimiento deben ser efectuadas exclusivamente por un adulto.

Limpieza

Limpiar el revestimiento con un paño humedecido con agua o con un detergente neutro. Para sacar el revestimiento de la Trona: desenganche los elásticos que fijan el revestimiento a la estructura bajo el asiento (Fig. 7A) y lateralmente en la parte trasera del respaldo (Fig. 7B), desenganche los ganchos (Fig. 7C) y las horquillas de los cinturones de seguridad (Fig. 7D) y a continuación saque los cinturones de los pasadores presentes en el revestimiento. Repita las operaciones en orden contrario para volver a colocar el revestimiento en la Trona.

Limpiar las partes de plástico con un paño humedecido con agua.

No lavar nunca la bandeja en el lavavajillas.

No usar nunca detergentes abrasivos ni disolventes.

En caso de que las partes de metal entren en contacto con el agua, séquelas para evitar que se oxiden.

Mantenimiento

Mantener la Trona en un lugar seco.

Si fuera necesario, lubricar las partes móviles con aceite seco a la sílica.

INSTRUCCIONES DE USO MONTAJE/ APERTURA TRONA

CUIDADO: efectuar estas operaciones prestando atención a que el bebé y otros niños se encuentren a la debida distancia. Asegúrese de que durante estas operaciones las partes móviles de la Trona no estén en contacto con el cuerpo del bebé.

1. Fijar las patas a la estructura de la Trona como se muestra en la figura. CUIDADO: los enganches de las patas delanteras y traseras tienen una forma diferente para evitar errores durante el montaje. Patas delanteras: manteniendo presionados los dos pasadores de enganche que se encuentran en la base de la estructura, introducir las patas. Las partes se pueden considerar enganchadas sólo cuando los dos pasadores sobresalen por los foros predispuestos en las patas y se oyen los click que indican que se ha producido la fijación (Fig. 1A).

Patras traseras: manteniendo presionados los dos pasadores de enganche presentes en las extremidades de las patas, introducir las mismas en la estructura. Las partes se pueden considerar enganchadas sólo cuando los dos pasadores sobresalen de los foros predispuestos presentes en la estructura y se oyen los click que indican que se ha producido la fijación (Fig. 1C)

2. Fijar los apoyabrazos a la estructura como se muestra en la figura, siguiendo las guías de inserción, hasta oír los dos click que indican que están bloqueados (Fig. 2). CUIDADO: una vez que se han montado los apoyabrazos por primera vez a la estructura, no deben volver a ser retirados.

3. Colóquese junto a la Trona y, tras haber empuñado las patas delanteras y el respaldo como se muestra en la figura (Fig. 3A), abra la estructura (Fig. 3B). Verifique que la misma esté abierta completamente y de forma correcta.

4. Levante el respaldo hasta oír un click doble que indica que se ha bloqueado (Fig. 4). Verifique que ambos lados estén correctamente enganchados.

¡ATENCIÓN! antes de su utilización, asegurarse que todos los mecanismos de seguridad estén correctamente encajados: verificar siempre el correcto ensamblaje de los dos lados del respaldo a la estructura (ver figura 4). para facilitar el ensamblaje, abrir completamente la estructura metálica de la trona antes de levantar el respaldo del asiento (ver figura 4A).

¡ATENCIÓN! no utilizar nunca la trona con el mecanismo de seguridad no ensamblado correctamente. (ver figura 4B).

5. Enganche el cestillo portaobjetos a la estructura como se muestra en la figura (Fig. 5). No cargue el cestillo con pesos superiores a 3 kg.

6. Enganche el apoyapies a la estructura fijándolo sobre la barra horizontal (Fig. 6). CUIDADO: una vez que se ha montado el apoyapies no debe volver a retirarse.

La Trona está preparada para acoger al bebé.

CUIDADO: no mover nunca la Trona con el bebé dentro.

REVESTIMIENTO

El revestimiento de la Trona es acolchado, extraíble y lavable.

7. Si se quiere sacar el revestimiento de la Trona consultar las indicaciones del párrafo "Consejos para la Limpieza y el Mantenimiento" CUIDADO: no utilizar nunca la Trona sin el revestimiento.

CINTURONES DE SEGURIDAD

La Trona está dotada de cinturones de seguridad de 4 puntos.

8. Desenganche los cinturones de seguridad como se indica en la figura (Fig. 8)

9. Coloque al bebé en la Trona asegurándolo con los cinturones (Fig. 9)

Los cinturones de seguridad se pueden regular en altura en dos posiciones diferentes. Saque el revestimiento de la Trona siguiendo las indicaciones del párrafo "Consejos para la Limpieza y el Mantenimiento", coloque los cinturones a la altura deseada y vuelva a situar el revestimiento sobre la Trona.

CUIDADO: para garantizar la seguridad del bebé, es indispensable utilizar los cinturones de seguridad con el separapiernas en tejido. CUIDADO: la bandeja no garantiza una contención segura del bebé. ¡Utilice siempre los cinturones de seguridad!

COLOCACIÓN / REGULACIÓN BANDEJA

La bandeja se puede regular en 5 posiciones diferentes.

10. Sujetando la bandeja, tire hacia el exterior de los manillares de fijación (Fig. 10)

11. Coloque la bandeja sobre la estructura introduciendo los apoyabrazos en las guías predispuestas (Fig. 11)

12. Las 4 posiciones en las que se puede colocar la bandeja se identifican con los correspondientes números en los apoyabrazos. Regule la bandeja en la posición deseada y suelte los manillares. En caso de que no se produzca el enganche automático de la bandeja a los apoyabrazos, mueva ligeramente la bandeja hasta oír el click doble que indica que ha quedado bloqueada. CUIDADO: antes del uso, verifique siempre que la bandeja esté correctamente fijada a los apoyabrazos (Fig. 12)

CUIDADO: no dejar nunca la bandeja en una posición en la que se vean las señales de peligro sobre los apoyabrazos: ¡NO es seguro!

13. Para retirar la bandeja, tire hacia el exterior de los dos manillares de fijación y levántela (Fig. 13)

REGULACIÓN DE LA INCLINACIÓN DEL RESPALDO

El respaldo de la Trona se puede reclinar en 3 posiciones.

14. Para regular la inclinación del respaldo, tire hacia arriba de la palanca situada en la parte trasera, incline el respaldo hasta la posición deseada y suelte la palanca; el respaldo quedará bloqueado automáticamente y se oír el click que indica que se ha producido el enganche. La operación también se puede realizar con el bebé sentado en la Trona, aunque de este modo puede resultar más difícil (Fig. 14)

CIERRE TRONA

CUIDADO: efectuar estas operaciones prestando atención a que el bebé y otros niños se encuentren a la debida distancia. Asegúrese de que durante estas operaciones las partes móviles de la Trona no estén con contacto con el cuerpo del bebé.

15. Después de haber colocado el respaldo en posición vertical, empuñando los dos cárteres laterales, apriete los botones de desbloqueo (Fig. 15A). Al mismo tiempo, ayudándose con los pulgares, empuje el respaldo hacia atrás (Fig. 15B)

16. Manteniendo un pie en la base trasera de la estructura, acerque las patas de la Trona (Fig. 16A). La Trona, una vez cerrada, permanece en posición vertical.

ACCESORIO: FUNDA HIGIÉNICA (opcional: se compra por separado)

El uso de la funda higiénica está permitido sólo sobre el revestimiento normal de la Trona. CUIDADO: no usar nunca la funda higiénica sin el revestimiento.

Para colocar / retirar la funda higiénica de la Trona siga las mismas indicaciones válidas para el revestimiento del párrafo "Consejos para la Limpieza y el Mantenimiento"

PARA MAYOR INFORMACIÓN:

CHICCO ESPAÑOLA, S.A.

C/ Industrias, 10

28923 ALCORCÓN (MADRID)

Teléfono atención al consumidor: 902 11 70 93

www.chicco.com

P HAPPY SNACK

COMPONENTES

- A. Encosto
 - B. Assento
 - C. Estrutura da cadeira de papa
 - D. Patilha de regulação posterior do encosto
 - E. Revestimento
 - F. Cárter lateral
 - G. Botão de desbloqueio lateral
 - H. Elásticos de fixação do revestimento
 - I. Barras horizontais de suporte
 - J. Apoio dos braços
 - K. Apoio dos pés
 - L. Cesto porta-objectos
 - M. Pernas da frente
 - N. Orifícios de saída dos pinos de fixação da estrutura da cadeira de papa
 - O. Pernas de trás
- NOTA: algumas versões do produto dispõem de pernas traseiras equipadas com rodas.
- P. Pinos de fixação das pernas de trás
 - Q. Tampo
 - R. Calhas para a introdução do tampo
 - S. Patilha de fixação do tampo
 - T. Cinto de segurança
 - U. Correia separadora de pernas em tecido
 - V. Mosquetões
 - W. Forquilhas do cinto de segurança

AVISO IMPORTANTE

IMPORTANTE: PARA EVITAR ACIDENTES DURANTE A UTILIZAÇÃO, ANTES DE UTILIZAR O PRODUTO, LEIA, ATENTAMENTE ESTE LIVRO DE INSTRUÇÕES E CONSERVE-O PARA CONSULTAS FUTURAS. A SEGURANÇA DO SEU FILHO PODE ESTAR EM PERIGO SE NÃO SEGUIR, ATENTAMENTE, ESTAS INSTRUÇÕES

ATENÇÃO: ANTES DA UTILIZAÇÃO, REMOVA EVENTUAIS SACOS DE PLÁSTICO E TODOS OS ELEMENTOS QUE FAZEM PARTE DA EMBALAGEM DESTES PRODUTO E MANTENHA-OS FORA DO ALCANCE DAS CRIANÇAS.

ADVERTÊNCIAS

- ATENÇÃO: não utilize a cadeira de papa enquanto a criança não for capaz de estar sentada sozinha, com as costas direitas
- A utilização da cadeira de papa é adequada para crianças de idade compreendida entre os 6 e os 36 meses, até um peso máximo de 15 kg.
- Certifique-se de que os utilizadores da cadeira de papa conhecem o exacto funcionamento da mesma.
- ATENÇÃO: verifique antes da montagem, se o produto e todos os seus componentes apresentam eventuais danos causados pelo transporte. Caso detecte algo danificado, não utilize o produto e mantenha-o fora do alcance das crianças.
- Não utilize a cadeira de papa se detectar algum componente em falta, rasgado ou danificado.
- As operações de abertura, regulação e fecho da cadeira de papa devem ser efectuadas exclusivamente por adultos.
- ATENÇÃO: nas operações de abertura e fecho da cadeira de papa mantenha a criança afastada. Durante as operações de regulação (inclinação do encosto, colocação do tampo) certifique-se de que as partes móveis da cadeira de papa não entram em contacto com o corpo da criança.
- ATENÇÃO: não utilize a cadeira de papa enquanto todos os componentes não estiverem correctamente posicionados e fixados.
- Não utilize componentes, peças de substituição e acessórios não fornecidos ou aprovados pelo fabricante.
- ATENÇÃO: antes da utilização, certifique-se de que todos os mecanismos de segurança estão correctamente activados. Nomeadamente, certifique-se de que a cadeira de papa se encontra

tra bloqueada na posição aberta.

- ATENÇÃO: a utilização do cinto simultaneamente com a correia separadora de pernas em tecido é indispensável para garantir a segurança da criança. ATENÇÃO: o tampo só por si não garante a retenção segura da criança. Utilize sempre o cinto de segurança!
- ATENÇÃO: depois de montados na estrutura, os apoios dos braços nunca mais devem ser removidos.
- ATENÇÃO: nunca desloque a cadeira de papa com a criança lá dentro.
- ATENÇÃO: nunca deixe a criança sem vigilância. Pode ser perigoso.
- Não permita que outras crianças brinquem, sem vigilância, nas proximidades da cadeira de papa ou que subam para a mesma.
- Não sente na cadeira de papa mais de uma criança de cada vez.
- ATENÇÃO: para evitar queimaduras ou riscos de incêndio, nunca coloque a cadeira de papa nas proximidades de aparelhos eléctricos, fogões a gás ou qualquer outra fonte de calor intenso. Mantenha a cadeira de papa afastada de fios eléctricos.
- Não coloque a cadeira de papa perto de janelas ou paredes, nas quais se encontrem cordas, cortinas ou outros objectos que poderão ser utilizados pela criança para trepar e/ou que possam constituir perigo de asfixia ou estrangulamento.
- Não coloque a cadeira de papa perto de janelas ou paredes para evitar também o risco de que a criança encontre um apoio para os pés e consiga dar um empurrão, desequilibrando a cadeira de papa que poderá cair.
- Quando a criança estiver sentada na cadeira de papa, coloque o produto exclusivamente sobre uma superfície horizontal e estável. Nunca coloque a cadeira de papa próxima de escadas ou degraus.
- Não carregue o cesto porta-objectos com pesos superiores a 3 kg.
- Não apoie bolsas ou pesos no tampo nem os pendure na estrutura da cadeira de papa para não desequilibrar o produto.
- ATENÇÃO: nunca utilize a cadeira de papa sem o revestimento.
- Se deixar a cadeira de papa exposta ao sol durante muito tempo, aguarde que arrefeça, antes de colocar a criança.
- Evite a exposição prolongada ao sol da cadeira de papa: pode alterar a cor dos materiais e dos tecidos.
- Não efectue operações de abertura e fecho com a criança sentada na cadeira de papa.
- ATENÇÃO: nos períodos de não utilização, mantenha a cadeira de papa fora do alcance das crianças.

CONSELHOS PARA A LIMPEZA E A MANUTENÇÃO

As operações de limpeza e manutenção devem ser efectuadas exclusivamente por adultos.

Limpeza

Limpe o revestimento com um pano humedecido com água ou com detergente neutro. Para remover o revestimento da cadeira de papa: desprenda os elásticos que fixam o revestimento na estrutura, por baixo do assento (Fig. 7A) e, lateralmente, na parte de trás do encosto (Fig. 7B), abra os mosquetões (Fig. 7C) e as forquilhas do cinto de segurança (Fig. 7D) e, em seguida, desenfie os cintos em correspondência das presilhas, existentes no revestimento. Repita as operações inversamente para voltar a colocar o revestimento na cadeira de papa.

Limpe as partes de plástico com um pano humedecido com água. Nunca lave o tampo na máquina de lavar louça.

Nunca utilize detergentes abrasivos ou solventes.

No caso de contacto com água, seque as partes metálicas para evitar a formação de ferrugem.

Manutenção

Mantenha a cadeira de papa num local seco.

Em caso de necessidade, lubrifique as partes móveis com óleo seco de silicone.

INSTRUÇÕES PARA A UTILIZAÇÃO

MONTAGEM / ABERTURA DA CADEIRA DE PAPA

ATENÇÃO: ao efectuar estas operações, certifique-se de que as

crianças se encontram devidamente afastadas, para evitar que as partes móveis da cadeira de papa entrem em contacto com o corpo da criança.

1. Fixe as pernas na estrutura da cadeira de papa, conforme indicado na figura. **ATENÇÃO:** os encaixes das pernas da frente e os das pernas de trás têm uma conformação diferente, de modo a evitar que possam ser trocadas, durante a montagem.

Pernas da frente: mantendo premidos os dois pinos de encaixe, existentes na base da estrutura, introduza as pernas. Quando as pernas encaixarem correctamente, os dois pinos sairão pelos orifícios específicos, existentes nas pernas, e ouvir-se-á um estalido que indica que as mesmas se encontram fixadas devidamente (Fig. 1A). **Pernas de trás:** mantendo premidos os dois pinos de encaixe, existentes nas extremidades das pernas, introduza as mesmas na estrutura. Quando as pernas encaixarem correctamente, os dois pinos sairão pelos orifícios específicos, existentes na estrutura, e ouvir-se-á um estalido que indica que as pernas se encontram fixadas devidamente (Fig. 1C).

2. Fixe os apoios dos braços na estrutura, conforme indicado na figura, seguindo as calhas de introdução até ouvir dois estalidos que indicam que os apoios dos braços se encontram fixados devidamente (Fig. 2). **ATENÇÃO:** depois de montados na estrutura, os apoios dos braços nunca mais devem ser removidos.

3. Posicione-se ao lado da cadeira de papa e, segurando as pernas da frente e o encosto, conforme indicado na figura (Fig. 3A), abra a estrutura (Fig. 3B). Verifique se a mesma se encontra correcta e completamente aberta.

4. Levante o encosto até ouvir dois estalidos que indicam que o mesmo se encontra bloqueado correctamente (Fig. 4). Verifique se o encosto se encontra encaixado correctamente em ambos os lados.

ATENÇÃO: antes da utilização, certifique-se de que todos os mecanismos de segurança se encontram correctamente fixados: verifique sempre se ambos os lados da estrutura estão devidamente bloqueados (ver figura 4). para facilitar o bloqueio, abra completamente as pernas antes de elevar o encosto (ver figura 4b).

ATENÇÃO: nunca utilize a cadeira sem estarem bloqueados os mecanismos de segurança (ver figura 4B).

5. Fixe o cesto porta-objectos na estrutura, conforme indicado na figura (Fig. 5). Não carregue o cesto porta-objectos com pesos superiores a 3 kg.

6. Encaixe o apoio dos pés na estrutura, fixando-o por cima da barra horizontal (Fig. 6). **ATENÇÃO:** depois de montado, o apoio dos pés nunca mais deve ser removido.

A cadeira de papa está pronta para ser utilizada pela criança.

ATENÇÃO: nunca desloque a cadeira de papa com a criança lá sentada.

REVESTIMENTO

O revestimento da cadeira de papa é acolchoado, removível e lavável.

7. Se pretender remover o revestimento da cadeira de papa, siga as indicações fornecidas no parágrafo "Conselhos para a Limpeza e a Manutenção".

ATENÇÃO: nunca utilize a cadeira de papa sem o revestimento.

CINTO DE SEGURANÇA

A cadeira de papa dispõe de cinto de segurança de 4 pontos de fixação.

8. Abra o cinto de segurança, conforme indicado na figura (Fig. 8).

9. Posicione a criança na cadeira de papa e coloque-lhe o cinto de segurança (Fig. 9).

A altura do cinto de segurança é regulável em duas posições. Remova o revestimento da cadeira de papa, seguindo as indicações fornecidas no parágrafo "Conselhos para a Limpeza e a Manutenção", coloque as correias do cinto na posição correspondente à altura pretendida e volte a colocar o revestimento na cadeira de papa.

ATENÇÃO: a utilização do cinto simultaneamente com a correia separadora de pernas em tecido é indispensável para garantir a segurança da criança. **ATENÇÃO:** o tampo só por si não garante a retenção segura da criança. Utilize sempre o cinto de segurança!

POSICIONAMENTO / REGULAÇÃO DO TAMPO

O tampo é regulável em 5 diferentes posições.

10. Segurando no tampo, puxe para fora as patilhas de fixação (Fig. 10).

11. Posicione o tampo na estrutura, introduzindo os apoios dos braços nas calhas específicas (Fig. 11).

12. As 4 posições de regulação do tampo correspondem aos números respectivos, existentes nos apoios dos braços. Regule o tampo e quando atingir a posição desejada, solte as patilhas. Se não se verificar o encaixe automático do tampo nos apoios dos braços, desloque-o um pouco até ouvir dois estalidos que indicam que o mesmo se encontra bloqueado correctamente. **ATENÇÃO:** antes da utilização, verifique sempre se o tampo se encontra fixado correctamente nos apoios dos braços (Fig. 12).

ATENÇÃO: nunca deixe o tampo numa posição em que sejam visíveis os sinais de perigo, existentes nos apoios dos braços: **NÃO** é uma posição segura!

13. Para remover o tampo, puxe para fora as duas patilhas de fixação e levante-o (Fig. 13).

REGULAÇÃO DA INCLINAÇÃO DO ENCOSTO

O encosto da cadeira de papa é reclinável em 3 posições.

14. Para regular a inclinação do encosto puxe para cima a patilha, existente na parte de trás, incline o encosto até à posição desejada e solte a patilha. O encosto bloquear-se-á automaticamente e ouvir-se-á um estalido que indica que se encontra devidamente bloqueado. Esta operação pode ser efectuada mesmo com a criança sentada na cadeira de papa mas, nessas condições, tornar-se-á mais difícil de efectuar (Fig. 14).

FECHO DA CADEIRA DE PAPA

ATENÇÃO: ao efectuar estas operações, mantenha as crianças afastadas. Certifique-se de que as partes móveis da cadeira de papa não entram em contacto com o corpo da criança.

15. Depois de ter colocado o encosto na posição vertical, segurando os dois carteres laterais, prima os botões de desbloqueio (Fig. 15A). Ao mesmo tempo, com os polegares, empurre para trás o encosto (Fig. 15B).

16. Com um pé apoiado na base posterior da estrutura, aproxime as pernas da cadeira de papa (Fig. 16A). A cadeira de papa fechada fica em pé sozinha.

Acessório: FORRO HIGIÉNICO (acessório opcional que pode ser adquirido à parte)

A utilização do forro higiénico é permitida exclusivamente por cima do revestimento normal da cadeira de papa. **ATENÇÃO:** nunca utilize o forro higiénico sem o revestimento.

Para colocar / remover o forro higiénico da cadeira de papa, siga as mesmas indicações relativas ao revestimento, fornecidas no parágrafo "Conselhos para a Limpeza e a Manutenção".

PARA MAIS INFORMAÇÕES:

Farsana Portugal, SA

Atendimento ao Consumidor - R. Humberto Madeira, nº 9

Queluz de Baixo - 2745-663 BARCARENA

telefone: 800201977

www.chicco.com

COMPONENTEN

- A. Rugleuning
- B. Zitting
- C. Kinderstoelstructuur
- D. Verstelhendel rugleuning
- E. Bekleding
- F. Beschermingspaneel zijkant
- G. Ontgrendelingsknop zijkant
- H. Bekledingsbevestigingselastieken
- I. Horizontale steunstaven
- J. Armleuningen
- K. Voetensteun
- L. Draagmand
- M. Voorpoten
- N. Uitgangsoeningen voor bevestigingspinnen kinderstoelstructuur
- O. Achterpoten
OPMERKING: afhankelijk van de uitvoering van het product kunnen de achterpoten worden uitgerust met wielen.
- P. Bevestigingspinnen achterpoten
- Q. Tafelblad
- R. Tafelbladgleuven
- S. Bevestigingshendel tafelblad
- T. Veiligheidsriemen
- U. Stoffen riem tussen de beentjes
- V. Musketons
- W. Vorkjes van de veiligheidsriemen

BELANGRIJKE MEDEDELING

BELANGRIJK: LEES DEZE GEBRUIKSAANWIJZINGEN VÓÓR HET GEBRUIK GOED DOOR OM GEVAREN TIJDENS HET GEBRUIK TE VOORKOMEN EN BEWAAR ZE VOOR LATERE RAADPLEGING. VOLG DEZE GEBRUIKSAANWIJZINGEN NAUWKEURIG OM DE VEILIGHEID VAN JE KIND NIET IN GEVAAR TE BRENGEN
LET OP: VERWIJDER VÓÓR GEBRUIK EVENTUELE PLASTIC ZAKJES EN ALLE VERPAKKINGSELEMENTEN VAN HET ARTIKEL EN HOUD ZE BUITEN HET BEREIK VAN KINDEREN.

WAARSCHUWINGEN

- LET OP: gebruik de Kinderstoel pas als het kind zelf in staat is rechtop te zitten
- Aangeraden wordt de Kinderstoel te gebruiken voor kinderen van tussen 6 maanden en 3 jaar die niet meer dan 15 kg wegen
- Verzeker je ervan dat de gebruikers van de Kinderstoel op de hoogte zijn van de exacte werking daarvan.
- LET OP: Controleer vóór de assemblage of het artikel en alle componenten daarvan geen transportschade vertonen. Gebruik ze in dat geval niet en houd ze uit de buurt van kinderen.
- Gebruik de Kinderstoel niet indien er delen ontbreken of kapot of beschadigd zijn.
- Enkel een volwassene mag de Kinderstoel open- en dichtvouwen en verstellen
- LET OP: houd het kind op veilige afstand wanneer je de kinderstoel open- en dicht vouwt. Zorg ervoor dat de bewegende delen van de Kinderstoel niet in aanraking komen met het kinderlijfe wanneer je de rugleuning en het tafelblad van de kinderstoel verstelt.
- LET OP: gebruik de Kinderstoel niet als niet alle componenten goed op hun plaats en vastzitten
- Gebruik geen componenten, onderdelen of toebehoren die niet door de fabrikant goedgekeurd zijn.
- LET OP: Controleer vóór gebruik of alle vergrendelingsmechanismen goed ingeschakeld zijn. Zorg er met name voor dat de

Kinderstoel in open stand vergrendeld is

- LET OP: het gebruik van de stoffenriem tussen de beentjes en de veiligheidsriemen is noodzakelijk voor de veiligheid van je kind.
- LET OP: het tafelblad alleen is niet voldoende om de veiligheid van je kind te garanderen. Gebruik altijd de veiligheidsgordels!
- LET OP: de armleuningen mogen niet meer verwijderd worden nadat ze eenmaal aan de structuur gemonteerd zijn
- LET OP: verplaats de Kinderstoel nooit met het kind erin.
- LET OP: laat het kind nooit zonder toezicht. Dat zou gevaarlijk kunnen zijn.
- Laat geen andere kinderen zonder toezicht bij de Kinderstoel spelen en laat hen er niet bovenop klimmen.
- Gebruik de Kinderstoel met niet meer dan één kind tegelijk erin
- LET OP: zet de Kinderstoel nooit dichtbij elektrische apparaten, gasfornuizen of andere hittebronnen die gevaar voor brandwonden en brand kunnen opleveren. Houd het artikel uit de buurt van elektriciteitskabels.
- Zet de Kinderstoel niet dichtbij ramen of muren waar touwen, gordijnen of andere voorwerpen die door het kind gebruikt kunnen worden om op te klimmen of die oorzaak van verstikking of wurging kunnen zijn
- Gebruik de Kinderstoel niet dichtbij ramen of muren om ook het gevaar te voorkomen dat het kind zich met zijn voeten kan afzetten en de Kinderstoel kan laten vallen
- Zet de Kinderstoel met het kind erin enkel op een vlakke en stabiele ondergrond. Zet de Kinderstoel niet in de buurt van trappen of treden
- Belaad de mand met niet meer dan 3 kg.
- Zet geen tassen of gewichten op het tafelblad en hang ze niet aan de Kinderstoelstructuur die het artikel buiten balans kunnen brengen.
- LET OP: gebruik de Kinderstoel nooit zonder bekleding.
- Laat de Kinderstoel eerst afkoelen alvorens het kind erin te zetten, als je hem lang in de zon hebt laten staan.
- Laat de Kinderstoel niet langdurig in de zon staan: dat kan tot kleurveranderingen van de materialen en stoffen leiden.
- Vouw de Kinderstoel niet open en dicht met het kind erin
- LET OP: houd de Kinderstoel buiten het bereik van kinderen wanneer hij niet gebruikt wordt

WENKEN VOOR REINIGEN EN ONDERHOUD

Enkel volwassenen mogen de reinigings- en onderhoudswerkzaamheden uitvoeren

Reinigen

Reinig de bekleding met een met water of neutraal reinigingsmiddel bevochtigde doek. Ga als volgt te werk om de bekleding van de Kinderstoel af te halen: maak de bekledingsbevestigingselastieken onder de zitting en (Fig. 7A) aan de zijkant achter de rugleuning (Fig. 7B) los, maak de musketons (Fig. 7C) en vorkjes van de veiligheidsriemen (Fig. 7D) los en trek de riemen dan uit de op de bekleding aangebrachte lusjes. Herhaal deze handelingen in omgekeerde volgorde om de bekleding op de Kinderstoel aan te brengen
 Reinig de plastic delen regelmatig met een met water bevochtigde doek

Was het tafelblad nooit in de vaatwasmachine

Gebruik nooit schuur- of oplosmiddelen

Droog de metalen delen na aanraking met water goed af, zodat er geen roestvorming plaatsvindt

Onderhoud

Zet de Kinderstoel op een droge plaats

Smeer de bewegende delen zo nodig met droge siliconenolie

GEBRUIKSAANWIJZINGEN

KINDERSTOEL MONTERN / OPENVOUWEN

LET OP: houd je kind en eventuele andere kinderen tijdens deze

handelingen op veilige afstand. Verzeker je ervan dat de bewegende delen van de Kinderstoel in deze fase niet in aanraking komen met het kinderlijfje.

1. Bevestig de poten aan de Kinderstoelstructuur zoals in de illustratie te zien is. LET OP: de aansluitingen van de voor- en achterpoten zijn verschillend van vorm, zodat ze niet verkeerd gemonteerd kunnen worden

Voorpoten: houd de twee bevestigingspinnen aan de structuuronderkant ingedrukt en zet de poten erin. De delen zitten pas goed vast indien de twee pinnen uit de speciale openingen op de poten naar buiten komen en je een klik hoort ten teken dat ze vastzitten (Fig. 1A)

Achterpoten: houd de twee bevestigingspinnen aan de structuuronderkant ingedrukt en zet de poten erin. De delen zitten pas goed vast indien de twee pinnen uit de speciale openingen op de poten naar buiten komen en je een klik hoort ten teken dat ze vastzitten (Fig. 1C)

2. Bevestig de armleuningen aan de structuur in de gleuven zoals in de figuur te zien is totdat je twee keer een klik hoort ten teken dat ze vastzitten (Fig. 2). LET OP: de armleuningen mogen niet meer verwijderd worden nadat ze eenmaal aan de structuur gemonteerd zijn

3. Ga naast de Kinderstoel staan en pak de voorpoten en rugleuning vast zoals te zien is in de figuure (Fig. 3A) en vouw de structuur open (Fig. 3B). Controleer of de Kinderstoel helemaal goed open is

4. Hef de rugleuning omhoog totdat je een dubbele klik hoort ten teken dat hij vastzit (Fig. 4). Controleer of hij aan beide kanten goed vastzit

OPGELET! verzek er ervan, vóór gebruik, dat alle veiligheidsmechanismen correct vastgeklkt zijn: controleer steeds of de hoge stoel correct vastgeklkt is op beide zijden van de structuur (zie fig.4). om het vastklikken te vergemakkelijken, opent u de structuur volledig en brengt u pas daarna de rugleuning in verticale positie (zie fig.4a).

OPGELET! gebruik het product nooit indien de veiligheidsmechanismen niet vastgeklkt zijn (zie fig.4b).

5. Bevestig de draagmand aan de structuur zoals te zien is in Fig. 5. Belaad de mand met niet meer dan 3 kg.

6. Bevestig de voetensteun aan de structuur en zet hem boven de horizontale staaf vast (Fig. 6). LET OP: de voetensteun mag niet meer verwijderd worden nadat hij eenmaal gemonteerd is

Nu kan het kind in de Kinderstoel gezet worden

LET OP: verplaats de Kinderstoel nooit met het kind erin.

BEKLEDING

De gevulde bekleding van de Kinderstoel kan verwijderd en gewassen worden

7. Volg de aanwijzingen van het hoofdstuk "Wenlen voor Reinigen en Onderhoud" als je de Bekleding van de Kinderstoel af wilt halen.

LET OP: gebruik de Kinderstoel nooit zonder bekleding

VEILIGHEIDSRIEMEN

De Kinderstoel is uitgerust met 5-punts veiligheidsriemen

8. Maak de veiligheidsriemen los zoals aangegeven in Fig. 8

9. Zet het kind in de Kinderstoel en zet hem met de riemen (Fig. 9) vast

De veiligheidsriemen zijn in twee standen in de hoogte verstelbaar. Trek de bekleding van de Kinderstoel af volgens de aanwijzingen van het hoofdstuk "Wenken voor Reinigen en Onderhoud", stel de riemen op de gewenste hoogte in en zet de bekleding weer op de Kinderstoel terug

LET OP: het gebruik van de stoffenriem tussen de beentjes en de veiligheidsriemen is noodzakelijk voor de veiligheid van je kind. LET OP: het tafelblad alleen is niet voldoende om de veiligheid van je kind te garanderen. Gebruik altijd de veiligheidsriemen!

TAFELBLAD AANBRENGEN/VERSTELLEN

Het tafelblad kan in 4 verschillende standen vermeld worden.

10. Houd het tafelblad vast en trek de bevestigingshandgrepen naar buiten (Fig. 10)

11. Zet het tafelblad op de structuur en plaats de armleuningen in

de speciale gleuven (Fig. 11)

12. De 4 standen waarin het tafelblad verstelbaar is zijn met nummers op de armleuningen aangegeven. Verstel het tafelblad totdat de gewenste hoogte bereikt is en laat de handgrepen los. Verplaats het tafelblad een beetje totdat je de dubbele klik hoort ten teken dat hij vastzit als het tafelblad niet automatisch op de armleuningen vastklikt. LET OP: controleer altijd vóór gebruik of het tafelblad goed op de armleuningen vastzit (Fig. 12)

LET OP: laat het tafelblad nooit in een stand staan waarin de gevaartekens op de armleuningen zichtbaar zijn: dat is NIET veilig!

13. Trek de twee bevestigingshandgrepen naar buiten om het tafelblad te verwijderen en hef het omhoog (Fig. 13)

HOOGTE RUGLEUNING VERSTELLEN

De rugleuning van de Kinderstoel kan in 3 standen vermeld worden

14. Om de hoogte van de rugleuning te verstellen trek je de hendel aan de achterkant naar boven, zet je de rugleuning op de gewenste hoogte en laat je de hendel los. De rugleuning wordt automatisch vergrendeld, zoals je aan de klik hoort. Deze handeling kan ook verricht worden met het kind in de kinderstoel maar dat is moeilijker (fig. 14)

KINDERSTOEL DICHTVOUWEN

LET OP: houd je kind en eventuele andere kinderen tijdens deze handelingen op veilige afstand. Verzek er ervan dat de bewegende delen van de Kinderstoel in deze fase niet in aanraking komen met het kinderlijfje.

15. Zet de rugleuning verticaal, pak de twee beschermingspanelen aan de zijkant vast en druk op de ontgrendelingsknoppen (Fig. 15A). Druk de rugleuning tegelijkertijd met de duimen naar achteren (Fig. 15B)

16. Houd een voet op de onderkant achter de structuur en zet der Kinderstoelpoten bij elkaar (Fig. 16A). De Kinderstoel blijft in gesloten stand zelf staan.

Toebehoren: HYGIËNISCHE VOERING (apart aan te schaffen optie)

Het gebruik van de hygiënische voering is alleen bovenop de normale Kinderstoelbekleding toegestaan. LET OP: gebruik de hygiënische voering nooit zonder de bekleding

Volg voor het aanbrengen (verwijderen van de hygiënische voering dezelfde aanwijzingen als voor de bekleding van hoofdstuk "Wenken voor Reinigen en Onderhoud"

VOOR NADERE INFORMATIE:

PHARSANA NV

Maccabilaan 34

2660 Hoboken BELGIE

telefoon: (0032) 3 828 08 80

www.chicco.com

DELE

- A. Ryglæn
- B. Sæde
- C. Den høje stols stel
- D. Stang til regulering af ryglænet
- E. Beklædning
- F. Lateral skærm
- G. Lateral udløserknap
- H. Elastikker til fastgøring af beklædning
- I. Vandrette støttestænger
- J. Armlæn
- K. Fodstøtte
- L. Kurv til småting
- M. Forreste ben
- N. Udgangshuller til de små påsætningsstik til stolens stel
- O. Bageste ben
BEMÆRKNING: De bageste ben kan være udstyrede med hjul alt afhængig af produktets udgave.
- P. Påsætningsstik til de bageste ben
- Q. Bordplade
- R. Indføringer til bordplade
- S. Fastgøringshåndtag til bordplade
- T. Sikkerhedsseler
- U. Stofsele til benadskillelse
- V. Karabinhager
- W. Gafler til sikkerhedsseler

VIGTIG INFORMATION

VIGTIGT: INDEN PRODUKTET TAGES I ANVENDELSE, SKAL DENNE BRUGSANVISNING GENNEMLÆSES NØJE FOR AT UNDGÅ FARE UNDER ANVENDELSEN. BRUGSANVISNINGEN SKAL OPBEVARES MED HENBLIK PÅ AL FREMTIDIG REFERENCE. FOR IKKE AT LADE DET GÅ DU OVER JERES BARNES SIKKERHED, SKAL DISSE ANVISNINGER FØLGES MEGET NØJE.

VIGTIGT: INDEN PRODUKTET TAGES I ANVENDELSE, SKAL EVENTUELLE PLASTIKPOSER OG ALLE ANDRE DELE SOM MÅTTE UDGØRE EN DEL AF PRODUKTETS EMBALLAGE FJERNES OG HOLDES LANGT FRA BØRNEENS RÆKKEVIDDE.

BEMÆRKNINGER

- VIGTIGT: Tag ikke den høje stol i anvendelse, før barnet er i stand til selv at sidde med lige ryg.
- Anvendelse af stolen er tilrådelig for børn i alderen mellem 6 og 36 måneder, som har en vægt, som ikke overstiger 15 kg.
- Sørg altid for, at stolens brugere er underrettet om dens korrekte anvendelse.
- VIGTIGT: Inden produktet monteres, kontroller da, at det ikke har været udsat for transportskader. I disse tilfælde må produktet ikke længere anvendes og skal holdes langt fra børnenes rækkevidde.
- Anvend ikke stolen, hvis visse dele er ødelagte, revet i stykker eller mangler.
- Åbning, regulering og lukning af stolen skal altid kun foretages af en voksen.
- VIGTIGT: Under åbning og lukning, kontroller da, at barnet befinder sig i tilpas afstand. Under regulering (tilbagehældning af ryglæn, placering af bordplade) sørg da for, at stolens mobile dele ikke kommer i kontakt med barnets krop.
- VIGTIGT: anvend ikke stolen, hvis ikke alle dele er placeret og fastgjort korrekt.
- Anvend ikke dele, reservedele eller ekstraudstyr som ikke er leveret eller godkendt af fabrikanten.
- VIGTIGT: Inden produktet tages i anvendelse, kontroller da, at alle sikkerhedsmekanismer er korrekt placerede. Kontroller især, om stolen er blokeret i åben position.

- VIGTIGT: Anvendelse af sikkerhedsseler med stofsele til adskillelse af ben er nødvendige for at garantere barnets sikkerhed. VIGTIGT: Bordpladen alene garanterer ikke sikker fastgørelse af barnet. Anvend altid sikkerhedsseler.
- VIGTIGT: Efter armlænenes første montage på stellet, må disse ikke længere fjernes.
- VIGTIGT: Flyt aldrig på stolen med barnet siddende deri.
- VIGTIGT: Efterlad aldrig barnet uden opsyn. Det kan være farligt.
- Lad aldrig andre børn lege uden opsyn i nærheden af stolen og lad dem heller ikke kravle op ad den.
- Stolen må kun anvendes til et barn ad gangen.
- VIGTIGT: for at undgå forbrændinger og risiko for eller årsag til brand, må stolen aldrig placeres i nærheden af el-apparater, gaskogeplader eller i nærheden af andre varmekilder. Hold produktet langt fra elkabler.
- Placer ikke stolen i nærheden af vinduer eller vægge, hvor snore, gardiner eller andet kan anvendes af barnet til at kravle op ad eller være årsag til kvælning.
- Placer ikke stolen i nærheden af vinduer eller vægge for at undgå risiko for at barnet når det skubber med fødderne kan bringe stolen ud af ligevægt og derved få den til at vælte.
- Når barnet sidder i stolen må den kun placeres på en vandret og stabil overflade. Placer aldrig stolen i nærheden af trapper eller trin.
- Læs ikke kurven til med mere end 3 kg.
- Tasker eller vægte som kan bringe produktet ud af ligevægt, må ikke støttes mod bordet og hænges på stolens stel.
- VIGTIGT: Anvend aldrig stolen uden beklædning.
- Når stolen efterlades i solen i meget lang tid, lad den da køle af, inden barnet placeres deri.
- Undgå at stolen udsættes for stærkt sollys, det kan resultere i farveændringer i både materiale og stof.
- Foretag ikke åbning og lukning af stolen med barnet siddende deri.
- VIGTIGT: Når stolen ikke er i anvendelse, skal den holdes langt fra børnenes rækkevidde.

RÅD VEDRØRENDE RENGØRING OG VEDLIGEHOLDELSE

Rengøring og vedligeholdelse må kun foretages af en voksen.

Rengøring

Rengør beklædningen med en klud, som er fugtet med vand eller neutral sæbe. For at fjerne beklædningen fra stolen: Løsn elastikkerne som fastgør beklædningen til stellet under sædet (fig. 7A), og fra siden på ryglænets bageste del (fig. 7B), løsn karabinhagerne (fig. 7C) og sikkerhedsselerne (fig. 7D) og tag derefter selerne ud i overensstemmelse med indføringerne på beklædningen. Gentag tidligere nævnte i omvendt rækkefølge for at placere beklædningen på stolen igen.
Rengør plastikdelene med en klud fugtet med vand.
Vask aldrig bordpladen i opvaskemaskine.
Anvend aldrig slibende og opløsende vaskemidler.
I tilfælde af kontakt med vand, tør da delene i metal af, for at undgå at der dannes rust.

Vedligeholdelse

Opbevar stolen på et tørt sted.
Hvis det måtte være nødvendigt smør da de mobile dele med tør silikoneolie.

BRUGSANVISNING

MONTAGE / ÅBNING AF STOL

VIGTIGT: Når denne operation udføres, skal der altid sørges for, at barnet og eventuelle andre børn er i tilpas afstand af stolen. Sørg altid for, at stolens mobile dele ikke kommer i kontakt med barnets krop.

1. Fastgør benene til stellet, som vist på tegningen. **VIGTIGT:** De forreste og bageste bens fastgørelser er udformet forskelligt, for at undgå at de bliver sat forkeret på.

Forreste ben: Tryk de to små fastgøringsstik, som er placeret på stallets bund ind og placer benene på deres plads. Delene er at betragte som fastgjorte, når de to små stik kommer ud af de dertil beregnede huller, som er placeret på benene, og der høres et klik, som bekræfter, at korrekt fastgøring har fundet sted (fig. 1A).

Bageste ben: Tryk de to små fastgøringsstik, som er placeret på benenes yderpunkter, ind og placer benene på stallet. Delene er at betragte som fastgjorte, når de to små stik kommer ud af de dertil beregnede huller, som er placeret på benene, og der høres et klik, som bekræfter, at korrekt fastgøring har fundet sted (fig. 1C).

2. Fastgør armlænene til stellet, som vist på tegningen, ved at følge indføringerne, indtil der høres to klik, som bekræfter, at korrekt blokering har fundet sted (fig. 2). **VIGTIGT:** Når armlænene én gang er monteret på stellet, må de ikke fjernes igen.

3. Placer stolen med siden til, og efter at have taget fat om de forreste ben og ryglænet, som vist på tegningen (fig. 3A), åbnes stellet (fig. 3B). Kontroller herefter, at den er åbnet korrekt og fuldstændigt.

4. Løft ryglænet, indtil der høres et dobbelt klik, som bekræfter, at korrekt blokering har fundet sted (fig. 4). Kontroller, at den er korrekt fastgjort i begge sider.

5. Hægt kurven med småt fast til stellet, som vist på tegningen (fig. 5). Læs ikke kurven til med mere end 3 kg.

6. Hægt fodstøtten til stellet og fastgør den ovenover den vandrette stang (fig. 6). **VIGTIGT:** Når fodstøtten én gang er fastmonteret på stellet, må den ikke fjernes igen.

Stolen er nu parat til at tage imod barnet.

VIGTIGT: flyt aldrig på stolen, når barnet sidder i den.

BEKLÆDNING

Stolens stof er foret, aftageligt og vaskbart.

7. Hvis beklædningen skal tages af stolen, henvises der til det, der er anført under punktet om "Råd vedrørende rengøring og vedligeholdelse".

VIGTIGT: Anvend aldrig stolen uden beklædning.

SIKKERHEDSSELER

Stolen er udstyret med sikkerhedsseler bestående af 5 punkter.

8. Løs sikkerhedsselerne, som vist på tegningen (fig. 8.).

9. Placer barnet i stolen og fastspænd det med sikkerhedsselerne (fig. 9).

Sikkerhedsselerne kan reguleres i to højdepositioner. Tag beklædningen ud af stolen ved at gøre som beskrevet under punktet "Råd vedrørende rengøring og vedligeholdelse" og flyt sikkerhedsselerne hen i den ønskede position og placer herefter beklædningen i stolen igen.

VIGTIGT: Anvendelse af sikkerhedsseler med stofsele til adskillelse af benene er uundværlig for at garantere sikker fastholdelse af barnet. **VIGTIGT:** Anvendelse af bordpladen alene garanterer ikke sikker fastholdelse af barnet. Anvend altid sikkerhedsseler!

PLACERING / REGULERING AF BORDPLADE

Bordpladen kan reguleres i 4 forskellige positioner.

10. Tag fat om bordpladen og træk fastgørelseshåndtagene udad (fig. 10).

11. Placer bordpladen på stellet ved at føre armlænene ind i de dertil beregnede indføringer (fig. 11).

12. De 4 forskellige positioner hvori bordpladen kan reguleres, er markerede med numre på armlænene. Regulér bordpladen indtil den ønskede position er opnået, og slip herefter håndtagene. I det tilfælde hvor automatisk fastgøring af bordpladen på armlænene ikke finder sted, skal bordpladen flyttes lidt, indtil der høres et

dobbelt klik, som bekræfter, at korrekt blokering har fundet sted. **VIGTIGT:** Inden produktet tages i anvendelse, kontroller da altid, at bordpladen er fastgjort korrekt til armlænene (fig. 12).

VIGTIGT: Efterlad aldrig bordpladen i en sådan position, at faresignalerne på armlænene er synlige. Stolen er IKKE sikker!

13. For at tage bordpladen af igen, trækkes de to fastgørelseshåndtag udad og den løftes herefter af (fig. 13).

REGULERING AF RYGLÆNETS HÆLDNING

Stolens ryglæn kan reguleres i 3 forskellige hældningspositioner.

14. For at regulere ryglænets hældning, trækkes stangen, som er placeret bagpå, opad, og ryglænet placeres i den ønskede position. Stangen slippes herefter og ryglænet blokeres herefter automatisk og der høres et klik, som bekræfter, at korrekt blokering har fundet sted. Denne operation kan også foretages, mens barnet sidder i stolen, selvom det vil være en smule mere besværligt (fig. 14).

STOLENS LUKNING

VIGTIGT: Når denne operation udføres, kontroller da, at barnet og eventuelle andre børn befinder sig i tilpas afstand fra stolen. Sørg altid for, at stolens mobile dele ikke kommer i kontakt med barnets krop.

15. Efter at have placeret ryglænet i lodret position, tages der fat om de to laterale skærme og der trykkes på udløserknapperne (fig. 15A). Samtidigt ved hjælp af tommelfingrene, skubbes ryglænet tilbage (fig. 15B).

16. Samtidigt med, at der placeres en fod på stallets bageste del samles og nærmes stolens ben (fig. 16A). Når stolen er lukket, kan den stå op alene.

Ekstraudstyr: hygiejnebeklædning (ekstraudstyr som kan købes særskilt)

Anvendelse af hygiejnebeklædningen er kun tilladt ovenpå stolens almindelige beklædning. **VIGTIGT:** Anvend aldrig hygiejnebeklædningen uden anvendelse af den almindelige beklædning.

For at placere / fjerne hygiejnebeklædningen følges de samme anvisninger, som gælder for beklædningen, som anført under punktet "Råd vedrørende rengøring og vedligeholdelse".

FOR YDERLIGERE OPLYSNINGER

ARTSANA S.p.A.

Kundeservice

Via Saldarini Catelli 1

22070 Grandate Como - Italy

Tlf.: (0039) 031 382000

www.chicco.com

OSAT

- A. Selkänoja
 - B. Istuin
 - C. Syöttötuolin runko
 - D. Säätövipu selkänojan takana
 - E. Päällinen
 - F. Sivusuojus
 - G. Sivulla sijaitseva vapautuspainike
 - H. Kuminauhhat päällisen kiinnittämiseksi
 - I. Vaakasuorat tukitangot
 - J. Käsinajat
 - K. Jalkatuki
 - L. Tavarakori
 - M. Etummaisat jalat
 - N. Istuimen rungon kiinnitysnappien ulostuloaukot
 - O. Takimmaisat jalat
- HUOMIO: joidenkin tuoteversioiden takajalat saattavat olla varustettu pyörillä.
- P. Takimmaisten jalkojen kiinnitysnapit
 - Q. Pöytätaso
 - R. Pöytätason asennusohjeimet
 - S. Pöytätason kiinnityskahva
 - T. Turvavyöt
 - U. Kankainen haaravyö
 - V. Jouset
 - W. Turvavöiden haarukat

TÄRKEÄ TIEDOTUS

TARKEÄÄ: ENNEN KÄYTTÖÄ LUE NÄMÄ OHJEET TARKKAAN JA NOUDATA NIITÄ HUOLELLISESTI, JOTTA ET VAARANTAISI LAPSESI TURVALLISUUTTA. SÄILYTÄ OHJEET TULEVAA TARVETTA VARTEN. HUOMIO: ENNEN KÄYTTÖÄ POISTA MAHDOLLISET MUOVIPUSSIT JA KAIKKI TUOTTEEN PAKKAUKSEN OSAT TAI PIDÄ NE JOKA TAPAUKSESSA POISSA LASTEN ULTOUVILTÄ.

VAROITIMENPITEET

- HUOMIO: lapsi ei saa käyttää Syöttötuolia ennenkuin hän osaa istua yksin selkää suorana.
- Syöttötuoli soveltuu 6 - 36 kuukauden ikäisille lapsille, jotka eivät saa painaa yli 15 kg.
- Varmista, että syöttötuolin käyttäjät tuntevat tarkkaan sen toiminnon.
- HUOMIO: varmista ennen kokoamista, ettei tuote eikä mikään sen osista ole vahingoittunut kuljetuksen aikana, jolloin tuotetta ei saa käyttää ja se on pidettävä poissa lasten ultouvilta.
- Syöttötuolia ei saa käyttää, mikäli jotkut sen osista ovat rikki, repeytyneet tai puuttuvat.
- Vain aikuinen saa avata, säätää ja sulkea Syöttötuolin.
- HUOMIO: avatessasi ja sulkieksasi tuolin varmista, että lapsi on tarpeeksi kaukana. Säätäessäsi tuolia (kallistaessasi selkänojaa, asettaessasi pöytätasoa paikalleen) varmista, etteivät Syöttötuolin liikkuvat osat joudu kosketuksiin lapsen vartalon kanssa.
- HUOMIO: Syöttötuolia ei saa käyttää, ennenkuin kaikki sen osat on asennettu paikoilleen ja kiinnitetty asianmukaisesti.
- Älä käytä muita kuin valmistajalta saatuja tai hänen hyväksymiään vara- tai lisäosia.
- HUOMIO: ennen käyttöä varmista, että kaikki turvamekanismit on asennettu oikein. Varmista erikoisesti, että Syöttötuoli on lukittu auki-asentoon.
- HUOMIO: lapsen turvallisuuden takaamiseksi turvavöiden

- ja kankaisen haaravyön käyttö on välttämätöntä. HUOMIO: pöytätasoa ei yksin riitä pitämään lasta turvallisesti paikallaan. Turvavöitä on käytettävä aina!
- HUOMIO: Kun käsinajat on kerran asennettu runkoon, niitä ei saa enää irrottaa.
- HUOMIO: älä koskaan siirrä Syöttötuolia lapsen istuessa siinä.
- HUOMIO: älä jätä lasta koskaan vartioimatta, koska se saattaisi olla vaarallista.
- Älä anna muiden lasten leikkiä vartioimatta Syöttötuolin läheisyydessä tai kiivetä siihen.
- Anna vain yhden lapsen kerrallaan käyttää Syöttötuolia.
- HUOMIO: älä koskaan aseta Syöttötuolia lähelle sähkölaitteita, keittolevyjä tai muita lämmön lähteitä, jottei lapsi polttaisi itseään ja vältettäisiin tulipalon vaara. Säilytä tuotetta kaukana sähköjohdoista.
- Älä aseta syöttötuolia lähelle ikkunoita tai seinä, joilla riippuvia nyörejä, verhoja tai muuta pitkin lapsi saattaisi kiivetä tai jotka saattaisivat aiheuttaa tukehtumis- tai kuristumisvaaran.
- Älä aseta syöttötuolia lähelle ikkunoita tai seinä, jottei lapsi työntäisi jaloillaan syöttötuolia nurin.
- Lapsen istuessa Syöttötuolissa aseta tuoli ainoastaan vaakasuoralle ja tukevalle tasolle. Älä aseta syöttötuolia koskaan lähelle tikkaita tai portaita.
- Älä kuormita tavarakoria yli 3 kg painoisilla esineillä.
- Älä aseta pöytätasolle tai ripusta Syöttötuolin runkoon laukkuja tai painoja, jotta et vaarantaisi tuotteen tasapainoa.
- HUOMIO: istuinta ei saa koskaan käyttää ilman päällistä.
- Kun Syöttötuoli on ollut pitkään auringossa, anna sen jäähtyä ennenkuin asetat lapsen siihen.
- Älä jätä Syöttötuolia pitkäksi aikaa aurinkoon, joka saattaisi haalistaa tuolin materiaalien ja kankaiden värejä.
- Älä avaa tai sulje Syöttötuolia lapsen istuessa siinä.
- HUOMIO: kun tuoli ei ole käytössä, se on pidettävä poissa lasten ultouvilta.

PUHDISTUS- JA HUOLTO-OHJEITA

Vain aikuinen saa puhdistaa ja huoltaa tuotteen.

Puhdistus

Puhdistaa päällinen veteen kostutetulla liinalla tai neutraalilla pesuaineella. Irrottaaksesi päällisen Syöttötuolista irrota sekä istuimen alla (kuva 7A) että selkänojan takanosan molemmilla sivuilla olevat kuminauhhat (kuva 7B) joilla päällinen on kiinnitetty tuolin runkoon, irrota turvavöiden jouset (kuva 7C) ja haarukat (kuva 7D) ja pujota sitten turvavyöt ulos päällisen aukoista. Toista toimenpiteet päinvastaisessa järjestyksessä asettaaksesi päällisen takaisin Syöttötuoliin.

Puhdistaa muoviosat veteen kostutetulla liinalla.

Älä koskaan pese pöytätasoa astianpesukoneessa.

Älä käytä koskaan hankaavia pesuaineita tai liuotteita.

Mikäli metalliosat kastuvat, kuivaa ne välttääksesi niiden ruostuminen.

Huolto

Säilytä Syöttötuolia kuivassa paikassa.

Voitele liikkuvat osat tarpeen vaatiessa kuivalla silikonijyllä.

KÄYTTÖOHJEET

SYÖTTÖTUOLIN KOKOAMINEN/AVAAMINEN

HUOMIO: suorittaessasi näitä toimenpiteitä varmista, että lapset ovat tarpeeksi kaukana. Varmista, etteivät Syöttötuolin liikkuvat osat joudu näiden toimenpiteiden aikana kosketuksiin lapsen vartalon kanssa.

1. Kiinnitä jalat Syöttötuolin runkoon kuvan mukaisesti. HUOMIO:

väärinkäsitysten välttämiseksi etummaisten ja takimmaisten jalkojen liitoskohdat ovat eri malliset.

Etummaiset jalat: pidä rungon jalustassa olevaa kahta kiinnitysnappia alapainettuna ja pujota samalla jalat paikoilleen. Osat ovat kunnolla kiinni vasta sitten kun molemmat napit loksahtavat esiin jaloissa olevista aukoista. (kuva 1A).

Takimmaiset jalat: pidä kumpaakin jalkojen päissä sijaitsevaa kiinnitysnappia alapainettuna ja pujota samalla jalat runkoon. Osat ovat kunnolla kiinni vasta sitten kun molemmat napit loksahtavat esiin rungon aukoista. (kuva 1C).

2. Kiinnitä käsinojat runkoon kuvan mukaisesti asennusjohtimia pitkin, kunnes kuuluu kaksi loksahdusta lukkiutumisen merkiksi (kuva 2). HUOMIO: kun käsinojat on kerran kiinnitetty runkoon, niitä ei saa enää irrottaa.

3. Asetu Syöttötuolin sivulle ja tartuttuasi tuolin etummaisiiin jalkoihin ja selkänöjan kuvan 3A mukaisesti avaa runko (kuva 3B). Varmista, että runko on avattu kokonaan ja asianmukaisesti.

4. Nosta selkänöjaa kunnes kuuluu kaksi loksahdusta lukkiutumisen merkiksi (kuva 4). Varmista, että molemmat sivut on kiinnitetty oikein.

5. Kiinnitä tavarakori runkoon kuvan 5 mukaisesti. Älä kuormita koria yli 3 kg painoisilla esineillä.

6. Kiinnitä jalkatuki runkoon vaakasuoran tangon yläpuolelle (kuva 6). HUOMIO: kun jalkatuki on asennettu paikalleen, sitä ei saa enää irrottaa.

Nyt Syöttötuoli on käyttövalmis.

HUOMIO: älä siirrä koskaan syöttötuolia lapsen istuessa siinä.

PÄÄLLINEN

Syöttötuolin päällinen on pehmustettu, irrotettava ja pestävä.

7. Jos haluat irrottaa päällisen Syöttötuolista, lue kohta "Puhdistus- ja huolto-ohjeita".

HUOMIO: Syöttötuolia ei saa koskaan käyttää ilman päällistä.

TURVAVYÖT

Syöttötuoli on varustettu 5-pisteturvavyöillä.

8. Avaa turvavyöt kuvan 8 mukaisesti.

9. Aseta lapsi Syöttötuoliin ja kiinnitä turvavyöt (kuva 9).

Turvavyöt voidaan säätää kahdelle eri korkeudelle. Pujota päällinen ulos Syöttötuolista seuraten kohtaa "puhdistus- ja huolto-ohjeita", siirrä vyöt mieleisellesi korkeudelle ja aseta päällinen takaisin Syöttötuoliin.

HUOMIO: turvavöiden ja kankaisen haaravyön käyttö on välttämätöntä lapsen turvallisuuden takaamiseksi. HUOMIO: Pöytätaso ei yksin pidä lasta turvallisesti paikallaan. Käytä aina turvavöitä!

PÖYTÄTASON ASENNUS JA SÄÄTÖ

Pöytätasoa voidaan säätää viiteen eri asentoon.

10. Pidä kiinni pöydästä ja vedä samalla kiinnityskahvoja ulospäin (kuva 10)

11. Aseta pöytätasoa tuolin runkoon siten, että asetat käsinojat asianomaisiin johtimiin (kuva 11).

12. Ne 4 asentoa, joihin pöytätasoa voidaan säätää, on merkitty vastaavin numeroin käsinojiin. Säädä taso mieleiseesi asentoon ja vapauta kahvat. Mikäli pöytätasoa ei kiinnity käsinojiin automaattisesti, siirrä sitä hieman, niin että kuuluu kaksi loksahdusta lukkiutumisen merkiksi. HUOMIO: varmista aina ennen käyttöä, että pöytätasoa on kiinnitetty käsinojiin asianmukaisesti (kuva 12). HUOMIO: älä jätä tasoa koskaan sellaiseen asentoon, että käsinojissa ovat näkyvissä vaaran merkit, koska taso ei silloin ole turvallinen!

13. Irrottaaksesi pöytätasoa vedä kumpaakin kiinnityskahvaa ulospäin ja nosta taso pois (kuva 13).

SELKÄNÖJAN KALTEVUUDEN SÄÄTÖ

Syöttötuolin selkänöja voidaan kallistaa kolmeen eri asentoon.

14. Säätääksesi selkänöjan kaltevuuden vedä sen takana sijaitsevaa vipua ylöspäin, kallista selkänöja toivottuun asentoon ja vapauta vipu. Selkänöja loksahtaa automaattisesti lukkoon. Toimenpide voidaan suorittaa myös lapsen istuessa tuolissa, mutta se saattaa olla hankalaa (kuva 14).

SYÖTTÖTUOLIN SULKEMINEN

HUOMIO: huolehdi siitä, että lapset ovat tarpeeksi kaukana näitä toimenpiteitä suorittaessasi. Varmista, etteivät Syöttötuolin liikkuvat osat joudu toimenpiteiden aikana kosketuksiin lapsen vartalon kanssa.

15. Asetettuasi selkänöjan pystysuoraan tartu kumpaankin sivusuojukseen ja paina vapautuspainikkeita (kuva 15A). Työnnä selkänöjaa samalla peukaloillasi taaksepäin (kuva 15B).

16. Pidä toista jalkaasi jalustalla rungon takana ja lähennä Syöttötuolin jalkoja toisiinsa (kuva 16A). Suljettu Syöttötuoli pysyy pystyssä.

Lisäosa: HYGIEENINEN PÄÄLLINEN (erikseen ostettava lisäosa)

Hygieenistä päällistä saa käyttää ainoastaan Syöttötuolin varsinaisen päällisen päällä. HUOMIO: älä käytä koskaan hygieenistä päällistä yksin ilman Syöttötuolin varsinaista päällistä. Asettaaksesi paikalleen tai poistaaksesi hygieenisen päällisen Syöttötuolista seuraa samoja ohjeita kuin varsinaisen päällisen suhteen, eli lue kohta „puhdistus- ja huolto-ohjeita“.

LISATIETOJA ANTAA:

ARTSANA SPA

Servizio Clienti

via Saldarin Catelli, 1

22070 Grandate COMO - ITALY

puhelin: (0039) 031 382000

www.chicco.com

S HAPPY SNACK

BESTÄNDSDELAR

- A. Rygg
- B. Sittdel
- C. Matstolens Stomme
- D. Spak för ryggens bakre reglering
- E. Klädsel
- F. Sidoskydd
- G. Knapp för frikoppling på sidan
- H. Gummiband för festsättning av klädseln
- I. Horisontala stödsträngar
- J. Armstöd
- K. Fotstöd
- L. Förvaringskorg
- M. Framben
- N. Hål för utgången av inkopplingspinnarna för Matstolens stomme
- O. Bakben
OBSERVERA: de bakre benen kan vara försedda med hjul beroende på versionen av produkten.
- P. Inkopplingspinnar för frambenen
- Q. Matbord
- R. Införingsskenor för matbordet
- S. Handtag för festsättningen av matbordet
- T. Säkerhetssele
- U. Grenband i tyg
- V. Karbinhakar
- W. Gafflar för säkerhetssele

VIKTIGT MEDDELANDE

VIKTIGT: INNAN ANVÄNDNINGEN SKA DENNA BRUKSANVISNING LÄSAS NOGA FÖR ATT UNDVIKA FAROR VID ANVÄNDNINGEN. BEVARA BRUKSANVISNINGEN FÖR FRAMTIDA BRUK. FÖLJ NOGA INSTRUKTIONERNA FÖR ATT INTE ÄVENTYRA DITT BARN SÄKERHET
VARNING: FÖRE ANVÄNDNINGEN SKA EVENTUELLA PLASTPÅSAR OCH ALLA DE ELEMENT SOM UTGÖR DEL AV PRODUKTENS FÖRPACKNING AVLÄGSNAS OCH ELIMINERAS OCH I VILKET FALL SOM HELST HÅLLAS UTOM RÄCKHÅLL FÖR BARN

OBSERVERA

- VARNING: använd inte Matstolen förrän barnet klarar att sitta på egen hand med upprätt rygg
- Användningen av Matstolen rekommenderas för barn mellan 6 månader och 36 månader som inte väger mer än 15 kg.
- Försäkra Dig om att användarna av Matstolen exakt känner till hur den fungerar
- VARNING: Kontrollera innan produkten monteras att dess beståndsdelar inte uppvisar några skador som beror på transporten. I detta fall få produkten inte användas och ska hållas utom räckhåll för barn
- Använd inte Matstolen om några delar har gått sönder, rivits av eller fattas
- Öppningen, regleringen och hopfällningen av Matstolen får uteslutande utföras av en vuxen person
- VARNING: vid öppningen och hopfällningen ska Du försäkra Dig om att barnet befinner sig på lämpligt avstånd. Vid regleringsmomenten (ryggfällning, placering av matbordet) ska Du försäkra Dig om att Matstolens rörliga delar inte kommer i kontakt med barnets kroppsdelar
- VARNING: använd inte Matstolen om inte alla delar och komponenter har positionerats och satts fast på ett korrekt sätt
- Använd endast beståndsdelar, reservdelar eller tillbehör som tillhandahålls och har godkänts av tillverkaren
- VARNING: innan användningen ska Du försäkra Dig om att alla

- säkerhetsmekanismer är korrekt inkopplade. Kontrollera i synnerhet att Mastolen är låst i öppet läge
- VARNING: det är nödvändigt att använda säkerhetssele på grenbandet i tyg för att garantera barnets säkerhet. VARNING: matbordet garanterar inte i sig själv en säker kvarhållning av barnet. Använd alltid säkerhetssele!
- VARNING: efter den första monteringen av armstöden på stommen, ska dessa inte längre tas bort
- VARNING: flytta inte Matsolen med barnet i.
- VARNING: lämna inte barnet utan tillsyn, eftersom det kan vara farligt.
- Låt inte andra barn leka utan övervakning i närheten av Matstolen eller klättra upp på den.
- Använd inte Matstolen med mer än ett barn åt gången
- VARNING: för att undvika brännskador och risker för upphov till brand ska Matstolen aldrig placeras i närheten av elektriska apparater, gasspisar eller andra starka värmekällor. Håll produkten på långt avstånd från elektriska kablar.
- Ställ inte Matstolen i närheten av fönster eller väggar, där snören, gardiner eller liknande skulle kunna användas av barnet för att klänga sig fast eller vara orsak till kvävning eller strypning
- Ställ inte heller Matstolen i närheten av fönster eller väggar, för att förhindra risken för att barnet, genom att skjuta med fötterna, kan bringa Matstolen ur jämvikt så att den tipsar
- När barnet befinner sig i Matstolen får den uteslutande placeras på en horisontal och stabil yta. Placera aldrig Matstolen i närheten av trappor eller trappsteg
- Belasta inte förvaringskorgen med vikter som överskrider 3 kg
- Sätt inte och väskor eller vikter på matbordet och häng inte väskor eller vikter på Matstolens stomme, eftersom detta kan medföra att produkter bringas ur jämvikt
- VARNING: använd inte Matstolen utan klädseln.
- Om Matstolen lämnas i solen under en längre tid ska Du vänta tills den svalnat innan barnet placeras i den.
- Undvik att utsätta Matstolen för sol under en längre tid, eftersom detta kan medföra att färgerna på materialet och tygerna förändras.
- Öppna inte och fäll inte ihop Matstolen med barnet i
- VARNING: när Matstolen inte används ska den hållas utom räckhåll för barn

RÅD FÖR RENGÖRINGEN OCH SKÖTSELN

Rengöringen och skötseln får endast utföras av en vuxen person

Rengöring

Rengör klädseln med en duk som fuktats i vatten eller med ett svagt rengöringsmedel. För att ta av klädseln från Matstolen hakar Du loss resårbanden som fäster klädseln på stommen under sittdelen (Figur 7A) och på sidan på ryggens bakre del (Figur 7B), haka loss karbinhakarna (Figur 7C) och gafflarna på säkerhetssele (Figur 7D) och dra därefter ut säkerhetssele vid hållorna som finns på klädseln. Upprepa operationerna i motsatt ordning för att på nytt sätta på klädseln på Matstolen
Rengör delarna i plast med en duk som fuktats i vatten
Tvätta inte matbordet i diskmaskin
Använd inte slipande rengöringsmedel eller lösningsmedel
I händelse av kontakt med vatten torkas delarna i metall för att förhindra rostbildning

Skötsel

Förvara Matstolen på en torr plats
Smörj vid behov de rörliga delarna med torr silikonolja

INSTRUKTIONER FÖR ANVÄNDNINGEN

HUR MATSTOLEN MONTERAS/ÖPPNAS

VARNING: var noga med att barnet och eventuell andra barn befinner sig på lämpligt avstånd när dessa moment utförs. Försäkra Dig om att de rörliga delarna av Matstolen inte kommer i beröring med barnets kroppsdelar under detta moment

1. Fäst benen på Matstolens stomme, på det sätt som visas i figuren. **WARNING:** fästena för frambenen och bakbenen har olika former för att undvika misstag under monteringsfasen
Frambenen: genom att hålla de två inkopplingspinnarna som finns på stommens basdel intryckta förs benen in. Delarna kan endast anses som inkopplade när de två pinnarna skjuter ut från de särskilda hålen som finns på benen och det hörs ett "klick" som indikerar att fastsättningen har skett (Figur 1A)
Bakbenen: genom att hålla de två inkopplingspinnarna som finns på benens ändar intryckta inför benen i stommen. Delarna kan endast anses som inkopplade när de två pinnarna skjuter ut från de särskilda hålen som finns på stommen och det hörs ett "klick" som indikerar att fastsättningen har skett (Figur 1C)
2. Fäst armstöden på stommen på det sätt som visas i figuren, genom att följa införingsskenorna tills de två "klickena" hörs som indikerar att låsningen har skett (Figur 2). **WARNING:** efter den första monteringen av armstöden på stommen, ska dessa inte längre tas av
3. Placera Matstolen på sidan och, efter att ha gripit tag i frambenen och ryggen på det sätt som visas i figuren (Figur 3A), öppnas stommen (Figur 3B). Kontrollera att stommen är öppnad på ett fullständigt och korrekt sätt
4. Lyft ryggen tills det hörs ett dubbelt "klick" som indikerar att låsningen har skett (Figur 4). Kontrollera att inkopplingen är korrekt på båda sidorna
WARNING! innan ni använder stolen var noga med att alla säkerhets spärrar är i sina korrekta positioner. enl.fig 4 se till att båda sidor av ryggsstödet är i position, det skall klicka. se till att benens position är helt ut fällda. (enl.fig 4A)
WARNING! använd aldrig stolen utan att alla säkerhets spärrar är i sina låsta positioner (enl.fig 4B)
5. Haka fast förvaringskorgen på stommen på det sätt som visas i figuren (Figur 5). Belasta inte förvaringskorgen med vikter som överskrider 3 kg
6. Koppla fast fotstödet på stommen genom att fästa det ovanför den horisontala stängeln (Figur 6). **WARNING:** efter att fotstödet har monterats får det inte längre tas av
Matstolen är nu klar för att ta emot barnet
WARNING: flytta aldrig Matstolen med barnet i.

KLÄDSEL

Matstolens klädsel är vadderad, avtagbar och tvättbar
7. Om Du vill ta av klädseln från Matstolen, hänvisas till de indikationer som finns i avsnittet "Råd för Rengöringen och Skötseln"
WARNING: använd inte Matstolen utan klädsel

SÄKERHETSSELEN

Matstolen är försedd med 5 -punkts säkerhetssele
8. Lossa säkerhetssele på det sätt som visas i figuren (Figur 8)
9. Placera barnet i Matstolen och fäst det med hjälp av säkerhetssele på (Figur 9)
Säkerhetssele är reglerbara i två höjdlägen. Ta av klädseln från Matstolen genom att följa de indikationer som finns i avsnittet "Råd för Rengöringen och Skötseln", flytta säkerhetssele till det önskade läget och sätt tillbaks klädseln på Matstolen
WARNING: användningen av säkerhetssele med grenbandet i tyg är nödvändigt för att garantera barnets säkerhet. **WARNING:** matbordet i sig självt garanterar inte en säker kvarhållning av barnet. Använd alltid säkerhetssele!

PLACERING / REGLERING AV MATBORDET

Matbordet kan regleras i 4 olika lägen.
10. Genom att hålla i matbordet, drar Du handtagen för festsättningen mot Dig (Figur 10)
11. Placera matbordet på stommen genom att föra in armstöden i de särskilda skenorna (Figur 11)
12. De 4 lägena som matbordet kan regleras i, kan Du hitta genom de motsvarande nummerna på armstöden. Reglera matbordet tills det önskade läget erhålls och släpp handtagen. Om den automatiska inkopplingen av matbordet på armstöden inte sker, flyttar Du matbordet något tills det hörs ett dubbelt "klick" som indikerar att låsningen har skett. **WARNING:** kontrollera alltid innan

användningen att matbordet har festsatts på ett korrekt sätt på armstöden (Figur 12)
WARNING: lämna inte matbordet i ett läge där risksignalerna på armstöden är synliga: Det är INTE säkert!
13. För att ta bort matbordet, drar Du de två handtagen för festsättningen utåt och lyfter matbordet (Figur 13)

REGLERING AV RYGGFÄLLNINGEN

Matstolens rygg kan lutas i 3 lägen
14. För att reglera ryggfällningen drar Du spaken som sitter på baksidan uppåt, lutar ryggen i det önskade läget och släpper spaken. Ryggen låser sig automatiskt och det hörs ett "klick" som indikerar att inkopplingen har skett. Detta moment kan även göras med barnet i matstolen, men blir då något besvärligare (Figur 14)

HUR MATSTOLEN FÄLLS IHOP

WARNING: var noga med att barnet och eventuell andra barn befinner sig på lämpligt avstånd när dessa moment utförs. Försäkra Dig om att de rörliga delarna av Matstolen inte kommer i beröring med barnets kroppsdelar.
15. Efter att ha satt ryggen i vertikalt läge trycker Du, genom att gripa tag i de två sidoskydden, på knapparna för frikopplingen (Figur 15A). Samtidigt, genom att hjälpa till med tummarna, skjuter Du ryggen bakåt (Figur 15B)
16. Håll kvar en fot på stommens bakre basdel och för samman Matstolens ben (Figur 16A). Matstolen förblir stående av sig själv när den är hopfädd.

Tillbehör: HYGIENISKT ÖVERDRAG (tillvalsmöjlighet som köps separat)

Användningen av det hygieniska överdraget är endast tillåten ovanpå Matstolens normala klädsel. **WARNING:** använd inte det hygieniska överdraget utan klädseln
För att sätta på/ ta bort det hygieniska överdraget från Matstolen följer Du samma indikationer som gäller för klädseln som finns i avsnittet "Råd för Rengöringen och Skötseln"

FÖR YTTERLIGARE INFORMATIONER KONTAKTA:
ARTSANA SPA
Servizio Clienti (Kundtjänst)
Via Saldarini Catelli n.1
22070 Grandate COMO - ITALY
telefon: (0039) 031 382000
www.chicco.com

KOMPONENTER

- A. Rygglene
- B. Sits
- C. Seggiolonestruktur
- D. Reguleringspak bak på ryggleten
- E. Bekledning
- F. Sikkerhetsanordning på siden
- G. Lateral utløsertast
- H. Elastikker for festing av bekledningen
- I. Horisontale støttetenger
- J. Armlener
- K. Fotstøtte
- L. Kurv for gjenstander
- M. M. Forben
- N. Hull til utgang for hektepinner på Seggiolonestrukturen
- O. Bakben
 - MERK: bakbena kan være utstyrt med hjul beroende på produktets versjon.
- P. Pinner for fastheking av bakbena
- Q. Palett
- R. Spor for innsetting av palett
- S. Festehåndtak til palett
- T. Sikkerhetsbelter
- U. Benseparering av stoff
- V. Karabinerkrok
- W. Gafler til sikkerhetsbeltene

VIKTIG MEDDELELSE

VIKTIG: LES NØYE DENNE HÅNDBOKEN FØR BRUK FOR Å UNNGÅ FARER VED ANVENDELSE OG OPPBEVAR DEN TIL ALLE SENERE INFORMASJONER. DERE KAN KOMPROMITTE BARETS SIKKERHET HVIS DERE IKKE FØLGER NØYE DISSE INSTRUKSJONENE.

ADVARSEL: FJERN OG ELIMINER EVENTUELLE PLASTPOSER OG ALLE DELER SOM HØRER MED TIL INNPAKNINGEN AV PRODUKTET FØR BRUK OG HOLD DEM I ALLE TILFELLER LANGT UTEFØR REKKEVIDDE FOR BARN.

MERKNADER

- ADVARSEL: ikke bruk Seggiolone før barnet kan sitte av seg selv med rett rygg.
- Bruk av Seggiolone er beregnet til barn på en alder mellom 6 til 36 måneder som ikke veier over 15 kg.
- Forsikre dere om at brukerne av Seggiolone har kjennskap til den nøyaktige funksjonen
- ADVARSEL: kontroller før sammensettingen at produktet og alle dets komponenter ikke viser tegn på eventuelle skader på grunn av transporten, i dette tilfelle må ikke produktet brukes, men må holdes langt utenfor rekkevidde for barn
- Bruk ikke Seggiolone hvis noen deler er ødelagte, revet i stykker eller manglende
- Aktivering av åpning, regulering og stenging av Seggiolone må kun utføres av en voksen
- ADVARSEL: forsikre dere om at barnet er på sikker avstand under åpning og stenging.
- Forsikre dere om at de bevegelige delene på Seggiolone ikke kommer i kontakt med kroppen til barnet under regulering (bøying av ryggene, plassering av paletten)
- ADVARSEL: ikke bruk Seggiolone hvis ikke alle deler eller komponenter ikke er korrekt påsatt og festet
- Ikke bruk komponenter, reservedeler eller tilbehør som ikke er levert eller autorisert av fabrikanten
- ADVARSEL: forsikre dere om at alle sikkerhetsmekanismer er

korrekt innsatte før bruk. Forsikre dere særskilt om at Seggiolone er blokkert i åpen posisjon

- ADVARSEL: bruk av sikkerhetsbelter med benseparering av stoff er nødvendig for å garantere barnets sikkerhet. ADVARSEL: bare paletten alene garanterer ikke en sikker fastholding av barnet. Bruk alltid sikkerhetsbelter!
- ADVARSEL: når man først har montert armlener på strukturen, må ikke disse fjernes mer
- ADVARSEL: flytt aldri Seggiolone med barnet i.
- ADVARSEL: la aldri barnet være ubevoktet, det kan være farlig.
- La aldri andre barn leke uten overvåking i nærheten av Seggiolone eller at de klatrer på den
- Bruk aldri Seggiolone til mer enn ett barn om gangen
- ADVARSEL: for å unngå brannskader, eller risikoer for påtenning, sett aldri Seggiolone i nærheten av elektriske apparater, gassovner eller andre varmekilder. Hold produktet langt fra elektriske ledninger.
- Ikke sett Seggiolone i nærheten av vinduer eller vegger, hvor snorer, gardiner eller annet som kan brukes til å klatre i eller være årsak til kveling eller stryping av barnet.
- Ikke sett Seggiolone i nærheten av vinduer eller vegger for ikke å risikere at barnet kan bruke føttene til å skyve seg med og bringe Seggiolone i ubalanse sånn at den faller
- Plasser produktet kun på en stabil overflate når barnet er i Seggiolone. Sett aldri Seggiolone i nærheten av trapper eller trappepenn
- Ikke last kurven med mer enn 3 kg
- Ikke legg ting på paletten, eller heng vesker eller tyngder på Seggiolonestrukturen for ikke å bringe produktet ut av likevekt
- ADVARSEL: bruk aldri Seggiolone uten bekledning.
- Når man lar Seggiolone være lenge i solen, vent til den kjøler før dere setter barnet i.
- La ikke Seggiolone stå lenge i solen: det kan føre til forandring av farger på materialer og stoff.
- Ikke utfør åpning eller stenging av Seggiolone når barnet sitter i
- ADVARSEL: Seggiolone må holdes langt utenfor rekkevidde for barn når den ikke brukes

RÅD TIL RENGJØRING OG VEDLIKEHOLD

Rengjøring og vedlikehold må kun utføres av en voksen

Rengjøring

Rengjør bekledningen med en klut fuktet med vann eller med et nøytralt rengjøringsmiddel. For å dra ut bekledningen fra Seggiolone: hekt av elastikkene som fester bekledningen til strukturen under sitsen (Fig. 7A) og på sidene på den nederste delen av ryggleten (Fig. 7B), hekt av karabinerkrokene (Fig. 7C) og beltegaflene på sikkerhetsbeltene (Fig. 7D) og dra dermed ut beltene i samsvar med passeringene som finnes på bekledningen. Gjenta operasjonene i motsatt rekkefølge for å sette tilbake bekledningen på Seggiolone Rengjør delene av plast med en klut fuktet med vann
Vask aldri paletten i oppvaskmaskin
Bruk aldri slpende rengjøringsmidler eller oppløsningsmidler
Tørk delene av metall i tilfelle kontakt med vann for å unngå rustdannelse

Vedlikehold

Oppbevar Seggiolone på et tørt sted

Smør de bevegelige delene med tørt silikonfett hvis nødvendig

BRUKSANVISNING

MOMTERING / ÅPNING AV SEGGIOLONE

ADVARSEL: utfør disse operasjonene ved å forsikre dere om at barnet og eventuelle andre barn er på sikker avstand. Forsikre dere om at de bevegelige delene på Seggiolone ikke kommer i kontakt med kroppen til barnet

1. Fest bena til strukturen på Seggiolone som vist på figuren. ADVARSEL: festene på forbena og bakbena har forskjellig form sånn at man unngår feiltakelse i monteringsfasen

Forbena: stikk inn bena ved å holde de to hektepinnene som sitter på strukturbasen inntrykte. Delene kan betraktes fastheftet bare når de to pinnene kommer ut fra de bestemte hullene som finnes på bena og man hører klikkene for at festingen er utført (Fig. 1A)

Bakbena: stikk inn bena i strukturbasen ved å holde de to hektepinnene som sitter på enden på bena inntrykte. Delene kan betraktes fastheftet bare når de to pinnene kommer ut fra de bestemte hullene som finnes på strukturen og man hører klikkene for at festingen er utført (Fig. 1C)

2. Fest armlenene på strukturen som vist på figuren ved å følge sporene for innsetting helt til man hører et klikk for utført blokkering (Fig. 2). ADVARSEL: når man først har montert armlenene på strukturen må ikke disse fjernes mer.

3. Still dere på siden av Seggiolone, og etter å ha grepet tak i forbena og rygglenet som vist på figuren (Fig. 3A), åpne strukturen (Fig. 3B). Kontroller at den er korrekt og fullstendig åpen

4. Løft rygglenet helt til dere hører en dobbeltklikk for utført blokkering (Fig. 4). Kontroller korrekt fastheking på begge sider

5. Hekt kurven for gjenstander til strukturen som vist på figuren (Fig. 5). Ikke last kurven med vekt på over 3 kg

6. Hekt fotstøtten på strukturen ved å feste den over den horisontale stangen (Fig. 6). ADVARSEL: når man først har montert fotstøtten, må ikke denne fjernes mer

Nå er Seggiolone klar til å ta imot barnet

ADVARSEL: flytt aldri Seggiolone med barnet i.

BEKLEDNING

Bekledningen på Seggiolone er vattert, avtagbart og vaskbart

7. Hvis man vil dra av bekledningen på Seggiolone, les indikasjonene som finnes i paragraf "Råd til rengjøring og vedlikehold"

ADVARSEL: bruk aldri Seggiolone uten bekledning

SIKKERHETSBELTER

Seggiolone er utstyrt med 5-punkts sikkerhetsbelter

8. Hekt av sikkerhetsbeltene som vist på figuren (Fig. 8)

9. Sett barnet i Seggiolone ved å forsikre det med beltene (Fig. 9)

Sikkerhetsbeltene er regulerbare i to høydeposisjoner. Dra av bekledningen på Seggiolone ved å lese indikasjonene som finnes i paragraf "Råd til rengjøring og vedlikehold", flytt beltene på ønsket posisjon og sett bekledningen på Seggiolone igjen

ADVARSEL: bruk av sikkerhetsbelter med benseparering av stoff er uunnværlig for å garantere barnets sikkerhet. ADVARSEL: bare paletten alene garanterer ikke en sikker fastholding av barnet. Bruk alltid sikkerhetsbeltene!

PÅSETTING / REGULERING AV PALETTEN

Paletten kan reguleres i 4 forskjellige posisjoner.

10. Ved å holde paletten og dra utad festehåndtakene (Fig. 10)

11. Sett paletten på strukturen ved å sette inn armlenene i de bestemte sporene (Fig. 11)

12. De 4 posisjonene som paletten kan reguleres på, ser man på de tilsvarende numrene på armlenene. Reguler paletten helt til dere oppnår ønsket posisjon og slipp håndtakene. Hvis ikke automatisk fastheking av paletten på armlenene blir utført, flytt paletten litt, helt til man hører et dobbeltklikk for utført blokkering. ADVARSEL: kontroller alltid før bruk at paletten er festet korrekt på armlenene (Fig. 12)

ADVARSEL: la aldri paletten være i en posisjon hvor dere ser advarselstegn for fare på armlenene: Er IKKE sikker!

13. Dra de to festehåndtakene utad og løft den (Fig. 13) for å ta av paletten

REGULERING AV HELLING PÅ RYGGLENE

Rygglenet på Seggiolone kan bøyes i 3 posisjoner

14. For å regulere hellingen på rygglenet, dra spaken som finnes bak oppover, bøy rygglenet helt i ønsket posisjon og slipp spaken.

Rygglenet blokkeres automatisk og man hører et klikk for utført fastheking. Operasjonen kan også utføres med barnet i barnestolen, men kan være vanskeligere (Fig. 14)

STENGING AV SEGGIOLONE

ADVARSEL: utfør disse operasjonene ved å passe på at barnet og eventuelle andre barn er på sikker avstand. Forsikre dere om at de bevegelige delene på Seggiolone ikke kommer i kontakt med kroppen til barnet i disse fasene.

15. Etter å ha satt rygglenet i loddrett posisjon, grip tak i de to sikkerhetsanordningene på sidene, trykk på utløserknappene (Fig. 15A) og trykk samtidig rygglenet bakover med hjelp av pekefingerne (Fig. 15B)

16. Nærm bena på Seggiolone til hverandre ved å holde en fot bak på strukturbasen (Fig. 16A). Når Seggiolone en gang er stengt står den av seg selv.

Tilbehør: HYGIENISK FÔR (valgfritt som må kjøpes ekstra)

Bruk av det hygieniske fôret er kun tillatt over den vanlige bekledningen på Seggiolone. ADVARSEL: bruk aldri det hygieniske fôret alene uten bekledning

For å sette på / ta av det hygieniske fôret på Seggiolone, følg de samme indikasjonene som gjelder for bekledningen som finnes i paragrafen "Råd til rengjøring og vedlikehold"

FOR NÆRMERE OPPLYSNINGER:

ARTSANA SPA

Kundeservice

Via Saldarini Catelli n.1

22070 Grandate COMO - ITALY

telefon: (0039) 031 382000

www.chicco.com

ČÁSTI ŽIDLÍČKY

- A. Opěrka zad
- B. Sedací plocha
- C. Kostra židličky
- D. Páčka na úpravu opěrky zad
- E. Potah
- F. Boční kryt
- G. Tlačítko na uvolnění pojistky
- H. Gumičky na připevnění potahu
- I. Vodorovné výztuže
- J. Opěrky na ruce
- K. Opěrka nohou
- L. Košík
- M. Přední nohy
- N. Otvory pro zajišťovací kolíky kostry
- O. Zadní nohy
- POZNÁMKA: U některých modelů výrobku jsou zadní nohy vybaveny kolečky.
- P. Zajišťovací kolíky na zadních nohách
- Q. Pultík
- R. Vodicí drážky pro pultík
- S. Rukojeť na připevnění pultíku
- T. Bezpečnostní pás
- U. Látkový pás mezi nohama
- V. Karabinky
- W. Spony bezpečnostního pásu

DŮLEŽITÉ UPOZORNĚNÍ

DŮLEŽITÉ: PŘED POUŽITÍM SI POZORNĚ PROČTĚTE TENTO NÁVOD, ABYSTE SE VYHNULI MOŽNÝM NEBEZPEČÍM A USCHOVEJTE JEJ PRO DALŠÍ POUŽITÍ. ŘÍDTE SE PŘESNĚ POKYNY UVEDENÝMI V TOMTO NÁVODU, ABYSTE NEOHROZILI BEZPEČNOST VAŠEHO DÍTĚTE. POZOR: PŘED POUŽITÍM ODSTRANĚTE A VYHOĎTE VŠECHNY IGETITOVÉ SÁČKY A ČÁSTI OBALU TOHOTO VÝROBKU NEBO JE ALESPŮN USCHOVEJTE MIMO DOSAH DĚTI.

UPOZORNĚNÍ

- POZOR: nepoužívejte jídelní židličku dokud dítě není schopno samo sedět.
- Jídelní židlička je vhodná pro děti od 6 měsíců do 3 let, s váhou do 15 kg.
- Ověřte si, zda osoby, které židličku používají, jsou dobře obeznámeny s tímto návodem.
- POZOR: Před montáží výrobku si ověřte, zda nebyla některá součást poškozena během přepravy. Pokud ano, výrobek nesmí být používán a musí být uložen mimo dosah dětí.
- Židličku nepoužívejte, pokud nějaká její část chybí, je natržená nebo jinak poškozená.
- Židlička může být rozkládána nebo skládána výhradně dospělou osobou.
- Při úpravě polohy židličky, skládání nebo rozkládání, se vždy ubezpečte, zda je dítě v bezpečné vzdálenosti. Při úpravě polohy opěrky zad nebo připevňování pultíku dbejte na to, aby se pohyblivé části židličky nedostaly do kontaktu s tělem dítěte.
- POZOR: židličku nepoužívejte, pokud nejsou všechny její části a doplňky správně nasazeny a připevněny.
- Nepoužívejte doplňky, náhradní díly nebo části, které nejsou dodávány nebo povoleny výrobcem.
- POZOR: před každým použitím si ověřte, zda jsou všechny pojistky správně zajištěny. Vlastně se ubezpečte, zda je kostra jídelní židličky správně otevřena a zablokována.
- POZOR: použití pásu mezi nohama dítěte a bezpečnostních

- pásů je nezbytné pro zajištění bezpečnosti vašeho dítěte. VAROVÁNÍ: samotný pultík nezajišťuje bezpečnost usazeného dítěte. Vždy používejte bezpečnostní pásy!
- POZOR: jednou připevněné opěrky na ruce již nemohou být odstraněny.
- POZOR: nikdy nepřemísťujte židličku, pokud je v ní usazeno dítě.
- VAROVÁNÍ: nikdy nenechávejte dítě bez dozoru.
- Nedovolte, aby si v blízkosti židličky hrály děti bez dozoru nebo aby po ní šplhaly.
- Neusazujte do židličky nikdy více než jedno dítě.
- POZOR: nikdy nenechávejte stát židličku v blízkosti elektrických přístrojů, plynových vařičů, jiných tepelných zdrojů. Hrozí nebezpečí popálenin nebo požáru. Výrobek umístěte do bezpečné vzdálenosti od elektrických drátů.
- Neumísťujte židličku do blízkosti oken nebo zdí, protože dítě by mohlo zavěsit na záclony, závěsy nebo šňůry od záclon, případně by se jimi mohlo udusit nebo uškrtit.
- Neumísťujte židličku do blízkosti oken nebo zdí, protože dítě by se od nich mohlo odrazit, převážít jídelní židličku a převrhnout ji.
- Pokud dítě sedí v židličce, postavte ji výhradně na vodorovné a stabilní plochy. Nikdy ji neumísťujte blízko schodů nebo schodků.
- Neukládejte do košíku předměty s celkovou hmotností vyšší než 3 kg.
- Nepokládejte na pultík ani nezavěšujte na kostru židličky tašky nebo předměty, protože byste je mohli převážít.
- POZOR: nikdy nepoužívejte jídelní židličku bez příslušného potahu.
- Pokud necháte židličku stát dlouho na slunci, počkejte dokud nevychladne, dříve než do ní znovu usadíte dítě.
- Nenechávejte židličku stát dlouho na slunci: může to způsobit vyblednutí látek a materiálů.
- Pokud dítě sedí v židličce, pak ji neskládejte ani nerozkládejte.
- Pokud sedačku nepoužíváte, umístěte ji mimo dosah dětí.

DOPORUČENÝ ZPŮSOB ČIŠTĚNÍ A ÚDRŽBY

Židličku může čistit pouze dospělá osoba. Totéž platí pro údržbu.

Čištění

Potah můžete očistit navlhčeným hadříkem a neutrálním pracím prostředkem. Při snímání potahu postupujte následovně: uvolněte gumičky na spodní straně sedací plochy (Obr. 7A) a také na zadní straně opěrky (Obr. 7B). Vyhákněte karabinky (Obr. 7C) a spony bezpečnostního pásu (Obr. 7D), protáhněte je ven otvory v potahu a v židličce a stáhněte potah. Vyčištěný potah navlékněte na židličku a proveďte výše uvedené pokyny v opačném pořadí. Části z umělé hmoty pravidelně čistěte vlhkým hadříkem. Nikdy neumývejte pultík v myčce. Nepoužívejte abrazivní čisticí prostředky ani ředidla. Pokud se kovové části dostanou do styku s vodou, osušte je, abyste zabránili jejich zrezivění.

Údržba

Židličku uchovávejte na suchém místě. V případě potřeby promažte pohyblivé části silikonovým olejem.

NÁVOD K POUŽITÍ

MONTÁŽ / ROZLOŽENÍ ŽIDLÍČKY

POZOR: při provádění následujících pokynů dbejte na to, aby bylo vaše dítě nebo i jiné děti v bezpečné vzdálenosti. Dbejte, aby se pohyblivé části židličky nedostaly do kontaktu s tělem dítěte.

1. Nejprve připevněte nohy na kostru židličky tak, jak je znázorněno na obrázku. POZOR: koncovky předních a zadních nohou mají rozdílný tvar, aby nebylo možné je

nesprávně připevnit.

Přední nohy: stiskněte a přidržete zajišťovací kolíky na židličce a zasuňte nohy do příslušných otvorů. Obě části jsou správně připevněny, pouze pokud oba zajišťovací kolíky procházejí příslušnými otvory na nohách židličky a uslyšeli jste cvaknutí pojistky (Obr. 1A).

Zadní nohy: stiskněte a přidržete zajišťovací kolíky na konci nohy a zasuňte je do příslušného otvoru na kostře židličky. Obě části jsou správně připevněny, pouze pokud oba zajišťovací kolíky procházejí příslušnými otvory na židličce a uslyšeli jste cvaknutí pojistky (Obr. 1C).

2. Připevněte opěrky rukou na židličku tak, jak je znázorněno na obrázku. Nasuňte je do vodičích drážek, dokud neuslyšíte, že cvakla bezpečnostní pojistka (Obr. 2). **POZOR:** jednou připevněné opěrky již nemohou být odstraněny.

3. Postavte se na bok židličky, uchopte současně přední nohu a opěrku zad tak, jak je znázorněno na obrázku (Obr. 3A), a rozevřete nosnou kostru (Obr. 3B). Ověřte si, zda je židlička správně a úplně rozevřena.

4. Zvedněte opěrku zad dokud neuslyšíte dvojité cvaknutí bezpečnostní pojistky (Obr. 4). Ověřte si, zda jsou správně zajištěny obě strany opěrky.

UPOZORNĚNÍ ! dříve než začnete židli používat, ujistěte se, že je správně složená a všechny pojistky zajištěny, především zkontrolujte, zda je židle zajištěna po obou stranách rámu židle (viz. obr. 4), pro ulehčení zajištění židle rám úplně rozložte, dříve než postavíte opěrku zad (viz. obr. 4a).

UPOZORNĚNÍ ! v žádném případě židli nepoužívejte, pokud nejsou zajištěny všechny pojistky (viz. obr. 4b).

5. Připevněte košík na kostru tak, jak je znázorněno na obrázku (Obr. 5). Neukládejte do košíku předměty s celkovou hmotností vyšší než 3 kg.

6. Připevněte opěrku nohou nad vodorovnou výztuž na kostře židličky (Obr. 6). **POZOR:** jednou připevněná opěrka nohou již nemůže být odstraněna.

Nyní je jídelní židlička připravena k použití.

POZOR: nikdy nepřemísťujte židličku, pokud je v ní usazeno dítě.

POTAH

Potah jídelní židličky je polstrovaný, snímatelný a prací.

7. Pokud chcete stáhnout potah ze židličky postupujte dle pokynů uvedených v bodu. "Doporučený způsob čištění a údržby".

POZOR: nikdy nepoužívejte jídelní židličku bez příslušného potahu.

BEZPEČNOSTNÍ PÁS

Jídelní židlička je vybavena 5-ti bodovým bezpečnostním pásem.

8. Uvolněte bezpečnostní pás tak, jak je znázorněno na obrázku (Obr. 8).

9. Usadte dítě do jídelní židličky a připněte je pásem (Obr. 9). Ramenní pásy je možné nastavit do dvou různých poloh. Stáhněte potah z židličky podle pokynů uvedených v bodu "Doporučený způsob čištění a údržby", nastavte pásy do vámi zvolené výšky a znovu připevněte potah na židličku.

POZOR: Použití pásu mezi nohama dítěte a bezpečnostních pásů je nezbytné pro zajištění bezpečnosti vašeho dítěte. **VAROVÁNÍ:** samotný pultík nezajišťuje bezpečnost usazeného dítěte. Vždy používejte bezpečnostní pásy!

PŘIPEVNĚNÍ / ÚPRAVA POLOHY PULTÍKU

Pultík je možné nastavit do 4 různých poloh.

10. Uchopte pultík a zatáhněte směrem ven za obě připevňovací rukojeti (Obr. 10).

11. Zasuňte koncovky pultíku do příslušných drážek a připevněte jej. (Obr. 11).

12. Polohy, do kterých je možné nastavit pultík, jsou vyznačeny příslušnými číslicemi na opěrkách rukou. Nastavte pultík do požadované polohy a uvolněte rukojeti. Pokud se pultík automaticky nezablokuje, lehce jej posuňte, dokud

neuslyšíte dvojí cvaknutí pojistky. **POZOR:** dříve než pultík použijete si ověřte, zda je správně připevněn. (Obr. 12).

VAROVÁNÍ: nikdy nenechávejte pultík v poloze, ve které jsou na opěrkách vidět varovné symboly. **NENÍ** totiž zajištěn!

13. Pokud chcete pultík odstranit, zatáhněte směrem ven za obě připevňovací rukojeti a pultík zvedněte (Obr. 13).

ÚPRAVA NAKLOPENÍ OPĚRKY ZAD

Opěrku zad židličky je možné nastavit do 3 poloh.

14. Při úpravě polohy postupujte následovně: Zatáhněte směrem nahoru za páčku na zadní straně opěrky, naklopte opěrku do požadované polohy a uvolněte páčku, opěrka se automaticky zablokuje a uslyšíte cvaknutí pojistky. Tento úkon můžete provadět i s dítětem v židličce, jen by mohl být hůře proveditelný (Obr. 14).

SLOŽENÍ ŽIDLÍČKY

POZOR: při provádění následujících pokynů dbejte na to, aby bylo vaše dítě nebo i jiné děti v bezpečné vzdálenosti. Dbejte, aby se pohyblivé části židličky nedostaly do kontaktu s tělem dítěte.

15. Nejdříve zvedněte opěrku zad do svislé polohy, poté uchopte oba boční kryty a stiskněte tlačítka na uvolnění pojistek (Obr. 15A). Současně si pomozte palci a zatlačte dozadu opěrku, viz obrázek (Obr. 15B).

16. Nohou přidržeťe zadní nohu a sklopte přední nohy židličky (Obr. 16A). Správně složená židlička bude sama stát.

Doplňek: HYGIENICKÝ POTAH (je možno samostatně dokoupit)

Použití hygienického potahu je povoleno, pouze pokud je natažen přes dodávaný potah židličky. **POZOR:** nikdy nepoužívejte pouze hygienický potah bez původního potahu.

Při nasazování / odstraňování hygienického potahu židličky se řiďte stejnými pokyny jako pro původní potah, uvedenými v bodu "Doporučený způsob čištění a údržby".

DALŠÍ INFORMACE VÁM POSKYTNE:

ARTSANA S.p.A.
Servizio Clienti
Via Saldarini Catelli 1
22070 Grandate COMO - ITÁLIE
telefon: (0039) 031 382000
www.chicco.com

ELEMENTY SKŁADOWE

- A. Oparcie
- B. Siedzenie
- C. Rama krzeselka
- D. Tylna dźwignia do regulacji oparcia
- E. Obicie
- F. Boczna osłona
- G. Boczny przycisk odblokowujący
- H. Gumki mocujące obicie
- I. Poziome pręty podporowe
- J. Podłokietniki
- K. Podnózek
- L. Koszyk
- M. Przednie nogi
- N. Otwory wylotowe klinów zaczepowych krzeselka
- O. Tylne nogi
 UWAGA: tylne nogi mogą być wyposażone w kółka, w zależności od wersji produktu.
- P. Klipy zaczepowe tylnych nóg
- Q. Błat
- R. Prowadnice wsuwowe blatu
- S. Uchwyt mocujący blat
- T. Pasy zabezpieczające
- U. Materiałowy element rozdzielający nogi
- V. Zaczepy sprężynowe
- W. Widełki pasów zabezpieczających

WAŻNA INFORMACJA

Ważne: przed przystąpieniem do użytkowania produktu, proszę uważnie przeczytać niniejszą instrukcję, aby bezpiecznie się nim posługiwać. zachować instrukcję na przyszłość. aby zapewnić bezpieczeństwo Waszemu dziecku, należy dokładnie stosować się do niniejszej instrukcji. UWAGA: Przed użyciem produktu należy zdjąć i usunąć ewentualne plastikowe torby oraz wszystkie elementy wchodzące w skład opakowania i przechowywać je w miejscu niedostępnym dla dzieci.

PRZESTROGI

- UWAGA: nie używać krzeselka jeśli dziecko nie potrafi siedzieć samodzielnie, w wyprostowanymi plecami.
- Zaleca się użycie krzeselka dla dzieci w wieku od 6 miesięcy do 3 lat, o wadze nie przekraczającej 15 kg.
- Upewnić się, czy użytkownicy krzeselka zapoznali się z jego prawidłowym sposobem funkcjonowania.
- UWAGA: Przed przystąpieniem do montażu należy sprawdzić, czy produkt oraz wszystkie jego elementy składowe nie uległy w transporcie uszkodzeniu; jeśli zostały one uszkodzone, produkt nie powinien być używany i powinien być przechowywany w miejscu niedostępnym dla dzieci.
- Nie używać krzeselka jeśli jakikolwiek jego element jest uszkodzony, rozerwany lub brakujący.
- Czynności związane z rozkładaniem, regulowaniem i składaniem krzeselka powinny być wykonywane jedynie przez dorosłą osobę.
- UWAGA: w trakcie wykonywania czynności związanych z rozkładaniem i składaniem należy upewnić się, czy dziecko znajduje się w odpowiedniej odległości. W trakcie wykonywania czynności regulacyjnych (stopień nachylenia oparcia, ustawienie blatu) należy upewnić się, czy ruchome części krzeselka nie stykają się z częściami ciała dziecka.
- UWAGA: nie używać krzeselka jeżeli nie zostały prawidłowo zamontowane i umocowane wszystkie jego części oraz elementy składowe.
- Używać tylko elementów składowych, części zamiennych oraz akcesoriów dostarczonych lub zatwierdzonych przez producenta.
- UWAGA: przed przystąpieniem do użytkowania krzeselka należy upewnić się, czy wszystkie mechanizmy zabezpieczające zostały prawidłowo zablokowane. W szczególności należy upewnić się, czy

- krzeselko zostało zablokowane w rozłożonej pozycji.
- UWAGA: użycie pasów zabezpieczających z materiałowym elementem rozdzielającym nogi jest niezbędne w celu zapewnienia bezpieczeństwa dziecku. UWAGA: użycie samego blatu nie zapewnia prawidłowego przytrzymania dziecka. Należy zawsze używać pasów zabezpieczających!
- UWAGA: po zamontowaniu podłokietników na ramie, nie należy ich już nigdy demontować.
- UWAGA: nie przestawiać nigdy krzeselka jeśli siedzi w nim dziecko.
- UWAGA: nie pozostawiać nigdy dziecka bez opieki. Może okazać się to niebezpieczne.
- Nie zezwalać, aby inne dzieci bawiły się bez opieki w pobliżu krzeselka lub żeby wspinały się na nie.
- W krzeselku powinno siedzieć tylko jedno dziecko.
- UWAGA: aby uniknąć oparzeń oraz ryzyka pożaru, nie należy nigdy ustawiać krzeselka w pobliżu urządzeń elektrycznych, kuchenek gazowych lub innych źródeł ciepła. Produkt powinien znajdować się też z dala od kabli elektrycznych.
- Nie ustawiać nigdy krzeselka w pobliżu okien lub ścian, gdzie sznurki, zasłony lub temu podobne mogłyby być użyte przez dziecko do wspinania się lub spowodować uduszenie.
- Nie ustawiać nigdy krzeselka w pobliżu okien lub ścian: odpychając się nogami, dziecko mogłoby spowodować utratę równowagi przez produkt, powodując jego upadek.
- Kiedy dziecko siedzi w krzeselku, produkt powinien znajdować się bezwzględnie na poziomej i stabilnej powierzchni. Nie ustawiać nigdy krzeselka w pobliżu schodów lub stopni.
- Nie obciążać koszyka przedmiotami, których waga przekracza 3 kg.
- Nie opierać na blacie, ani nie wieszkać na ramie krzeselka siatek lub innych ciężarów, które mogłyby spowodować utratę równowagi przez produkt.
- UWAGA: nie używać nigdy krzeselka bez obicia.
- Jeśli krzeselko pozostało przez długi okres czasu na słońcu, przed ulokowaniem w nim dziecka należy odczekać, aż się ochłodzi.
- Krzeselko nie powinno być na długo pozostawiane na słońcu: mogłoby to spowodować zmiany koloru materiałów i tkanin.
- Nie wykonywać czynności związanych z rozkładaniem i składaniem krzeselka, jeśli siedzi w nim dziecko.
- UWAGA: kiedy krzeselko nie jest używane, powinno być przechowywane w miejscu niedostępnym dla dzieci.

RADY ZWIĄZANE Z CZYSZCZENIEM I KONSERWACJĄ

Czynności związane z czyszczeniem i konserwacją powinny być wykonywane tylko przez dorosłą osobę.

Czyszczenie

Czyścić obicie przy pomocy szmatki zwilżonej w wodzie lub w delikatnym środku piorącym. Aby zdjąć obicie krzeselka: odczepić gumki, które mocują obicie do ramy pod siedzeniem (Rys. 7A) oraz z boku, w tylnej części oparcia (Rys. 7B); odczepić zaczepy sprężynowe (rys. 7C) oraz widełki pasów zabezpieczających (Rys. 7D), po czym wysunąć pasy ze szlufek obicia. Aby założyć obicie na krzeselko, powtórzyć powyższe czynności wykonując je w odwrotnej kolejności.

Wyczyścić plastikowe elementy przy pomocy szmatki zwilżonej w wodzie.

Nie myć nigdy blatu w zmywarce.

Nie używać nigdy agresywnych detergentów lub rozpuszczalników.

W razie zetknięcia się metalowych części z wodą, wysuszyć je, aby zapobiec powstawaniu rdzy.

Konserwacja

Przechowywać krzeselko w suchym miejscu.

Jeśli to konieczne, smarować ruchome części suchym olejem silikonowym.

INSTRUKCJA

MONTAŻ / ROZKŁADANIE KRZESIELKA

UWAGA: w trakcie wykonywania tych czynności należy uważać, aby dziecko oraz ewentualne inne dzieci znajdowały się w odpowiedniej odległości. Upewnić się, czy na tych etapach ruchome części krzeselka nie stykają się z częściami ciała dziecka.

1. Umocować nogi na ramie krzeselka zgodnie z tym, jak pokazano na

rysunku. UWAGA: połączenia przednich i tylnych nóg mają różny kształt, co pozwala uniknąć pomyłek na etapie montażu.

Przednie nogi: wciskając dwa kliny zaczepowe znajdujące się na podstawie ramy, włożyć nogi. Można uznać, iż części zostały zaczepione dopiero wówczas, kiedy dwa kliny wystają ze stosownych otworów znajdujących się na nogach i kiedy dały się usłyszeć dwa charakterystyczne odgłosy oznaczające blokadę (Rys. 1A).

Tylne nogi: wciskając dwa kliny zaczepowe znajdujące się na zakończeniach nóg, wsunąć te ostatnie do ramy. Można uznać, iż części zostały zaczepione dopiero wówczas, kiedy dwa kliny wystają ze stosownych otworów znajdujących się na ramie i kiedy dały się usłyszeć dwa charakterystyczne odgłosy oznaczające blokadę (Rys. 1C).

2. Umocować podłokietniki na ramie zgodnie z tym, jak pokazano na rysunku, wzdłuż prowadnic wsuwanych, aż do kiedy dadzą się usłyszeć dwa charakterystyczne odgłosy oznaczające blokadę (Rys. 2). UWAGA: po zamontowaniu podłokietników na ramie, nie należy ich już nigdy demontować.

3. Stając z boku krzeselka, uchwycić przednie nogi oraz oparcie jak pokazano na rysunku (Rys. 3A), po czym rozłożyć ramę (Rys. 3B). Sprawdzić, czy krzeselko zostało prawidłowo i całkowicie rozłożone.

4. Unieść oparcie, aż do kiedy dadzą się usłyszeć dwa charakterystyczne odgłosy oznaczające blokadę (Rys. 4). Sprawdzić z obu stron, czy zostało ono prawidłowo zaczepione.

UWAGA! przed użyciem należy upewnić się, czy wszystkie zabezpieczenia krzeselka są właściwie ustawione i zablokowane. w szczególności należy sprawdzić blokady z obu boków stelara (patrz rysunek 4). w celu łatwiejszego blokowania krzeselka należy maksymalnie przesunąć nogi krzeselka na zewnątrz, a następnie przesunąć siedzisko do góry (patrz rysunek 4A).

OSTRZEŻENIE ! nigdy nie używaj krzeselka, jeśli zabezpieczenia nie zostały właściwie zablokowane. (patrz rysunek 4B).

5. Zaczepić koszyk na przedmioty na ramie, jak pokazano na rysunku (Rys. 5). Nie obciążać koszyka przedmiotami, których waga przekracza 3 kg.

6. Zaczepić podnóżek na ramie, umocowując go nad poziomym prętem (Rys. 6). UWAGA: po zamontowaniu podnóżka na ramie, nie należy go już nigdy demontować.

Krzeselko jest teraz gotowe do użycia.

UWAGA: nie przestawiać nigdy krzeselka jeśli siedzi w nim dziecko.

OBICIE

Wyściełane obicie krzeselka daje się zdjąć i uprać.

7. Aby zdjąć obicie krzeselka należy zastosować się do wskazówek przytoczonych w paragrafie "Rady związane z czyszczeniem i konserwacją".

UWAGA: nie używać nigdy krzeselka bez obicia.

PASY ZABEZPIECZAJĄCE

Krzeselko wyposażone jest w pięciopunktowe pasy zabezpieczające.

8. Odpiąć pasy zabezpieczające, jak pokazano na rysunku (Rys. 8).

9. Posadzić dziecko w krzeselku i zapiąć mu pasy (Rys. 9).

Pasy zabezpieczające dają się regulować i przewidują dwie pozycje, w zależności od wzrostu dziecka. Zdjąć obicie krzeselka zgodnie z instrukcjami przytoczonymi w paragrafie "Rady związane z czyszczeniem i konserwacją", wyregulować pasy zgodnie z wymaganą wysokością, po czym założyć ponownie obicie na krzeselko.

UWAGA: Użycie pasów zabezpieczających z materiałowym elementem rozdzielającym nogi jest niezbędne w celu zapewnienia bezpieczeństwa dziecku. UWAGA: użycie samego blatu nie zapewnia prawidłowego przytrzymania dziecka. Należy zawsze używać pasów zabezpieczających!

MONTOWANIE / REGULOWANIE BLATU

Blat może być ustawiony w pięciu różnych pozycjach.

10. Trzymając blat, pociągnąć do zewnątrz uchwyty mocujące (Rys. 10).

11. Zamontować blat na ramie, wsuwając podłokietniki w stosowne prowadnice (Rys. 11).

12. Widoczne na podłokietnikach cyfry wskazują pięć pozycji, w których może być ustawiony blat. Wyregulować blat, ustawiając go w wybranej pozycji i zwolnić uchwyty. Jeśli blat nie zaczepi się automatycznie na podłokietnikach, należy lekko go przestawić, aż do chwili kiedy dadzą się usłyszeć dwa charakterystyczne odgłosy oznaczające blokadę. UWAGA: przed użyciem krzeselka należy zawsze sprawdzić, czy blat został

prawidłowo umocowany na podłokietnikach (Rys. 12).

UWAGA: nie pozostawiać nigdy blatu w pozycji, w której widoczne są na podłokietnikach symbole informujące o niebezpieczeństwie: NIE jest on wówczas bezpieczny!

13. Aby zdjąć blat, pociągnąć do zewnątrz dwa uchwyty mocujące i unieść go (Rys. 13).

REGULACJA STOPNIA NACHYLENIA OPARCIA

Oparcie krzeselka może być ustawione w trzech pozycjach.

14. Aby wyregulować stopień nachylenia oparcia, należy pociągnąć do góry znajdującą się z tyłu dźwigenkę, nachylić oparcie i ustawić je w wybranej pozycji, po czym zwolnić dźwigenkę; oparcie automatycznie się zablokuje i da się usłyszeć charakterystyczny odgłos oznaczający blokadę. Czynność ta może być wykonywana również kiedy dziecko siedzi w krzeselku, choć może okazać się trudniejsza do wykonania (Rys. 14).

SKŁADANIE KRZESELKA

UWAGA: w trakcie wykonywania tych czynności należy upewnić się, czy dziecko oraz ewentualne inne dzieci znajdują się w odpowiedniej odległości. Upewnić się, czy ruchome części krzeselka nie stykają się z częściami ciała dziecka.

15. Po ustawieniu oparcia w pozycji pionowej, uchwycić dwie boczne osłony i wcisnąć przyciski odblokowujące (Rys. 15A). Jednocześnie, popchnąć kciukami oparcie do tyłu (Rys. 15B).

16. Trzymając stopę na tylnej podstawie ramy, zbliżyć nogi krzeselka (Rys. 16A). Prawidłowo złożone krzeselko samodzielnie utrzymuje się w pozycji pionowej.

Dodatkowe wyposażenie: HIGIENICZNA POSZEWKA (element kupowany z osobna)

Higieniczna poszewka może być używana jedynie wkładając ją na obicie krzeselka.

UWAGA: nie używać nigdy poszewki bez obicia.

Aby założyć / zdjąć poszewkę higieniczną krzeselka, należy zastosować się do wskazówek dotyczących obicia, przytoczonych w paragrafie "Rady związane z czyszczeniem i konserwacją".

ΣΤΟΙΧΕΙΑ

- A. Πλάτη
 - B. Κάθισμα
 - Γ. Πλαίσιο καρέκλας
 - Δ. Οπίσθιος μοχλός ρύθμισης της πλάτης
 - E. Επένδυση
 - ΣΤ. Πλάγια κάρτερ
 - Z. Πλήκτρο πλάγιου ανοίγματος
 - H. Λαστιχάκια στερέωσης της επένδυσης
 - Θ. Οριζόντιες μπάρες στήριξης
 - I. Βραχιόνες
 - K. Στήριγμα για τα πόδια
 - Λ. Καλαθάκι για μικροαντικείμενα
 - M. Μπροστινά πόδια
 - N. Οπές εξόδου των ελασμάτων στερέωσης του πλαισίου της καρέκλας
 - Ξ. Πίσω πόδια
 - O. Ελάσματα στερέωσης των πίσω ποδιών
- ΣΗΜΕΙΩΣΗ:** Τα πίσω πόδια μπορεί να διαθέτουν ρόδες ανάλογα με την εκδοχή του προϊόντος.
- Π. Τραπεζάκι
 - P. Οδηγοί εισαγωγής του τραπεζιού
 - Σ. Λαβή στερέωσης του τραπεζιού
 - T. Ζώνες ασφαλείας
 - Υ. Υφασμάτινο διαχωριστικό ποδιών
 - Φ. Κλπ
 - X. Προεξοχές ζωνών ασφαλείας

ΣΗΜΑΝΤΙΚΗ ΠΡΟΕΙΔΟΠΟΙΗΣΗ

ΣΗΜΑΝΤΙΚΟ: ΠΡΙΝ ΤΗ ΧΡΗΣΗ ΔΙΑΒΑΣΤΕ ΠΡΟΣΕΚΤΙΚΑ ΑΥΤΕΣ ΤΙΣ ΟΔΗΓΙΕΣ ΧΡΗΣΗΣ ΓΑ ΝΑ ΑΠΟΦΥΓΕΤΕ ΤΥΧΟΝ ΚΙΝΔΥΝΟΥΣ ΚΑΙ ΚΡΑΤΗΣΤΕ ΤΕΣ ΓΙΑ ΝΑ ΤΙΣ ΣΥΜΒΟΥΛΕΥΣΤΕ ΣΤΟ ΜΕΛΛΟΝ. ΓΙΑ ΝΑ ΜΗ ΘΕΣΕΤΕ ΣΕ ΚΙΝΔΥΝΟ ΤΟ ΠΑΙΔΙ ΣΑΣ ΑΚΟΛΟΥΘΗΣΤΕ ΠΙΣΤΑ ΑΥΤΕΣ ΤΙΣ ΟΔΗΓΙΕΣ.

ΠΡΟΣΟΧΗ: ΠΡΙΝ ΑΠΟ ΤΗ ΧΡΗΣΗ ΑΦΑΙΡΕΣΤΕ ΚΑΙ ΠΕΤΑΞΤΕ ΤΙΣ ΠΛΑΣΤΙΚΕΣ ΣΑΚΟΥΛΕΣ ΚΑΙ ΤΑ ΆΛΛΑ ΣΤΟΙΧΕΙΑ ΤΗΣ ΣΥΣΚΕΥΑΣΙΑΣ Ή ΚΡΑΤΗΣΤΕ ΤΑ ΜΑΚΡΙΑ ΑΠΟ ΤΑ ΠΑΙΔΙΑ.

ΠΡΟΕΙΔΟΠΟΙΗΣΕΙΣ

- ΠΡΟΣΟΧΗ: Μη χρησιμοποιείτε το καρεκλάκι όταν το παιδί δεν μπορεί ακόμα να καθίσει μόνο του με ίσια την πλάτη.
- Η χρήση της καρέκλας συνιστάται για παιδιά ηλικίας από 6 μηνών έως 36 μηνών και με βάρος μέχρι 15 κιλά.
- Βεβαιωθείτε ότι όσοι χρησιμοποιούν το καρεκλάκι γνωρίζουν την ακριβή λειτουργία του.
- ΠΡΟΣΟΧΗ: Βεβαιωθείτε πριν τη συναρμολόγηση ότι το προϊόν και όλα του τα στοιχεία δεν παρουσιάζουν ζημιές που οφείλονται στη μεταφορά. Στην περίπτωση αυτή το προϊόν δεν πρέπει να χρησιμοποιείται και πρέπει να φυλάσσεται μακριά από τα παιδιά.
- Μην χρησιμοποιείτε το καρεκλάκι αν κάποια τμήματά του είναι σπασμένα, σχισμένα ή απουσιάζουν.
- Οι ενέργειες ανοίγματος, ρύθμισης και κλεισίματος πρέπει να πραγματοποιούνται αποκλειστικά από έναν ενήλικα.
- ΠΡΟΣΟΧΗ: Κατά τις ενέργειες ανοίγματος και κλεισίματος βεβαιωθείτε ότι το παιδί βρίσκεται σε ασφαλή απόσταση. Κατά τις ενέργειες της ρύθμισης (κλίση της πλάτης, τοποθέτηση του τραπεζιού) βεβαιωθείτε ότι τα κινητά τμήματα της καρέκλας δεν έρχονται σε επαφή με το σώμα του παιδιού.
- ΠΡΟΣΟΧΗ: Μη χρησιμοποιείτε το καρεκλάκι, αν όλα του τα τμήματα και στοιχεία δεν έχουν τοποθετηθεί και στερεωθεί ουστά.
- Μη χρησιμοποιείτε στοιχεία, ανταλλακτικά ή εξαρτήματα που δεν προμηθεύονται ή δεν έχουν εγκριθεί από τον κατασκευαστή.
- ΠΡΟΣΟΧΗ: Πριν από τη χρήση βεβαιωθείτε ότι όλοι οι μηχανισμοί ασφαλείας έχουν εισαχθεί ουστά. Ιδιαίτερως βεβαιωθείτε ότι το καρεκλάκι έχει μπλοκάρει στην ανοικτή θέση.
- ΠΡΟΣΟΧΗ: Η χρήση των ζωνών ασφαλείας και του διαχωριστικού των ποδιών είναι απαραίτητη για την ασφάλεια του παιδιού σας. ΠΡΟΣΟΧΗ: Μόνο το τραπεζάκι δεν συγκαταίε επαρκώς το παιδί. Χρησιμοποιείτε πάντα τις ζώνες ασφαλείας!
- ΠΡΟΣΟΧΗ: Μετά την πρώτη τοποθέτηση των μπράτσων στο

- πλαίσιο, αυτά δεν πρέπει πλέον να αφαιρεθούν.
- ΠΡΟΣΟΧΗ: Μην μετακινείτε ποτέ το καρεκλάκι με το παιδί μέσα σε αυτό.
- ΠΡΟΣΟΧΗ: Μην αφήνετε ποτέ το παιδί χωρίς επίβλεψη. Μπορεί να είναι επικίνδυνο.
- Μην επιτρέπετε σε άλλα παιδιά να παίζουν χωρίς επίβλεψη κοντά στο καρεκλάκι ή να σκαρφαλώνουν σε αυτό.
- Μην χρησιμοποιείτε το καρεκλάκι με περισσότερα από ένα παιδί τη φορά.
- ΠΡΟΣΟΧΗ: Για να αποφύγετε τον κίνδυνο εγκαυμάτων ή και ανάφλεξης, μην τοποθετείτε ποτέ το καρεκλάκι κοντά σε ηλεκτρικές συσκευές, εστίες υγραερίου ή άλλες πηγές έντονης θερμότητας. Κρατήστε το προϊόν μακριά από ηλεκτρικά καλώδια.
- Μην τοποθετείτε το καρεκλάκι κοντά σε παράθυρα ή τοίχους, όπου σχοινιά, κουρτίνες κ.α. μπορεί να χρησιμοποιηθούν από το παιδί για να σκαρφαλώσει ή μπορεί να προκαλέσουν πνιγμό ή στραγγαλισμό.
- Μην τοποθετείτε επίσης το καρεκλάκι κοντά σε παράθυρα ή τοίχους, γιατί το παιδί, σπρώχνοντας με τα πόδια του, μπορεί να προκαλέσει την πτώση του καροτσιού.
- Όταν το παιδί κάθεται στο κάθισμα, τοποθετείτε το μόνο σε μία οριζόντια και σταθερή επιφάνεια. Μην τοποθετείτε ποτέ το καρεκλάκι κοντά σε σκάλες ή κήπους.
- Μην φορτώνετε το καλαθάκι με βάρη μεγαλύτερα των 3 κιλών.
- Μην τοποθετείτε στο τραπεζάκι και μην κρεμάτε από το πλαίσιο τσάντες ή βάρη για να μην επηρεαστεί η ισορροπία του προϊόντος.
- ΠΡΟΣΟΧΗ: Μη χρησιμοποιείτε ποτέ το καρεκλάκι χωρίς επένδυση.
- Όταν αφήνετε το καρεκλάκι εκτεθειμένο στον ήλιο για μεγάλο διάστημα, περιμένετε να κρυώσει πριν βάλετε το παιδί.
- Αποφύγετε την παρατεταμένη έκθεση της καρέκλας στον ήλιο: Μπορεί να αλλοιωθούν τα χρώματα των υλικών και των υφασμάτων.
- Μην ανοίγετε ή κλείνετε το καρεκλάκι με το παιδί καθισμένο σε αυτό.
- ΠΡΟΣΟΧΗ: Όταν το καρεκλάκι δεν χρησιμοποιείται, πρέπει να φυλάσσεται μακριά από τα παιδιά.

ΣΥΜΒΟΥΛΕΣ ΓΙΑ ΤΟΝ ΚΑΘΑΡΙΣΜΟ ΚΑΙ ΤΗ ΣΥΝΤΗΡΗΣΗ

Οι ενέργειες καθαρισμού και συντήρησης πρέπει να πραγματοποιούνται μόνο από έναν ενήλικα.

Καθαρισμός

Καθαρίστε την επένδυση με ένα υγρό πανάκι με νερό ή με ένα ουδέτερο απορρυπαντικό. Για να βγάλετε την επένδυση από καρεκλάκι: Βγάλτε τα λαστιχάκια στερέωσης της επένδυσης στο πλαίσιο κάτω από το κάθισμα. (Σχέδιο 7A) και πλάγια στο πίσω μέρος της πλάτης, (Σχέδιο 7B) ανοίξτε τα κλιπ (Σχέδιο 7C) και τις προεξοχές των ζωνών ασφαλείας (Σχέδιο 7D) και στη συνέχεια βγάλτε τις ζώνες από τις αντίστοιχες σχισμές της επένδυσης. Επαναλάβετε τις ενέργειες για την αντίθετη σειρά για να τοποθετήσετε την επένδυση στο καρεκλάκι.

Καθαρίστε τα πλαστικά τμήματα με ένα υγρό πανάκι.

Μην πλένετε ποτέ το τραπεζάκι στο πλυντήριο πιάτων.

Μην χρησιμοποιείτε ποτέ σκληρά απορρυπαντικά ή διαλυτικά.

Σε περίπτωση επαφής με το νερό, στεγνώστε τα μεταλλικά τμήματα για να αποφύγετε τη δημιουργία σκουριάς.

Συντήρηση

Τοποθετήστε το καρεκλάκι σε στεγνό χώρο

Σε περίπτωση ανάγκης, λιπάνετε τα κινητά τμήματα με ξηρό λάδι ολικόνης.

ΟΔΗΓΙΕΣ ΧΡΗΣΗΣ

ΣΥΝΑΡΜΟΛΟΓΗΣΗ / ΑΝΟΙΓΜΑ ΚΑΡΕΚΛΑΣ

ΠΡΟΣΟΧΗ: Πραγματοποιήστε αυτές τις ενέργειες φροντίζοντας ώστε το παιδί ή άλλα παιδιά να βρίσκονται σε ασφαλή απόσταση. Βεβαιωθείτε ότι σε αυτή τη φάση τα κινητά τμήματα της καρέκλας δεν έρχονται σε επαφή με το σώμα του παιδιού.

1. Στερωθείτε στο πλαίσιο του καθίσματος τα πόδια όπως φαίνεται στην εικόνα. ΠΡΟΣΟΧΗ: Οι συνδέσεις των μπροστινών και των πίσω ποδιών έχουν διαφορετικό σχήμα έτσι ώστε να μην μπερδεύονται κατά τη διάρκεια της συναρμολόγησης.

Μπροστινά πόδια: κρατώντας πιασμένα τα δύο ελάσματα στερέωσης που βρίσκονται στη βάση του πλαισίου, εισάγετε τα πόδια. Τα τμήματα αυτά είναι στερεωμένα μόνο όταν τα δύο ελάσματα βγαίνουν από τις

αντίστοιχες οπές που βρίσκονται στα πόδια και ακούγονται τα κλικ στερέωσης (Σχέδιο 1Α).

Πίσω πόδια: Κρατώντας πιεσμένα τα δύο ελάσματα στερέωσης που βρίσκονται στα άκρα των ποδιών, εισάγετε τα πόδια. Τα τμήματα αυτά είναι στερεωμένα μόνο όταν τα δύο ελάσματα βγαίνουν από τις αντίστοιχες οπές που βρίσκονται στο πλαίσιο και ακούγονται τα κλικ στερέωσης (Σχέδιο 1Γ).

2. Εφαρμόστε τους βραχιόνες στο πλαίσιο όπως φαίνεται στο σχέδιο ακολουθώντας τους οδηγούς εισαγωγής μέχρι να ακούσετε τα δύο κλικ στερέωσης (Σχέδιο 2) ΠΡΟΣΟΧΗ: Μετά την πρώτη στερέωση των μπράτσων στο πλαίσιο αυτά δεν πρέπει πλέον να αφαιρεθούν.

3. Τοποθετήστε στο πλάι του καθίσματος και, αφού πιάσετε τα μπροστινά πόδια και την πλάτη όπως φαίνεται στο σχέδιο (Σχ. 3Α), ανοίξτε το πλαίσιο (Σχέδιο 3Β). Βεβαιωθείτε ότι το ίδιο έχει ανοίξει εντελώς και σωστά.

4. Σηκώστε την πλάτη μέχρι να ακούσετε το διπλό κλικ στερέωσης (Σχέδιο 4). Βεβαιωθείτε για τη σωστή στερέωση και στις δύο πλευρές. ΠΡΟΕΙΔΟΠΟΙΗΣΗ! πριν απο κάθε χρήση, βεβαιωθείτε ότι όλα τα τμήματα του καθίσματος έχουν κλειδωθεί σωστά. συγκεκριμένα, ελέγξτε στα πλαίσια του σκελετού ότι η θέση του καθίσματος έχει κλειδωθεί σωστά (εικόνα 4). για να Διευκολυνθείτε, τραβήξτε τη βαση του ετσι ώστε να ανοίξει εντελως πριν σηκώσετε την θέση του καθίσματος (εικόνα 4Α).

ΠΡΟΕΙΔΟΠΟΙΗΣΗ! μην χρησιμοποιείτε το καθίσμα φαγητού όταν τα τμήματα του Δεν έχουν κλειδωθεί σωστά (εικόνα 4Β).

5. Στερεώστε το καλάθι για μικροαντικείμενα στο πλαίσιο όπως φαίνεται στο σχέδιο (Σχ. 5). Μην βάζετε στο καλάθι βάρη μεγαλύτερα των 3 κιλών.

6. Εφαρμόστε το στήριγμα για τα πόδια στερεώνοντάς το πάνω από την οριζόντια μπάρα (Σχ. 6). ΠΡΟΣΟΧΗ: Όταν το στήριγμα των ποδιών τοποθετηθεί δεν πρέπει πλέον να αφαιρεθεί.

Το καρεκλάκι τώρα είναι έτοιμο για να φιλοξενήσει το παιδί.

ΠΡΟΣΟΧΗ: Μην μετακινείτε ποτέ το καρεκλάκι με το παιδί στο εσωτερικό του.

ΕΠΕΝΔΥΣΗ

Το ύφασμα της καρέκλας είναι επενδυμένο, αφαιρείται και πλένεται.

7. Αν θέλετε να βγάλετε την επένδυση από το καρεκλάκι, συμβουλευτείτε τις υποδείξεις της παραγράφου "Συμβουλές για τον Καθαρισμό και τη Συντήρηση"

ΠΡΟΣΟΧΗ: Μην χρησιμοποιείτε ποτέ το καρεκλάκι χωρίς την επένδυση.

ΖΩΝΕΣ ΑΣΦΑΛΕΙΑΣ

Το καρεκλάκι διαθέτει ζώνες ασφαλείας 5 σημείων.

8. Λύστε τις ζώνες ασφαλείας όπως υποδεικνύεται στο σχέδιο (Σχ.8)

9. Τοποθετήστε το παιδί στο καρεκλάκι ασφαλιζοντάς το με τις ζώνες (Σχ. 9).

Οι ζώνες ασφαλείας ρυθίζονται σε δύο θέσεις ύψους. Βγάλτε την επένδυση από το καρεκλάκι ακολουθώντας τις υποδείξεις της παραγράφου "Συμβουλές για τον Καθαρισμό και τη Συντήρηση", μετακινήστε τις ζώνες στο επιθυμητό ύψος και τοποθετήστε και πάλι την επένδυση στο κάθισμα.

ΠΡΟΣΟΧΗ: Η χρήση των ζωνών ασφαλείας και του διαχωριστικού των ποδιών είναι απαραίτητη για την ασφάλεια του παιδιού σας. ΠΡΟΣΟΧΗ: Μόνο το τραπεζάκι δεν συγκρατεί επαρκώς το παιδί. Χρησιμοποιείτε πάντα τις ζώνες ασφαλείας!

ΤΟΠΟΘΕΤΗΣΗ / ΡΥΘΜΙΣΗ ΤΟΥ ΤΡΑΠΕΖΙΟΥ

Το τραπεζάκι ρυθμίζεται σε 4 διαφορετικές θέσεις.

10. Κρατώντας το τραπεζάκι, τραβήξτε προς τα έξω τις λαβές στερέωσης (Σχ. 10).

11. Τοποθετήστε το τραπεζάκι στο πλαίσιο εισάγοντας τους βραχιόνες στους ειδικούς οδηγούς (Σχέδιο 11).

12. Οι 4 θέσεις στις οποίες ρυθμίζεται το τραπεζάκι επισημαίνονται με τους αντίστοιχους αριθμούς στους βραχιόνες. Ρυθμίστε το τραπεζάκι μέχρι να φτάσετε στην επιθυμητή θέση και αφήστε τις λαβές. Σε περίπτωση που το τραπεζάκι δεν στερεωθεί αυτόματα στους βραχιόνες, μετακινήστε ελαφρώς το ίδιο μέχρι να ακούσετε το διπλό κλικ στερέωσης. ΠΡΟΣΟΧΗ: Ελέγχετε πάντα πριν από τη χρήση ότι το τραπεζάκι έχει στερεωθεί σωστά στους βραχιόνες. (Σχ. 12).

ΠΡΟΣΟΧΗ: Μην αφήνετε ποτέ το τραπεζάκι στη θέση όπου τα σήματα κινδύνου είναι ορατά: Δεν είναι ασφαλείς.

13. Για να βγάλετε το τραπεζάκι, τραβήξτε προς τα έξω τις δύο λαβές στερέωσης και ανασηκώστε το. (Σχ. 13).

ΡΥΘΜΙΣΗ ΤΗΣ ΚΛΙΣΗΣ ΤΗΣ ΠΛΑΤΗΣ

Η πλάτη της καρέκλας ρυθμίζεται σε 3 θέσεις.

14. Για να ρυθμίσετε την κλίση της πλάτης τραβήξτε προς επάνω το μοχλό που βρίσκεται στο πίσω μέρος, κλίνετε την πλάτη μέχρι την επιθυμητή θέση και αφήστε το μοχλό. Η πλάτη θα μπλοκάρει αυτομάτως και θα ακουστεί το κλικ στερέωσης. Η ενέργεια μπορεί να πραγματοποιηθεί και με το παιδί στο καρεκλάκι, αλλά μπορεί να είναι δυσκολότερη. (Σχ. 14).

ΚΛΕΙΣΙΜΟ ΤΟΥ ΚΑΘΙΣΜΑΤΟΣ

ΠΡΟΣΟΧΗ: Πραγματοποιήστε αυτές τις ενέργειες φροντίζοντας ώστε το παιδί ή άλλα παιδιά να βρίσκονται σε ασφαλή απόσταση. Βεβαιωθείτε ότι σε αυτή τη φάση τα κινητά τμήματα της καρέκλας δεν έρχονται σε επαφή με το σώμα του παιδιού.

15. Αφού επαναφέρετε την πλάτη σε κάθετη θέση, πιάνοντας τα δύο πλάγια κάρτερ, πιέστε τα πλήκτρα απελευθέρωσης (Σχ. 15Α). Ταυτόχρονα, με τους αντίχειρες, πιέστε προς τα πίσω την πλάτη (Σχέδιο 15Β).

16. Βάζοντας το πόδι στην πίσω βάση του πλαισίου, πλησιάστε τα πόδια της καρέκλας (Σχ. 16Α).

Το κλειστό καρεκλάκι στέκεται μόνο του όρθιο.

Άξεσουάρ: ΦΟΔΡΑ ΥΓΙΕΙΝΗΣ (Πωλείται ξεχωριστά)

Η χρήση της φόδρας υγιεινής επιτρέπεται μόνο πάνω από την κανονική επένδυση της καρέκλας. ΠΡΟΣΟΧΗ: Μην χρησιμοποιείτε ποτέ τη φόδρα υγιεινής χωρίς την επένδυση.

Για να τοποθετήσετε/αφαιρέσετε τη φόδρα υγιεινής από το καρεκλάκι ακολουθήστε τις ίδιες οδηγίες που αναφέρονται στην επένδυση στην παράγραφο "Συμβουλές για τον Καθαρισμό και τη Συντήρηση".

ΓΙΑ ΠΕΡΙΣΣΟΤΕΡΕΣ ΠΛΗΡΟΦΟΡΙΕΣ:
ARTSANA S.p.A.
Τμήμα εξυπηρέτησης πελατών
Via Saldarini Catelli, 1
22070 Grandate COMO - ITALY
Τηλέφωνο: (0039) 031 382000
www.chicco.com







6-36



www.chicco.com



COMO - ITALY