

Puede limpiar la cama un paño húmedo y secarla con un paño suave y seco.  
Nunca la limpie con limpiadores abrasivos, ni a base de amoníaco, lejía o alcohol.

## your child's safety is your responsibility

If you have a problem with this product or require replacement parts,  
please contact your nearest Mothercare store or telephone the Mothercare customer care  
line on 08453 30 40 30

Alternatively write to:

Customer Care  
Mothercare  
Cherry Tree Road  
Watford  
Herts. WD24 6SH

[www.mothercare.com](http://www.mothercare.com)

## la seguridad de su niño es su responsabilidad

Si surgiera algún problema con este producto o si necesita piezas de recambio,  
sírvase ponerse en contacto con el almacén Mothercare más próximo o llamar a la  
línea de Atención al Cliente de Mothercare número (+44) 1923 210 210

También puede escribir a:

Customer Care  
Mothercare  
Cherry Tree Road  
Watford  
Herts. WD24 6SH  
Inglaterra

[www.mothercare.com](http://www.mothercare.com)

Made in England

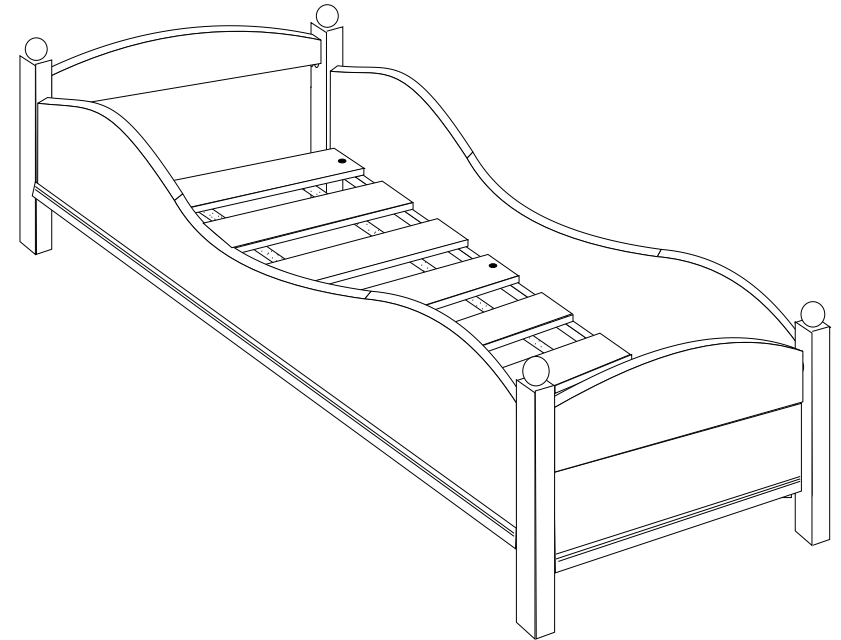

captain's bed

user guide

Important. Keep for  
future reference

cama de capitán

guía para el usuario

Importante. Retenga para  
referencia futura

## important notes • notas importantes

Please take a few minutes to read this user guide.

Unpack your bed carefully onto a soft level surface, such as a carpeted floor.

Familiarise yourself with the parts by comparing them with the PARTS CHECK LIST below. Do not discard any packaging until you are sure you have all the parts.

The recommended mattress for this bed is 2'6" x 6'3" (190cm x 74cm).

Please note that timber is a natural product. The colour will darken with age.

Por favor, tómese unos minutos en leer esta guía de usuario.

Desembale cuidadosamente su cama sobre una superficie plana y blanda, tal como un suelo enmoquetado.

Familiarícese con las piezas, comparándolas con el CATÁLOGO DE PIEZAS que sigue. No tire el embalaje hasta que esté seguro de que tiene todas las piezas.

El colchón recomendado para esta cama es un colchón de tamaño (190 cm x 74cm)

Por favor nótese que madera es un producto natural. En breve, su color se oscurecerá.

## parts check list • catálogo de piezas

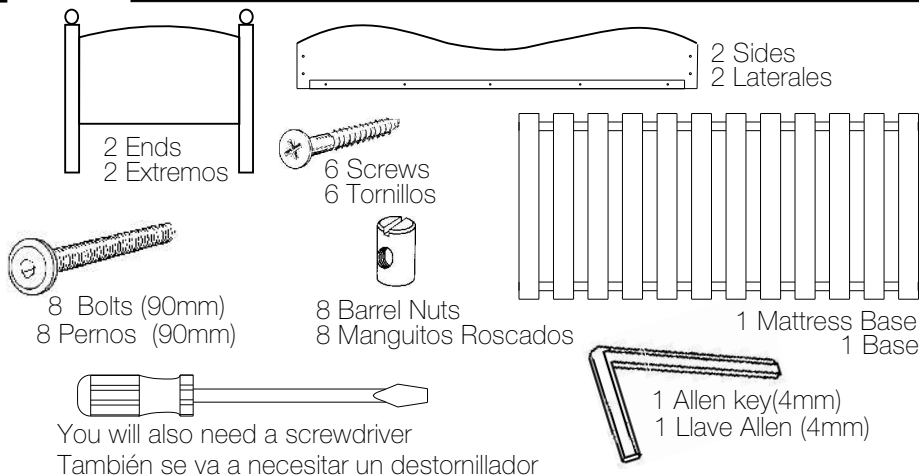

## assembly • montaje

## attach sides to ends

## fije los laterales a los extremos

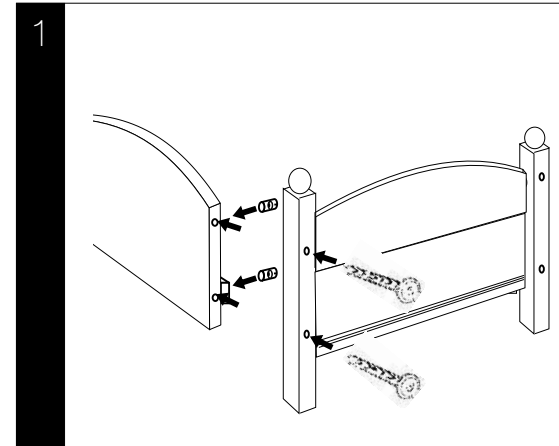

Using the bolts and barrel nuts, attach the ends to the sides as shown. The bolts pass through the legs, into the end of the sides and through into the barrel nuts which must be inserted in the holes near the end of each side.

Fije los extremos a los laterales, utilizando los pernos y manguitos roscados, tal como se indica. Los pernos pasan por las patas, hasta los extremos de los laterales, y hasta los manguitos roscados, que se tiene que introducir en los agujeros que se encuentran cerca del extremo de cada lateral.

## fitting the base

## para fijar la base

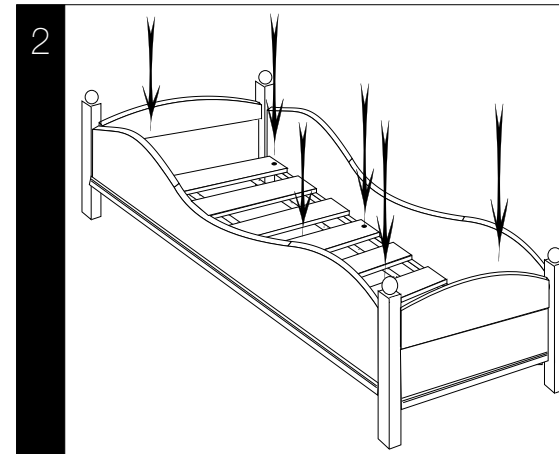

Spread the Mattress base slats out evenly and as wide as possible on the support rails at the inside bottom edge of each side.

Use the 6 screws to fix through the holes in the end and middle laths to the support rails below. A little pressure may be required for them to 'bite'.

Extiende las tablillas de la base para el colchón equitativamente, de un extremo al otro sobre los soportes al fondo de cada lateral.

Utilizando los 6 tornillos, fije por los agujeros en las tablillas indicadas, y hacia los soportes abajo.

## care and safety

Clean only with a clean damp cloth, drying with a soft clean cloth. Never use abrasives, alcohol or chemical (including bleach) based cleaners.

Check regularly that all fittings are in place and tightened properly. Check that all components are in good repair. If any part needs replacing, acquire a genuine spare only from Mothercare (see the back page).