

1 important notes · notas importantes

Please take a few minutes to read this user guide.

Lay the parts out on the floor and compare to the parts checklist which follows. Do not discard any packaging until you are sure that you have all the parts.

This furniture is provided with an anti-topple device for securing to a wall. Failure to use this could result in the furniture toppling onto the child.

Por favor, tómese unos minutos en leer esta guía de usuario.

Desembale cuidadosamente su producto en el suelo y familiarícese con las piezas, comparándolas con el catálogo de piezas que sigue. No tire el embalaje hasta que esté seguro de que tiene todas las piezas.

Está proveído un aparato anti-volcar con este mueble para asegurarlo a un muro. El dejar de utilizarlo puede resultar en el mueble caéndose en el niño.

2 parts checklist · catálogo de piezas

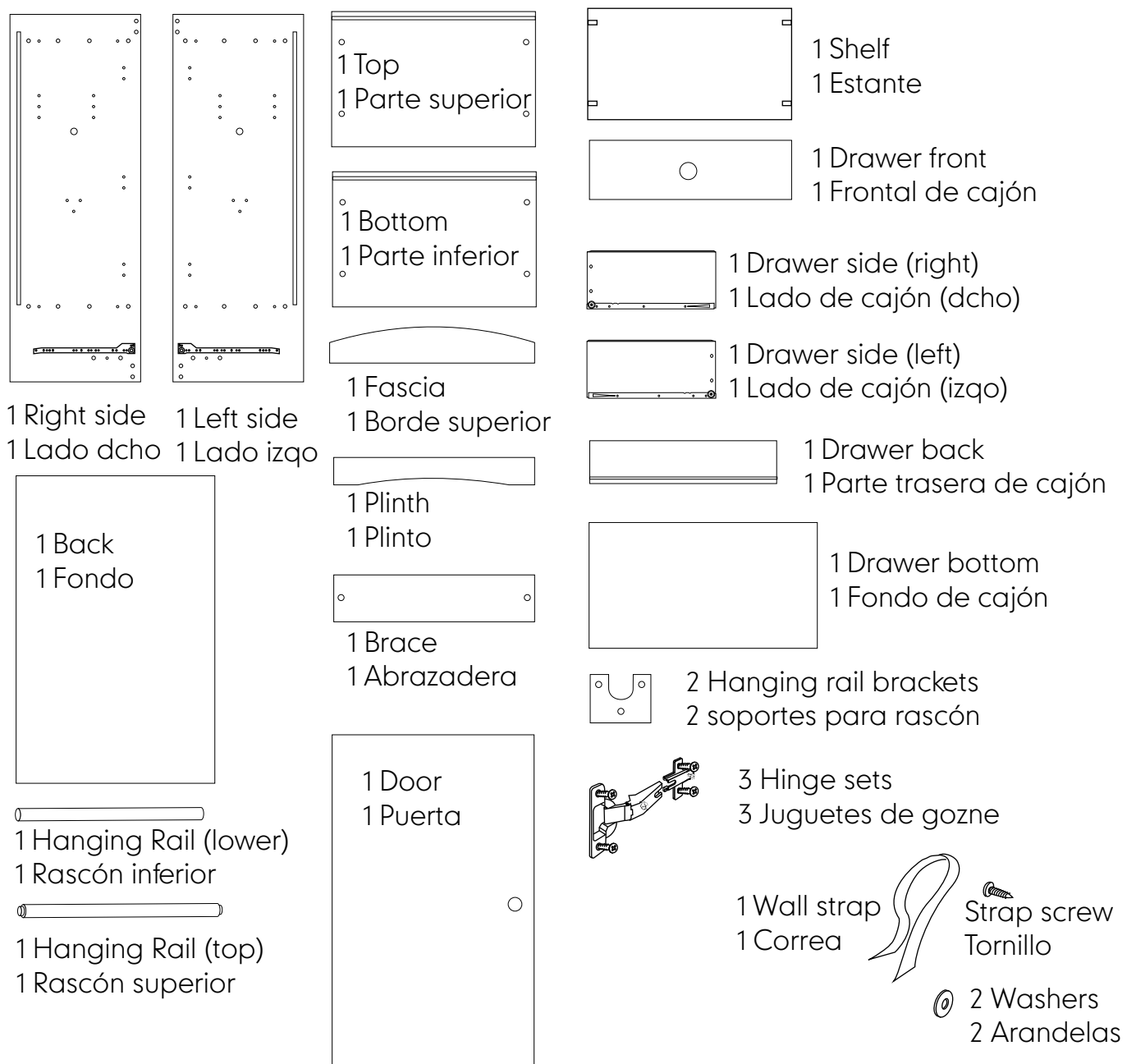

3 assembly · montaje

prepare the drawer front

prepare el frontal de cajón

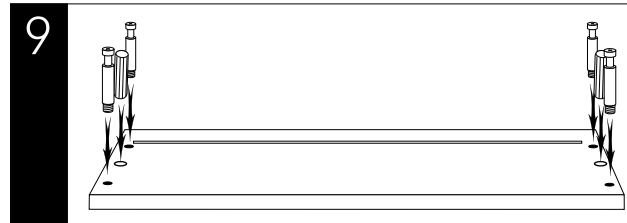

Insert a dowel in the large holes at either side. Screw short cam pins into the smaller holes.

Introduzca una clavija en los agujeros grandes en cada extremo. Apriete chavetas cortas en los agujeros más pequeños.

prepare the sides

prepare los lados

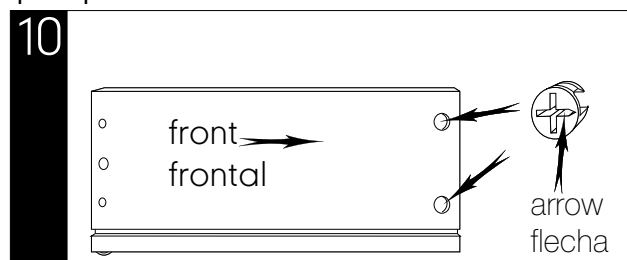

Insert the small cams into the holes at the front edge of each drawer side, ensuring that the arrows are pointing to the front.

Introduzca las levas pequeñas en los agujeros cerca del borde delantero de los lados de cajón, asegurando que las flechas apuntan hacia el frontal.

attach the sides

monte los lados

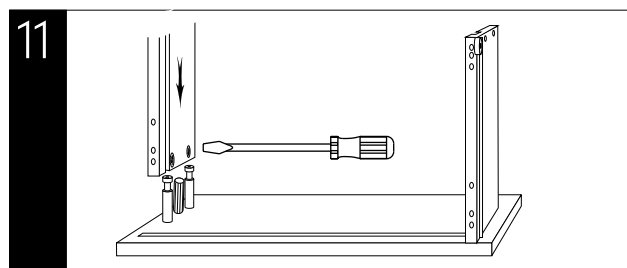

Cams facing inwards, attach the sides to the front. Tighten the cams.

Las levas hacia dentro, monte los lados en el frontal. Apriete las levas.

insert the drawer bottom

introduzca la base de cajón

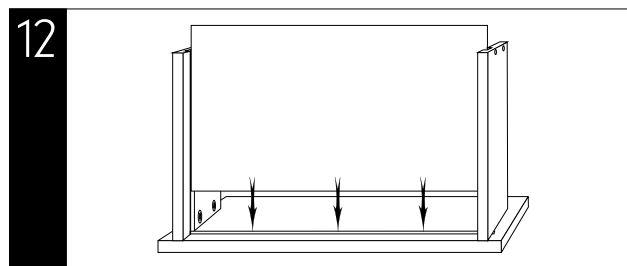

Slide the drawer bottom into the grooves in the drawer sides until it sits completely in the groove in the drawer front.

Introduzca la base de cajón en las ranuras de los laterales, hasta que se siente completamente en la ranura del frontal.

attach the drawer bottom

monte el fondo de cajón

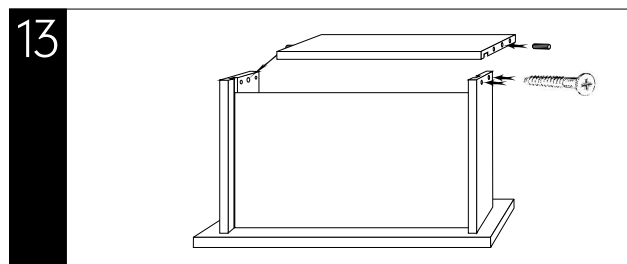

Insert a dowel into each end of the drawer back, then attach to the sides, as shown, using 4 screws (35mm).

Introduzca una clavija en cada extremo del fondo, pues apriete a los lados, utilizando 4 tornillos de 35mm, tal como se indica.

insert the drawer

introduzca el cajón

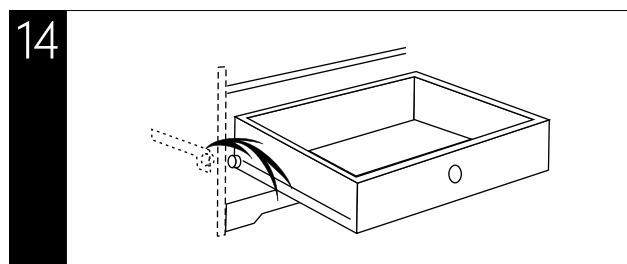

Hook the 2 wheels on each side of the back of the drawer over the wheels of the drawer runners. Close the drawer.

Enganche las 2 ruedas al fondo del cajón en las ruedas de las correderas. Cierre el cajón.

3**assembly · montaje**

prepare the sides - 2

prepare los lados - 2

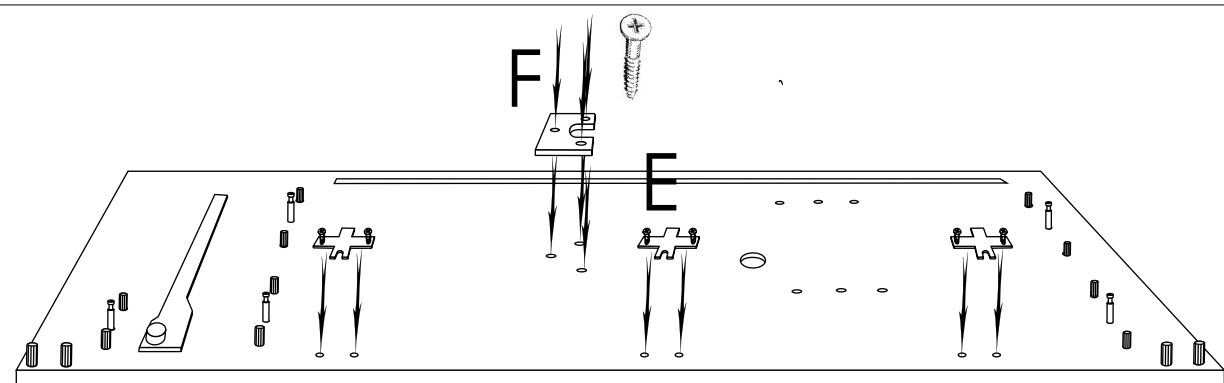
2

E - The door may be attached so that it opens Left-to-Right or Right-to-Left. (In the diagram above the handle will be on the left hand side, thus opening Left-to-Right). Attach the hinge bases to the 3 pairs of holes on your chosen side, as shown, using the hinges' own screws.

E - Se puede montar la puerta para que se abra de Izquierda a Derecha o de Derecha a Izquierda. (En el diseño, la agarradera será a la izquierda, abriendo la puerta de Izquierda a Derecha). Apriete las bases de gozne a los 3 pares de agujeros en el lado escogido, tal como se indica, utilizando los tornillos que pertenecen a los goznes.

F - Attach the hanging rail brackets to the triangular configuration of holes, near the centre of each panel, using the shorter (25mm) screws.

F - Apriete los soportes para el rascón a la configuración triangulada de agujeros cerca del centro de cada lado, utilizando los tornillos más cortos (de 25mm).

prepare the horizontal parts

prepare las partes horizontales

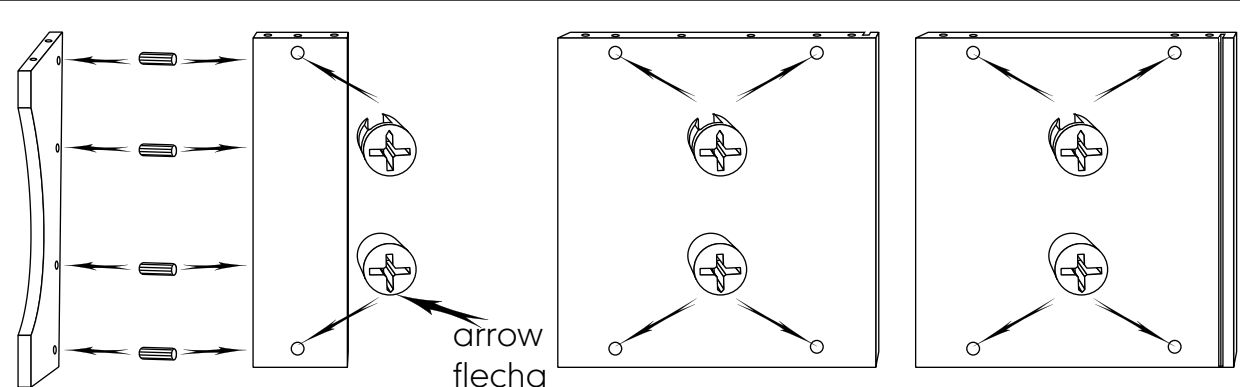
3

Insert dowels into the 4 holes near the upper edge of the plinth. Attach to the brace, via the corresponding holes in one edge. Insert large cams into the hole near each end of the brace. The arrows must point to the edges, as shown. Insert large cams in the large holes in one face of the top and bottom panels. (The top has the groove on the same side as the cams).

Introduzca clavijas en los 4 agujeros cerca del borde superior del plinto. Montélo en la abrazadera por los agujeros correspondientes en un borde. Introduzca levas grandes en los agujeros cerca de cada borde de la abrazadera. Las flechas deben apuntar a los bordes, tal como se indica. Introduzca levas grandes en los agujeros de una superficie de las partes superior e inferior. (La parte superior tiene la ranura en la misma superficie que las levas).

4

3**assembly · montaje**

attach the horizontals

monte las partes horizontales

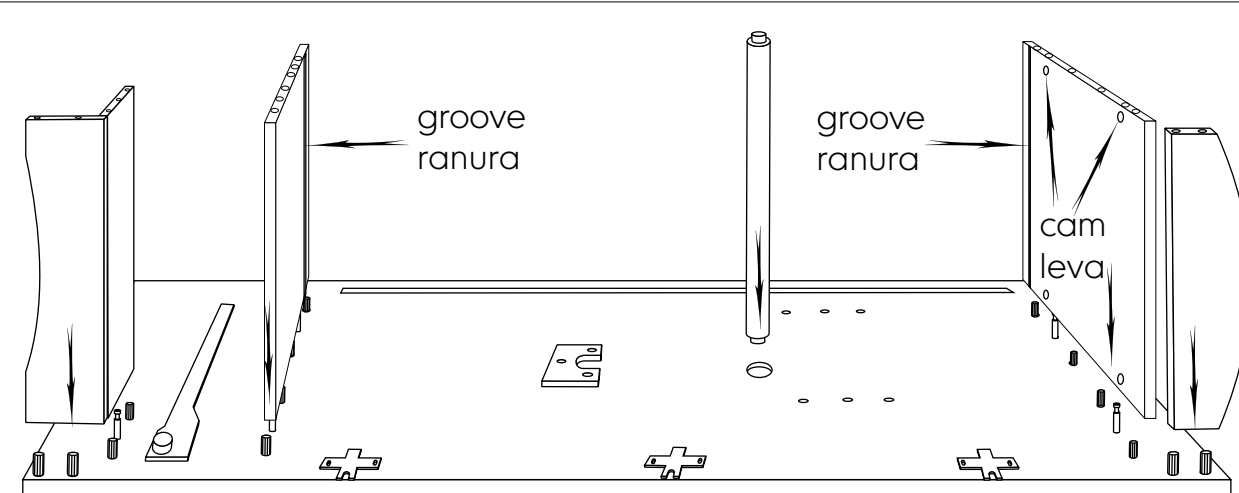
4

Lower the plinth and brace assembly onto the dowels and pin at the bottom of one panel, ensuring that they enter the holes in its end evenly. Tighten the cam with a screwdriver.

Baje la ensambladura del plinto y la abrazadera sobre las clavijas y la chaveta cerca del borde inferior de un lado, asegurando que entran en sus agujeros apropiados. Apriete la leva utilizando un destornillador.

The top panel has both groove and cams on the same face. Attach to the upper row of dowels and cam pins. Tighten the cams.

La parte superior tiene la ranura y las levas en la misma superficie. Móntelo a la fila superior de clavijas y chavetas. Apriete las levas.

Attach the bottom panel (groove must be facing upwards). Tighten the cams.

Monte la parte inferior con la ranura cara arriba. Apriete las levas.

Attach the fascia to the 2 dowels at the top, best face outwards.

Monte el borde superior en las 2 clavijas cerca de la cima del lado, superficie mejor hacia el exterior.

Insert one end of the upper hanging rail in the large central hole below the top.

Introduzca un extremo del rascón superior en el agujero grande y central debajo de la parte superior.

insert the back panel

introduzca el fondo

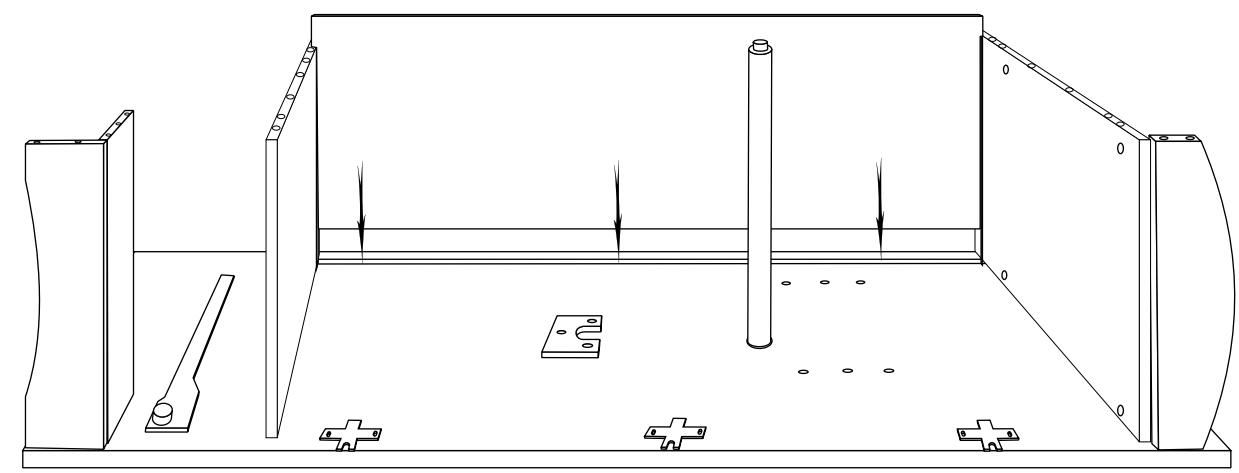
5

5

3 assembly · montaje

attach the other side

monte el otro lado

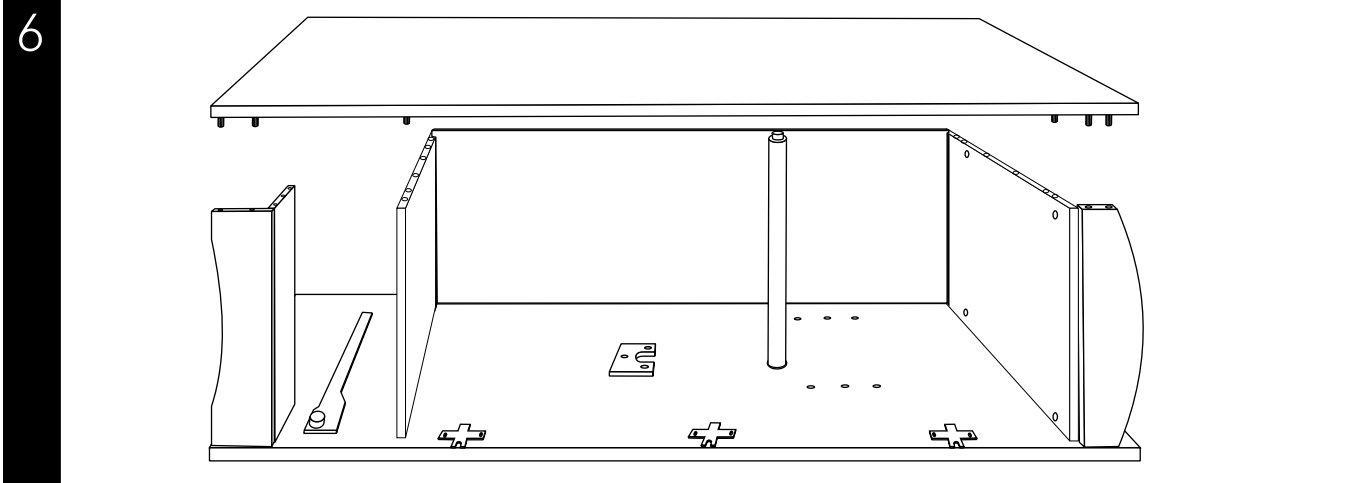

Carefully lower the other side onto the assembly, ensuring that all cam pins and dowels and the hanging rail enter their correct holes. (This is easiest and safest with 2 people).

Con cuidado, baje el otro lado en la ensambladura, asegurándose de que todos las chavetas, las clavijas y el rascón entrén en sus agujeros correspondientes. (Sea más fácil y seguro con 2 personas).

Tighten the cams and raise the wardrobe.

Apriete las levas y levante el ropero.

door hinges

goznes de puerta

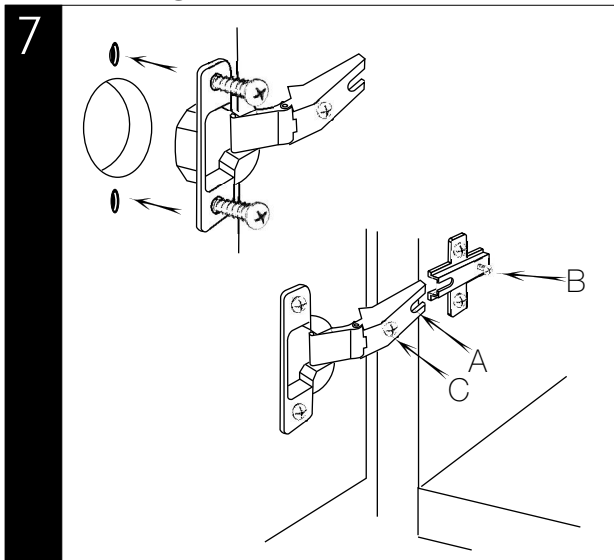

Attach the male part of the hinges to the door, as shown, using the screws provided. Tighten. The slot "A" goes under the bolt "B". The bolt "B" is then tightened. Adjustment may be made by slackening "B" and either tightening or loosening "C" as appropriate. Re-tighten "B".

Monte la parte masculina del gozne a las puertas, tal como se indica, utilizando los tornillos provistos.

La ranura "A" pasa debajo del perno "B". Pues, se apriete el perno. Se puede modificar el gozne por el aflojar de "B" y el apretar o aflojar de "C" como necesario. Apriete "B" de nuevo.

back brackets

corchetes para el fondo

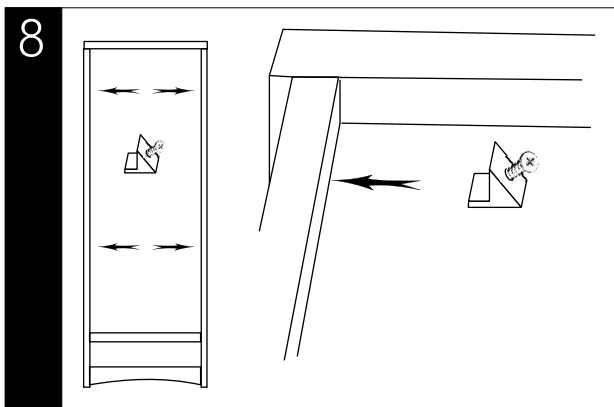

On a level surface, attach the back brackets to the outside back of the wardrobe. Push the narrow end between the groove and the back panel and tighten the screw.

En una superficie plano, monte los corchetes en la superficie exterior del fondo del ropero. Introduzca el extremo estrecho entre la ranura y el fondo. Apriete el tornillo.

2 parts checklist · catálogo de las piezas

10 Large cams (ø15mm)
10 Levas grandes (ø15mm)

4 Small cams (ø12mm)
4 Levas pequeñas (ø12mm)

10 Long cam pins (45mm)
10 Chavetas largas (45mm)

4 Short cam pins (40mm)
4 Chavetas cortas (40mm)

4 Screws (4 x 35mm)
4 Tornillos (4 x 35mm)

6 Screws (4 x 25mm)
6 Tornillos (4 x 25mm)

You will also need a screwdriver.

También se va a necesitar un destornillador.

8 Dowels
8 Clavijas

4 Shelf supports
4 Soportes para el estante

4 Back Brackets
4 Corchetes para el fondo

3 assembly · montaje

prepare the sides - 1

prepare los lados - 1

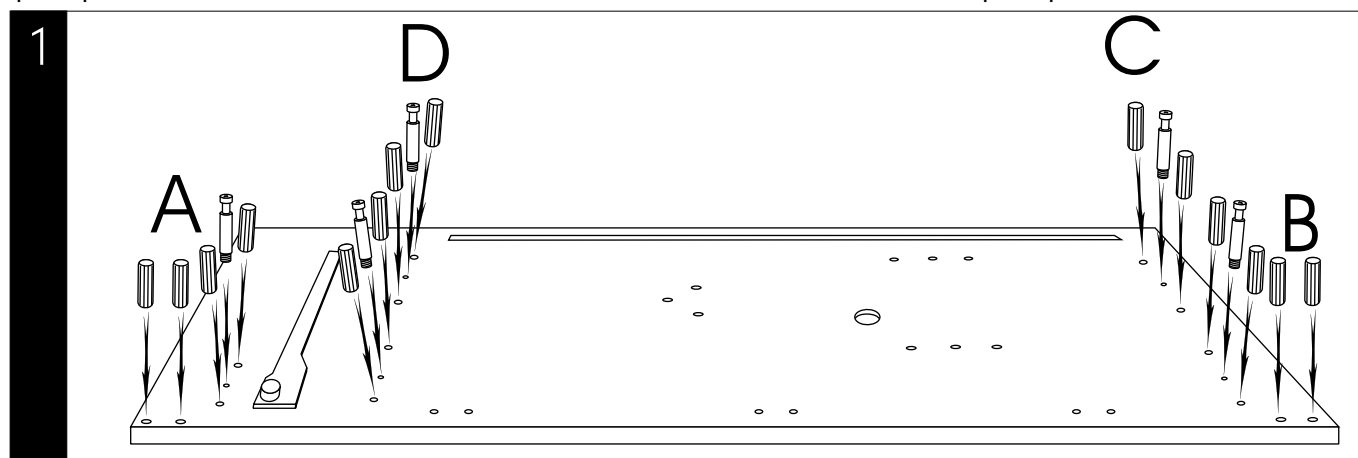

A - Insert 2 dowels into the pair of holes near the front edge of each side, below the metal drawer runner. Notice the row of 3 holes above and slightly further back from these. Insert dowels into the larger holes and screw a long cam pin into the smaller hole, for each side.

A - Introduzca clavijas en el par de agujeros cerca del borde delantero en cada lado, bajo la corredera de hierro. Hay una fila de 3 agujeros más arriba y un poco hacia atrás. Introduzca clavijas en los agujeros más grandes y apriete una chaveta larga en el agujero más pequeño para cada lado.

B - At the opposite end, (the top), Insert 2 dowels into the pair of holes near the front edge.

B - Al extremo opuesto, (la parte de arriba) introduzca 2 clavijas en el par de agujeros cerca del borde delantero.

C - For the row of 6 holes below this, insert dowels into the larger holes and screw long cam pins into the smaller holes.

C - Para la fila de 6 agujeros debajo del antecedente, introduzca clavijas en los agujeros más grandes y apriete chavetas largas en los agujeros más pequeños.

D - Exactly the same configuration: push dowels in the larger holes and screw long cam pins into the smaller holes.

D - Una configuración precisamente parecida, introduzca clavijas en los agujeros más grandes y apriete chavetas largas en los agujeros más pequeños.

3**assembly · montaje**

attach to the wall

asegure al muro

15

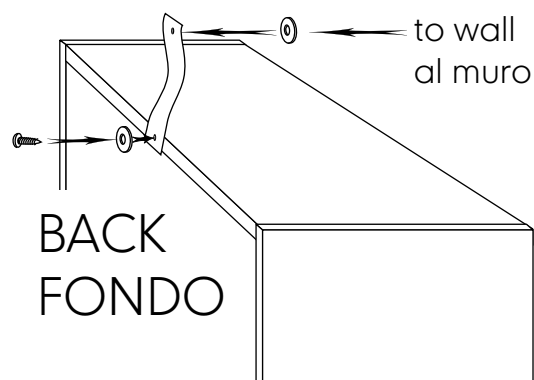

This work is only to be carried out by a competent person. Because of the diverse nature of walls, wall plugs and screws have not been supplied with this anti-topple device. If you are at all unsure of the type or suitability of the wall, or of the appropriate fixings for it, seek professional advice. Attach the wall strap to the rear edge of the top using the strap screw, inserted through one of the washers. Place the furniture in its final position, adjacent to the wall, and fix to the wall, using fixing and screw appropriate for that wall.

Sólo se cumple este trabajo por alguien capaz. Los muros son variados, y por eso no se han proveído tornillos y tapones. Si Vd. tiene dudas sobre el tipo o la conveniencia del muro, o de los accesorios apropiados para ello, busque consejo. Utilizando el tornillo, introducido por una de las arandelas, fije la correa a la superficie trasera de la parte superior del mueble. Coloque el mueble en su posición final, cerca del muro, y fíjelo al muro utilizando los accesorios apropiados para el muro.

4**care and safety · cuidado y seguridad**

Periodically check all fittings to ensure that none have come loose.

The wardrobe must be set up on an even and stable surface.

Clean your wardrobe by wiping with a damp cloth & drying with a soft cloth.

Never clean with abrasives, chemical cleaners or household polishes.

Keep away from direct sources of heat, such as electric, gas or coal fires.

Take care when handling or moving the wardrobe. Careless handling can damage wooden furniture.

Compruebe periódicamente todos los accesorios para asegurarse que no se hayan aflojado.

Puede limpiar su ropero con un paño húmedo y secarla con un paño suave seco.

Nunca la limpie con limpiadores abrasivos ni a base de amoníaco, lejía o alcohol.

Las fuentes de calor fuerte, peñ chimeneas, estufas a gas o eléctricas en las proximidades del ropero pueden ser peligrosas si se colocan cerca del ropero.

Tenga cuidado al manejar o mover el ropero. Un manejo sin cuidado puede dañar los muebles de madera.

5**customer care · atención al cliente**

If you have a problem with this product or require replacement parts, please contact your nearest Mothercare store or telephone the Mothercare customer care line on 08453 30 40 30.

Alternatively write to: Customer Care, Mothercare, Cherry Tree Road, Watford, Herts. WD24 6SH

www.mothercare.com

Si surgiera algún problema con este producto o si necesita piezas de recambio, sírvase ponerse en contacto con el almacén Mothercare más próximo o llamar a la línea de Atención al Cliente de Mothercare número (+44) 1923 210 210

También puede escribir a: Customer Care, Mothercare, Cherry Tree Rd, Watford, Herts. WD24 6SH, Inglaterra

www.mothercare.com

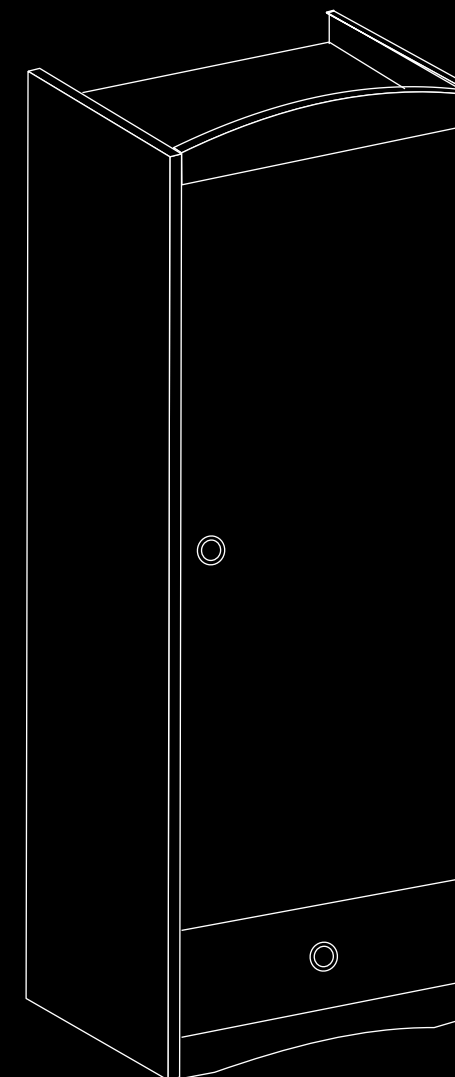
**beech wardrobe**

user guide

Important. Keep for
future reference.

Read carefully

ropero de haya

guía para el usuario

Importante. Retenga para
referencia futura.

Lea atentamente