



bassinette travel cot user guide

دليل المستخدم

Guide d'utilisation

Gebrauchsanleitung

Οδηγός χρήστη

用户指南

Instrukcja użytkowania

Руководство пользователя

Guía del usuario

Kullanım Kılavuzu

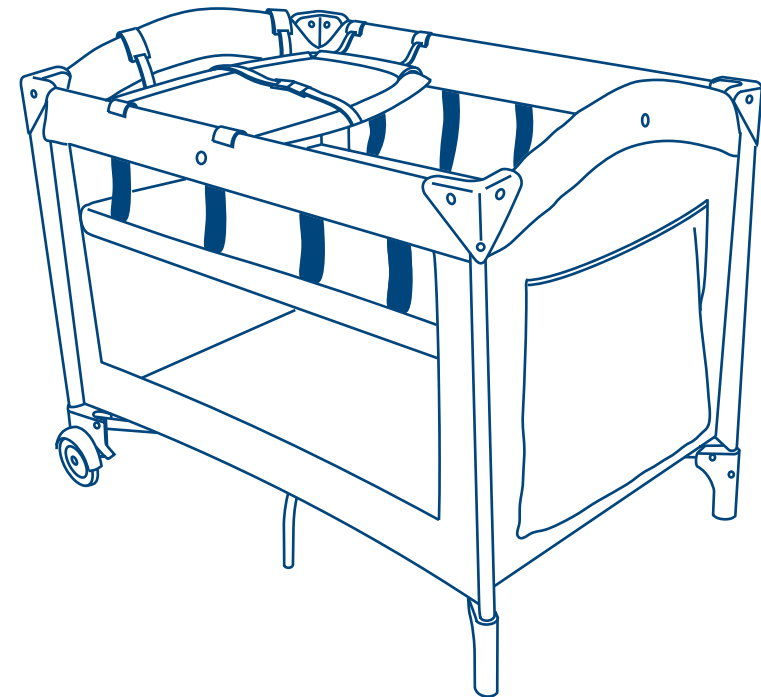

IMPORTANT! KEEP FOR FUTURE REFERENCE. معلومات هامة! احتفظ بها للرجوع إليها عند الحاجة.
IMPORTANT ! CONSERVER POUR RÉFÉRENCE ULTÉRIEURE, WICHTIG! ZUR SPÄTEREN VERWENDUNG AUFBEWAHREN, NA ΦΥΛΑΣΣΕΤΑΙ ΓΙΑ ΜΕΛΛΟΝΤΙΚΗ ΑΝΑΦΟΡΑ, 重要! 请保存以备日后参考, WAŻNE! ZATRZYMAĆ JAKO PRZYDATNE ŹRÓDŁO INFORMACJI NA PRZYSZŁOŚĆ, ВАЖНО! СОХРАНЯЙТЕ ЭТИ ИНСТРУКЦИИ ДЛЯ БУДУЩИХ СПРАВОК, iIMPORTANTE! GUARDAR PARA FUTURAS CONSULTAS, ÖNEMLİ! GELECEKTE REFERANS OLMASI AMACIYLA SAKLAYINIZ.**
EN 13209-2:2005**

introduction

Your child's safety is your responsibility.

The travel cot is intended for children from birth to 24 months, up to 15kgs, or until the child can stand unaided or is able to climb out of the cot.

Conforms to BSEN 716-1:2008 Children's cots and folding cots for domestic use, safety requirements, and BSEN 12227-1:1999 Playpens for domestic use, safety requirements.

parts check list

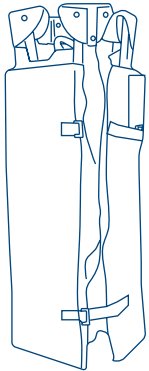

Fig.1) Travel Cot (Including two lockable wheels attached)

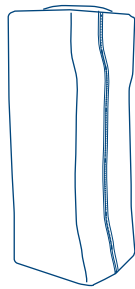

Fig.2) Carrycase



Fig.3) Mattress

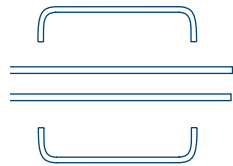

Fig.4) Changing Station with 4 x tubes

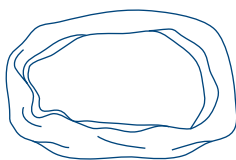
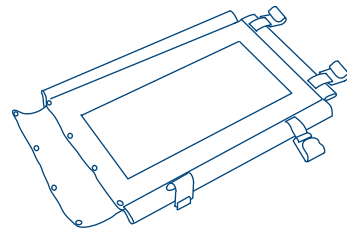

Fig.5) Bassinette with 4 x tubes

preparation for use

assembling the travel cot

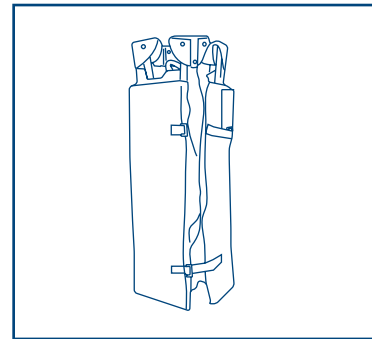

Fig. 6

Unzip the travel bag and remove the frame and mattress.
Place the cot in the vertical position and open the touch fasteners to remove the mattress.

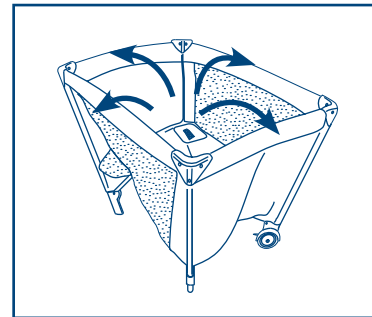

Fig. 7

With the feet on the floor pull the feet apart so that they are approximately 60cm/24" apart. Lift the sides of the cot upwards until they lock into position.
Check that all four sides have engaged correctly by pressing down on each arm at the centres. If you have difficulty locking the sides, lift the centre of the base a little higher and start the process again.

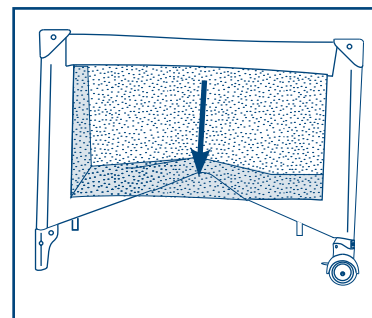
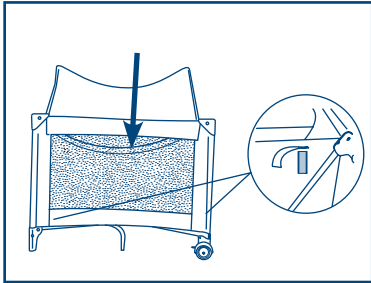

Fig. 8

Now push the centre of the cot base downwards until it audibly locks into place.

preparation for use



Place the mattress in the travel cot with the padded side up thread the touch fasteners through the eyelets of the base in all four corners and attached them to the touch fasteners on the underside of the travel cot.

Fig. 9

installing the changing station

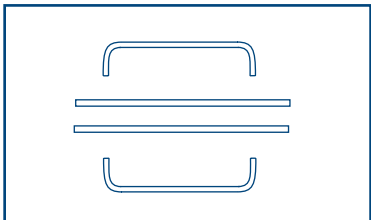

Insert one curved tube into the end of the changing unit without poppers, then insert the two long side tubes. Finally attach the second end tube to the two side tubes.

Fig. 10

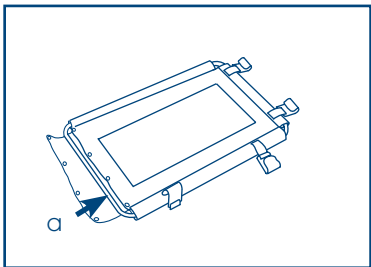

Use the poppers to clip tube into place.

Fig. 11

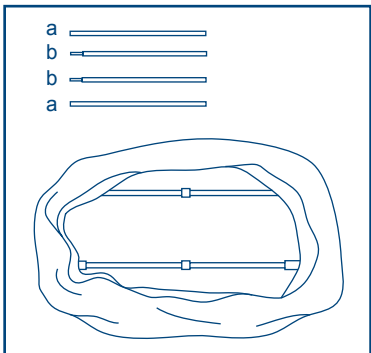

Assemble the 4 metal tubes into Pairs (A together with B). Insert the two assembled tubes into the textile loops located inside the Bassinette and secure with touch fasteners.

Fig. 12

preparation for use

installing the changing station

continued

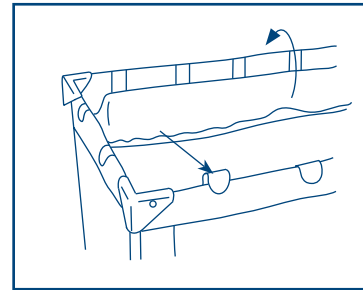

Place the Bassinette inside the play yard and fix it onto the 4 sides using the plastic hooks. Once fully hooked in place fold fabric up and over the top edge of the travel cot.

Fig. 13

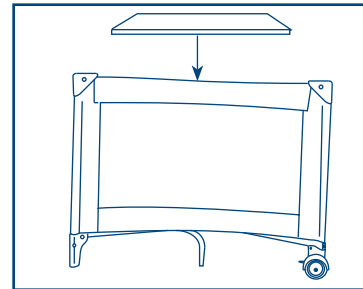

Place the Mattress into the Bassinette.

WARNING: Do not use the Bassinette when the child can sit or kneel or pull itself up.

Fig. 14

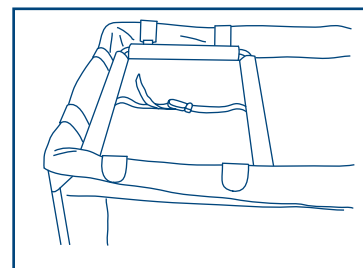

Clip the Changing station to either end of the Travel Cot using all 6 clips provided. Ensure the white, wipe clean surface is facing upwards.

Fig. 15

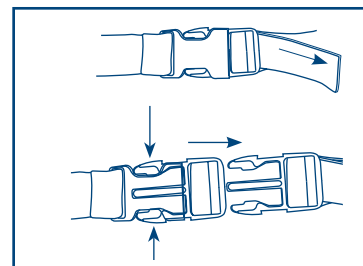

When the changing station is in use the child should be secured with the waist restraint. To use the waist restraint fasten the clips together. To adjust the waist strap pull the webbing through the clip by the amount required to secure your child. Never over tighten the waist strap.

Fig. 16

preparation for use

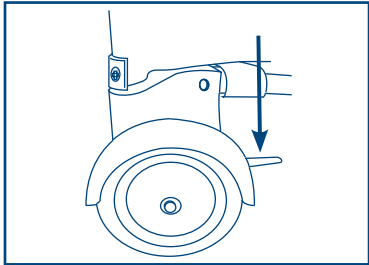

To lock the wheels press down brake clip as shown.

Fig. 17

after use

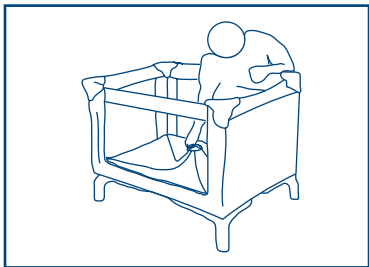

Release the touch fasteners from under the travel cot. Grasp the centre of the rail and pull upwards fully. You will have to balance the travel cot holding one corner when moving to the next step.

Fig. 18

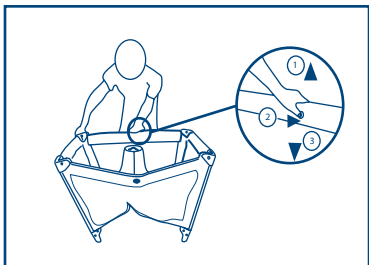

In the centre of each side, within the fabric, is a locking catch. Grasp each catch and feel for the button on the side, the location of which is indicated by a dot. Raise the catch slightly and then press the button in. Now push down whilst still holding the button in. Ensure both rails disengage from the mechanism. Note: The buttons will not operate until you have raised the centre of the base.

Fig. 19

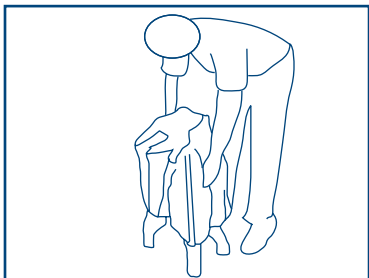

With the upper part of the travel cot in the closed position push all 4 feet together.

Fig. 20

after use

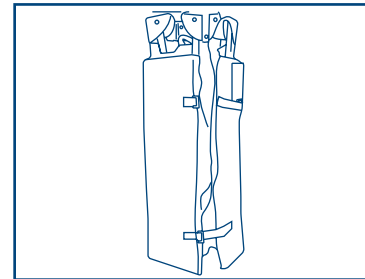

Wrap the mattress around the travel cot tightly with the padded section inside. Fasten the touch fasteners through the tabs and secure. Pull the travel bag over the travel cot ensuring the handle on the mattress is aligned with the slot in the bag. Close the bag with the zip fastener.

Fig. 21

care of your product

- To clean the mattress base and travel cot fabric wipe it using a mild detergent and water.
- Never clean with abrasive, ammonia based, bleach based or spirit type cleaners.
- The travel cot must be dried thoroughly before using or storing.

IMPORTANT! KEEP FOR FUTURE REFERENCE: READ CAREFULLY

- **WARNING** Be aware of the risk of open fire and other sources of heat, such as electric bar fires, gas fires etc in the near vicinity of the cot.
- **WARNING** Do not use the cot if any part is broken, torn or missing and use only spare parts approved by the manufacturer.
- **WARNING** Do not leave anything in the cot, such as toys, or place the cot close to another product, which could provide a foothold or present a danger of suffocation or strangulation, e.g. strings, blind/curtain cords etc.
- **WARNING** Do not use more than one mattress in the cot.
- **WARNING** Do not use your travel cot without the mattress.
- **WARNING** The depth of the mattress should not reduce the side height above it to less than 500mm
- **WARNING** Keep your travel cot away from trailing cords or flexes.
- **WARNING** Failure to extend the top rails and lock them securely creates a safety risk. ALWAYS check that the rails are fully engaged before use.
- **WARNING** To prevent injury from falls, if the child can stand unaided or is able to climb out of the cot, the cot shall no longer be used for that child.
- **WARNING** For correct and safe fitting of an additional mattress to be used with this product, the mattress must be maximum 990mm in length and 710mm in width, and minimum 960mm in length and 680mm in width.
- **WARNING** Do not allow young children to play unsupervised in the vicinity of the travel cot.
- **WARNING** Do not use the basinette when the child can sit or kneel or pull itself up.
- **WARNING** Never leave your child unattended in the changing station.
- **WARNING** Remove all parts of the basinette before using the cot in it's lowest position.
- **WARNING** The changing table is not suitable for children over 11kg or 12months old.

To clean the mattress base and travel cot fabric wipe it using a mild detergent and water.
Never clean with abrasive, ammonia based, bleach based or spirit type cleaners
The travel cot must be dried thoroughly before use or storage.

سلامتك طفلك مسئوليتك.
حقيبة التنقل مخصصة للأطفال من المواليد وحتى سن ٢٤ شهراً، أو حتى وزن ١٥ كغم، أو حتى يستطيع الطفل الوقوف دون مساعدة أو الخروج من الحقيبة.
مطابقة لمواصفات BSEN 716-1:2008 حقائب الأطفال والحقائب القابلة للطي للاستخدام المنزلي، متطلبات السلامة، و BSEN 12227-1:1999 حظائر اللعب للاستخدام المنزلي، متطلبات السلامة.

إرشادات السلامة والعناية

هام! احتفظ بها للرجوع إليها عند الحاجة. الرجاء قراءتها بدقة

- **تحذير** حاذر من خطر النار المباشرة أو مصادر الحرارة الأخرى. كحرائق القضبان الكهربائية، أو حرائق الغاز وما إلى ذلك بالقرب من الحقيبة.
- **تحذير** لا تستخدم الحقيبة إن كان أي جزء منها مكسوراً، أو مزمقاً، أو مفقوداً، واستخدم فقط قطع الغيار الموافق عليها من قبل المصنع.
- **تحذير** لا تترك أي شيء داخل الحقيبة، كالألعاب، أو تضع الحقيبة بالقرب من منتج آخر قد يمثل مسند قدم أو يمثل خطر الاختناق أو الخنق كالخيوط، أو حبال الستائر وما إلى ذلك.
- **تحذير** لا تستخدم أكثر من فراش واحد في الحقيبة.
- **تحذير** لا تستخدم حقيبة التنقل الخاصة بك دون الفراش.
- **تحذير** ينبغي ألا يقلل عمق الفراش من الارتفاع الجانبي فوفه لما يقل عن ٥٠٠ مم.
- **تحذير** احفظ حقيبة التنقل الخاصة بك بعيداً عن الأسلاك أو الثنايا المتدلية على الأرض.
- **تحذير** يمثل عدم مد القضبان العليا وإحكام غلقها خطراً على السلامة. تأكد دائماً من أن القضبان مغلقة بالكامل قبل الاستخدام.
- **تحذير** للوقاية من الإصابات الناجمة عن السقوط، إذا كان الطفل يستطيع الوقوف دون مساعدة أو الخروج من الفراش، فينبغي عدم استخدام الفراش لذلك الطفل بعد الآن.
- **تحذير** لوضع فراش إضافي بشكل صحيح وأمن لاستخدامها مع هذا المنتج، ينبغي أن يكون أقصى طول للفراش ٩٩٠ مم، وأقصى عرض ٧١٠ مم، كما ينبغي ألا يقل طوله عن ٩٦٠ مم كحد أدنى وعرضه عن ٦٨٠ مم كحد أدنى.
- **تحذير** لا تسمح للأطفال الصغار باللعب دون إشراف في محيط فراش التنقل.
- **تحذير** لا تستخدم السرير حين يكون بمقدور الطفل الجلوس أو الركوع لدفع نفسه نحو الأعلى.
- **تحذير** لا تترك طفلك مطلقاً دون مراقبة في جزء التغيير.
- **تحذير** أزل كافة القطع من السرير قبل استخدام الفراش في أدنى وضعية له.
- **تحذير** طاولة التغيير لا تناسب الأطفال من يتجاوز وزنهم ١١ كغم أو سنهم ١٢ شهراً.
- لتنظيف قاعدة الفراش وفراش التنقل، امسح بقطعة قماش مرطبة بالماء ومنظف معتدل. لا تستخدم أبداً مواد كاشطة أو محتوية على الأمونيا، أو المبيض أو الكحوليات القوية في التنظيف.
- ينبغي تحفي فراش التنقل جيداً قبل استخدامه أو تخزينه.

Introduction

Vous êtes responsable de la sécurité de votre enfant.

Le lit parapluie est conçu pour les enfants à partir de la naissance à 24 mois, jusqu'à 15 kg ou tant que l'enfant ne peut pas s'asseoir seul ou ne peut pas sortir du lit seul
Conforme à BS EN 716-1:2008 Lits d'enfant et lits parapluie pour utilisation domestique, exigences de sécurité et BS EN 1227-1:1999 Parcs de jeu pour utilisation domestique, exigences de sécurité

notes de sécurité et d'entretien

IMPORTANT, CONSERVEZ POUR RÉFÉRENCE ULTÉRIEURE : LISEZ ATTENTIVEMENT

- **Avertissement** Restez vigilant en présence d'un feu de cheminée ou d'une autre source de chaleur, telle qu'un radiateur électrique à barres, un radiateur à gaz, etc. à proximité du lit.
- **Avertissement** N'utilisez pas le lit si une pièce est cassée, déchirée ou manquante et utilisez uniquement des pièces de rechange approuvées par le fabricant.
- **Avertissement** Ne laissez rien (comme des jouets) à l'intérieur du lit à barreaux et ne le placez pas à proximité d'un autre produit qui pourrait rester coincé ou présenter un danger de suffocation ou de strangulation, par ex. cordes, cordons de store/rideau, etc.
- **Avertissement** N'utilisez pas plus d'un matelas dans le lit à barreaux.
- **Avertissement** N'utilisez pas votre lit parapluie sans le matelas.
- **Avertissement** La profondeur du matelas ne doit pas réduire la hauteur latérale au-dessus de celle-ci de moins de 500 mm.
- **Avertissement** Tenez votre lit parapluie éloigné des cordons ou fils traînant.
- **Avertissement** Ne pas allonger et verrouiller les rails supérieurs solidement, crée un danger. Vérifiez TOUJOURS que les rails sont complètement enclenchés avant l'utilisation.
- **Avertissement** Pour éviter que votre enfant ne se blesse en tombant, s'il peut s'asseoir seul ou est capable de sortir du lit, vous devez cesser l'utilisation du lit pour cet enfant.
- **Avertissement** Pour l'installation correcte et sécurisée d'un matelas supplémentaire à utiliser avec ce produit, le matelas doit être d'une longueur et d'une épaisseur maximum de 990 mm et 710 mm respectivement et d'une longueur et d'une épaisseur minimum de 960 mm et 680 mm respectivement.
- **Avertissement** Ne laissez pas les jeunes enfants jouer sans surveillance près du lit parapluie.
- **Avertissement** N'utilisez pas le berceau lorsque l'enfant peut s'asseoir, s'agenouiller ou se lever seul.
- **Avertissement** Ne laissez jamais votre enfant dans le poste à langer sans surveillance.
- **Avertissement** Retirez toutes les pièces du berceau avant d'utiliser le lit dans sa position la plus basse.
- **Avertissement** Le poste à langer ne convient pas aux enfants de plus de 11 kg ou âgés de plus de 12 mois.

Pour nettoyer la base du matelas et le tissu du lit parapluie, essuyez-les avec un nettoyant doux et de l'eau. Ne nettoyez jamais avec des produits nettoyants abrasifs, à base d'ammoniac, de javel ou alcoolisés. Le lit parapluie doit être complètement sec avant d'être utilisé ou rangé.

Überblick

Die Sorge für die Sicherheit Ihres Kindes tragen Sie.

Dieses Reisekinderbett ist für Neugeborene bis zu Kleinkindern von 24 Monaten bzw. 15 kg Körpergewicht geeignet, oder bis das Kind alleine aufrecht stehen oder aus dem Kinderbett klettern kann.
Das Kinderbett entspricht den Normen BS EN 716-1:2008, Sicherheitsanforderungen für Kinderbetten und Klappkinderbetten für den Haushalt, und BS EN 1227-1:1999, Sicherheitsanforderungen für Laufgitter für den Haushalt.

Sicherheits- und Pflegehinweise

WICHTIG! ZUR SPÄTEREN VERWENDUNG AUFBEWAHREN: SORGFÄLTIG LESEN.

- **WARNHINWEIS:** Achten Sie auf die Gefahr offenen Feuers und anderer starker Wärmequellen wie elektrische Heizelemente, Gasöfen usw. in der Nähe des Reisekinderbetts.
- **WARNHINWEIS:** Verwenden Sie das Reisegitterbett nicht, wenn einer der Bestandteile gebrochen oder zerrissen ist oder fehlt. Verwenden Sie ausschließlich vom Hersteller genehmigte Ersatzteile.
- **WARNHINWEIS:** Lassen Sie nichts im Reisekinderbett, oder stellen Sie es nicht in die Nähe von Gegenständen, die einen Auftritt, Erstickungs- oder Erdrückungsgefahr darstellen könnten (z. B. Schnüre, Vorhang- oder Rollladenkordeln usw.)
- **WARNHINWEIS:** Verwenden Sie im Gitterbett stets nur eine Matratze.
- **WARNHINWEIS:** Verwenden Sie das Reisegitterbett nicht ohne Matratze.
- **WARNHINWEIS:** Die Matratzentiefe sollte den Abstand zwischen Matratzenoberfläche und Seitenhöhe nicht auf weniger als 50 cm verringern.
- **WARNHINWEIS:** Halten Sie Ihr Reisegitterbett von Kabelschnüren und Verlängerungskabeln fern.
- **WARNHINWEIS:** Nicht verlängerte und sicher eingerastete Rahmenstangen stellen ein Sicherheitsrisiko dar. Prüfen Sie IMMER, ob die Rahmenstangen vollständig eingerastet sind.
- **WARNHINWEIS:** Um Verletzungen durch Herausfallen zu vermeiden, sollte die Verwendung des Reisebetts eingestellt werden, wenn das Kind in der Lage ist, alleine aufrecht zu stehen oder aus dem Bett zu klettern.
- **WARNHINWEIS:** Für eine korrekte und sichere Einpassung darf eine zusätzliche Matratze für dieses Reisekinderbett eine Länge von 99 cm und eine Breite von 71 cm nicht überschreiten bzw. eine Länge von 96 cm und eine Breite von 68 cm nicht unterschreiten.
- **WARNHINWEIS:** Erlauben Sie kleinen Kindern nicht, unbeaufsichtigt in der Nähe des Reisekinderbetts zu spielen.
- **WARNHINWEIS:** Verwenden Sie die Babywiege nicht, wenn das Kind sitzen, knien oder sich hochziehen kann.
- **WARNHINWEIS:** Lassen Sie Ihr Kind auf der Wickelstation niemals unbeaufsichtigt.
- **WARNHINWEIS:** Entfernen Sie alle Teile der Babywiege, bevor Sie das Reisekinderbett in seiner niedrigsten Position verwenden.
- **WARNHINWEIS:** Der Wickeltisch ist für Kinder, die älter als 12 Monate sind oder ein Gewicht von 11 kg überschreiten, nicht geeignet.

Matratzenboden und Stoff des Reisekinderbetts können mit Wasser und ein wenig mildem Reinigungsmittel sauber gewischt werden. Verwenden Sie zur Reinigung niemals Scheuermittel oder Reiniger, die Ammoniak, Chlorbleiche oder Spiritus enthalten. Das Reisekinderbett muss vor Verwendung oder Verwahrung vollständig trocken sein.

Η ασφάλεια του παιδιού σας είναι δική σας ευθύνη.

Αυτό το παρκοκρέβατο ταξιδιού είναι κατάλληλο για μωρά από νεογέννητα μέχρι 24 μηνών και μέχρι 15 κιλά, ή μέχρι την ηλικία που μπορούν να στέκονται όρθια χωρίς βοήθεια ή να σκαρφαλώνουν έξω από την κούνια. Σε συμμόρφωση με το βρετανικό πρότυπο BS EN 716-1:2008 - Απαιτήσεις ασφαλείας για βρεφικές κούνιες και πτυσσόμενες κούνιες για οικιακή χρήση και το πρότυπο BS EN 12227-1:1999 Απαιτήσεις ασφαλείας για παρκοκρέβατα για οικιακή χρήση.

σημειώσεις για τη φροντίδα & την ασφάλεια

ΣΗΜΑΝΤΙΚΟ, ΝΑ ΦΥΛΑΣΣΕΤΑΙ ΓΙΑ ΜΕΛΛΟΝΤΙΚΗ ΑΝΑΦΟΡΑ: ΔΙΑΒΑΣΤΕ ΠΡΟΣΕΚΤΙΚΑ

- **Προειδοποίηση** Μην ξεχνάτε τον κίνδυνο πυρκαγιάς όταν η βάση βρίσκεται κοντά στο τζάκι ή σε άλλες πηγές δυνατής φωτιάς, όπως οι ηλεκτρικές εστίες και οι εστίες γκαζιού.
- **Προειδοποίηση** Μην χρησιμοποιείτε το πάρκο αν λείπουν τμήματα ή είναι κατεστραμμένα, και χρησιμοποιείτε μόνο ανταλλακτικά εγκεκριμένα από τον κατασκευαστή.
- **Προειδοποίηση** Μην αφήνετε τίποτα μέσα στο πάρκο, ή μην το τοποθετείτε κοντά σε άλλο αντικείμενο που θα μπορούσε να λειτουργήσει ως στήριγμα για το πόδι ή να προκαλέσει στραγγαλισμό ή ασφυξία.
- **Προειδοποίηση** μην χρησιμοποιείτε περισσότερα από ένα στρώματα στο παρκοκρέβατο.
- **Προειδοποίηση** Μην χρησιμοποιείτε το παρκοκρέβατο χωρίς στρώμα.
- **Προειδοποίηση** Το βάθος του στρώματος δεν πρέπει να μειώνει το πλευρικό ύψος σε λιγότερα από 500mm
- **Προειδοποίηση** Κρατήστε την κούνια μακριά από καλώδια και σκοινιά που κρέμονται.
- **Προειδοποίηση** Αν δεν εκτείνετε και ασφαλίσετε τις πάνω ράγες, υπάρχει κίνδυνος για την ασφάλεια. Ελέγχετε ΠΑΝΤΑ ότι οι ράγες έχουν εμπλακεί σωστά πριν από τη χρήση.
- **Προειδοποίηση** Για την αποτροπή τραυματισμών από πτώση, αν το παιδί μπορεί να στέκεται μόνο του ή να σκαρφαλώνει έξω από το παρκοκρέβατο, διακόψτε τη χρήση του.
- **Προειδοποίηση** Για τη σωστή και ασφαλή τοποθέτηση ενός επιπλέον στρώματος, το στρώμα πρέπει να είναι τουλάχιστον 990mm σε μήκος και 710mm σε πλάτος και να μην ξεπερνάει τα 960mm σε μήκος ή τα 680mm σε πλάτος.
- **Προειδοποίηση** Μην αφήνετε τα μικρά παιδιά να παίζουν χωρίς επιτήρηση κοντά στο παρκοκρέβατο.
- **Προειδοποίηση** Να μην χρησιμοποιείται όταν το μωρό μπορεί να στέκεται μόνο του χωρίς βοήθεια.
- **Προειδοποίηση** Ποτέ μην αφήνετε το παιδί μόνο πάνω στην αλλαξιέρα.
- **Προειδοποίηση** Αφαιρέστε όλα τα μέρη του πορτ μπεμπέ προτού χρησιμοποιήσετε το λίκνο στη χαμηλότερη θέση.
- **Προειδοποίηση** Η αλλαξιέρα είναι ακατάλληλη για παιδιά πάνω από 11 κιλά ή ηλικίας άνω των 12 μηνών.

Για να καθαρίσετε τη βάση του στρώματος και το ύφασμα του παρκοκρέβατου, χρησιμοποιήστε ένα ήπιο καθαριστικό και νερό. Ποτέ μην χρησιμοποιείτε σκληρά καθαριστικά που περιέχουν αμμωνία, λευκαντικό ή οινόπνευμα. Περιμένετε να στεγνώσει εντελώς, προτού το αποθηκεύσετε.

您孩子的安全是您的责任。

本旅行婴儿床适用从出生起至24个月、体重不超过 15 公斤的宝宝，或直到宝宝可独立站立或能爬出婴儿床。

符合英国和欧洲 BSEN 716-1:2008 标准对家用童床和折叠床的安全要求以及英国和欧洲 BSEN 12227-1:1999 标准对家用游戏围栏的安全要求。

安全注意事项和产品维护说明

重要，请保留以备日后参考 仔细阅读

- **注意：**当心明火和其他热源的危险，如婴儿床附近的电气栏栅壁炉或煤气壁炉等等。
- **注意：**若任何部件破损、撕裂或缺失则不得使用本婴儿床。仅使用厂商核准的零部件。
- **注意：**请勿把玩具等物件留在婴儿床里或把婴儿床放在诸如绳索、百叶窗/窗帘绳等其他产品旁边，以免这些物件可能会提供踏脚点或可能会造成窒息或绞勒的危险。
- **注意：**请勿在婴儿床上使用不止一个床垫。
- **注意：**旅行婴儿床需与床垫一起使用。
- **注意：**床垫的厚度不应将侧栏至床垫表面的高度降低至不足500毫米。
- **注意：**确保旅行婴儿床远离拖曳的绳索或电线。
- **注意：**若没有将顶部横条延展并将其稳妥锁定会造成不安全的危险。使用之前切记检查各横条均充分咬合入位。
- **注意：**为了防止跌伤，一旦宝宝能够独自站立或能够从婴儿床里爬出来，该宝宝即应停止使用本婴儿床。
- **注意：**若要在本产品上附加床垫，正确和安全的尺寸必须为长度不超过 990 毫米，宽度不超过 710 毫米，并且长度至少必须为 960 毫米，宽度至少为 680 毫米。
- **注意：**请勿让幼儿在无人照看的情况下在本旅行婴儿床附近玩耍。
- **注意：**宝宝能够坐、跪或自己撑起来时则停止使用婴儿篮。
- **注意：**切勿将宝宝在无人照看的情况下留在换尿布台上。
- **注意：**在使用婴儿床最低位置之前请先去除婴儿篮的所有部件。
- **注意：**换尿布台不适用体重超过 11 公斤或月龄超过 12 个月的宝宝。

可用柔和的洗洁精和清水擦拭清洁床垫底垫和旅行婴儿床的面料部分。切勿用研磨性的、氨基、漂白基或酒精类洗洁剂清洁。使用或存储旅行婴儿床之前须彻底擦干。

Wprowadzenie

Rodzice odpowiadają za bezpieczeństwo swego dziecka.

Łóżeczko turystyczne przeznaczone jest dla dzieci do 24. miesiąca życia, o wadze do 15 kg, albo do czasu, aż dziecko potrafi stać bez pomocy albo wspiąć się poza kojec.

Zgodnie z normą BSEN 716-1:2008 Łóżeczka dziecięce i łóżeczka składane do użytku domowego, wymogi bezpieczeństwa i BSEN 12227-1:1999 Kojce do użytku domowego, wymogi bezpieczeństwa.

wskazówki w sprawie bezpieczeństwa i pielęgnacji wyrobu

WAŻNE - ZATRZYMAĆ JAKO PRZYDATNE ŹRÓDŁO I INFORMACJI NA PRZYSZŁOŚĆ PROSZĘ PRZECZYTAĆ UWAGNIE

- **Ostrzeżenie** Należy uważać, aby łóżeczko nie stało w pobliżu otwartego płomienia i innych źródeł gorąca, jak kominki gazowe i elektryczne ze względu na ryzyko pożaru.
- **Ostrzeżenie** Nie używać łóżeczka w przypadku złamania, rozdarcia lub braku jakiejkolwiek części; stosować tylko części zatwierdzone przez producenta.
- **Ostrzeżenie** Nie kłaść niczego na łóżeczku, np. zabawek, ani nie umieszczać kojca w pobliżu innego produktu, który mógłby stworzyć stopień lub spowodować niebezpieczeństwo zadławienia lub uduszenia (np. sznurków, sznurów kotar i żaluzji, itp).
- **Ostrzeżenie** Nie używać więcej niż jednego materaca w łóżeczku.
- **Ostrzeżenie** Nie używać łóżeczka turystycznego bez materaca.
- **Ostrzeżenie** Grubość materaca nie powinna powodować, że wysokość jego boków będzie mniejsza niż 500 mm.
- **Ostrzeżenie** Trzymać łóżeczko turystyczne z dala od przewodów.
- **Ostrzeżenie** Niedokładne rozciągnięcie górnych poręczy i ich niedokładne zablokowanie może być źródłem niebezpieczeństwa. ZAWSZE sprawdzać, czy poręcze są całkowicie zablokowane przed użyciem.
- **Ostrzeżenie** Aby nie dopuścić do urazów spowodowanych upadkiem należy przestać posługiwać się łóżeczkiem od chwili, gdy dziecko potrafi stać bez pomocy, albo wyjść z łóżeczka wspinając się po jego boku.
- **Ostrzeżenie** Aby materac dobrze i bezpiecznie pasował do tego łóżeczka, nie może być on krótszy niż 990mm, dłuższy niż 960mm, a także węższy niż 680 mm, ani szerszy niż 710 mm.
- **Ostrzeżenie** Nie pozwalać małym dzieciom na zabawę w pobliżu łóżeczka bez nadzoru osoby dorosłej.
- **Ostrzeżenie** Nie używać kojca, jeżeli dziecko potrafi siedzieć, kłęzczyć lub podciągnąć się w górę.
- **Ostrzeżenie** Nigdy nie należy pozostawiać dziecka bez opieki na przewijaku.
- **Ostrzeżenie** Wyjąć wszystkie części kojca przed użyciem łóżeczka w najniższym położeniu.
- **Ostrzeżenie** Przewijak nie jest przystosowany do dzieci o wadze powyżej 11 kg lub wieku powyżej 12 miesięcy.

Podstawę materaca i tkaninę łóżeczka turystycznego można czyścić roztworem łagodnego detergentu i wody. Do czyszczenia nie należy stosować substancji szorstkich, na bazie amoniaku, środków bielących lub alkoholu. Należy starannie wysuszyć łóżeczko przed powtórным użyciem lub odłożeniem go do przechowywania.

Введение

Вы отвечаете за безопасность вашего ребенка.

Детская кроватка-манеж для путешествий предназначена для детей, начиная с рождения и до 24-х месяцев, весом не более 15кг, или пока ребенок не начнет самостоятельно стоять или выбираться из кроватки.

Соответствует стандарту BSEN 716-1:2008 "Детские кроватки и складные детские кроватки для использования в домашних условиях, требования по безопасности" и стандарту BSEN 12227-1:1999 "Детские манежи для использования в домашних условиях, требования по безопасности".

Инструкции по безопасности и уходу

ВАЖНО! ВНИМАТЕЛЬНО ОЗНАКОМЬТЕСЬ С ИНСТРУКЦИЯМИ И СОХРАНЯЙТЕ ИХ ДЛЯ БУДУЩИХ СПРАВОК

- **Внимание!** Не забывайте о риске открытого огня и других источников обогрева, таких как электрические и газовые камины и др., не устанавливайте детскую кроватку-манеж в непосредственной близости от них.
- **Внимание!** Не используйте детскую кроватку-манеж, если какие-либо ее части сломаны, изношены или отсутствуют, используйте только утвержденные изготовителем запасные части.
- **Внимание!** Не оставляйте в детской кроватке-манеже никакие вещи, например, игрушки, и не помещайте кроватку-манеж рядом с предметами, в которые могут запутаться ножки ребенка и которые могут представлять опасность удушья или удушения, например, веревки, шнуры штор/гардин и др.
- **Внимание!** Не используйте в кроватке более одного матраса.
- **Внимание!** Не используйте детскую кроватку-манеж для путешествий без матраса.
- **Внимание!** Толщина матраса не должна уменьшать внутреннюю глубину кроватки менее чем до 500мм.
- **Внимание!** Устанавливайте детскую кроватку-манеж вдали от протянутых кабелей или гибких проводов.
- **Внимание!** Для обеспечения безопасности следите за тем, чтобы верхние планки кроватки-манежа были полностью разложены и надежно зафиксированы. Перед использованием ВСЕГДА проверяйте, что верхние планки кроватки-манежа полностью закреплены.
- **Внимание!** Во избежание травм от падений не рекомендуется использовать детскую кроватку-манеж, как только ребенок сможет самостоятельно стоять или выбираться из кроватки.
- **Внимание!** Для правильной и безопасной установки дополнительного матраса, предназначенного для данной кроватки-манежа, максимальные размеры матраса должны составлять: длина – не более 990мм, ширина – не более 710мм, и минимальные размеры матраса: длина – не менее 960мм, ширина – не менее 680мм.
- **Внимание!** Не разрешайте маленьким детям играть без присмотра вблизи от кроватки-манежа для путешествий.
- **Внимание!** Не используйте вставку в кроватку-манеж, как только ребенок сможет самостоятельно сидеть или становиться на колени и вставать на ножки.
- **Внимание!** Никогда не оставляйте ребенка без присмотра на столике для пеленания.
- **Внимание!** Снимите все части вставки, прежде чем использовать кроватку-манеж при установке основания матраса в самое нижнее положение.
- **Внимание!** Столик для пеленания не предназначен для детей весом более 11кг или старше 12 месяцев.

Для чистки основания матраса и материала кроватки-манежа для путешествий используйте губку, смоченную в слабом моющем средстве и воде. Никогда не используйте для чистки кроватки-манежа абразивные, содержащие аммоний, отбеливатели или спирт очистители. Перед использованием или хранением кроватку-манеж для путешествий следует тщательно просушить.

Introducción

La seguridad del niño es su responsabilidad.

La cuna de viaje está diseñada para niños desde su nacimiento hasta los 24 meses de edad, hasta que alcancen 15 kilos de peso, o hasta que el niño pueda ponerse de pie sin ayuda o sea capaz de salir de la cuna por sí solo.

Cumple con los requisitos de seguridad de la norma BSEN 716-1:2008 relativa a cunas y cunas plegables de uso doméstico y con los requisitos de seguridad de la norma BSEN 12227-1:1999 relativa a parques para niños de uso doméstico.

medidas de seguridad y cuidado

IMPORTANTE: GUARDAR PARA FUTURAS CONSULTAS. LEER DETENIDAMENTE

- **ADVERTENCIA** Las chimeneas y otras fuentes de calor intenso, como estufas eléctricas o de gas, que se encuentren cerca de la cuna pueden suponer un peligro.
- **ADVERTENCIA** No utilice la cuna si alguna de las piezas está rota, dañada o si falta alguna pieza, y utilice solamente piezas de repuesto aprobadas por el fabricante.
- **ADVERTENCIA** No deje ningún objeto dentro de la cuna, como juguetes, ni ponga la misma cerca de otro objeto que pueda ofrecer un punto de apoyo o que pueda suponer un riesgo de asfixia o estrangulación, por ejemplo, cordeles o cuerdas de persianas o cortinas, etc.
- **ADVERTENCIA** No ponga más de un colchón en la cuna.
- **ADVERTENCIA** No utilice la cuna de viaje sin el colchón.
- **ADVERTENCIA** La altura del colchón no debe ser tal que la distancia entre su superficie y la parte superior del lateral de la cuna sea inferior a 500 mm.
- **ADVERTENCIA** Mantenga la cuna de viaje alejada de cables sueltos o eléctricos.
- **ADVERTENCIA** Las barras superiores deben estar bien extendidas y bloqueadas; lo contrario supondría un riesgo de seguridad. Antes de usar, compruebe SIEMPRE que las barras estén bien acopladas.
- **ADVERTENCIA** Para evitar lesiones a causa de caídas, se debe dejar de usar la cuna cuando el niño pueda ponerse de pie por sí solo o pueda salir de la cuna sin ayuda.
- **ADVERTENCIA** Si se desea usar un colchón con este artículo de forma correcta y segura, las medidas del mismo deben ser: 990 mm de largo y 710 mm de ancho como máximo; 960 mm de largo y 680 mm de ancho como mínimo.
- **ADVERTENCIA** No permita que niños pequeños jueguen sin supervisión cerca de la cuna de viaje.
- **ADVERTENCIA** No usar el accesorio basinette cuando el niño pueda sentarse, ponerse de rodillas o incorporarse sin ayuda.
- **ADVERTENCIA** Nunca deje al niño en el cambiador sin supervisión.
- **ADVERTENCIA** Retire todas las piezas del accesorio basinette antes de usar la cuna en su posición más baja.
- **ADVERTENCIA** El cambiador no es apto para niños de más de 11 kilos de peso o de más de 12 meses de edad.

Para limpiar la base del colchón y la tela de la cuna de viaje utilice un trapo humedecido con agua y un detergente suave. No utilice productos limpiadores abrasivos, ni con amoníaco, lejía o alcohol. Se debe secar bien la cuna de viaje antes de usarla o guardarla.

tanıtım

Çocuğunuzun güvenliği sizin sorumluluğunuzdadır.

Seyahat yatağı doğumdan 24 aylık olana kadar, en fazla 15 kg ağırlığındaki çocuklar için veya çocuğun yardım almadan ayakta durabildiği ya da yataktan dışarı kendi başına çıkabildiği zamana kadar kullanılmak üzere tasarlanmıştır.



BSEN 716-1:2008 Evde kullanılan çocuk yatakları ve katlanabilen yataklar için güvenlik gereklilikleri ile BSEN 12227-1:1999 Evde kullanılan çocuk kafesleri için güvenlik gerekliliklerine uygundur.

Güvenlik ve bakım notları

ÖNEMLİ, GELECEKTE REFERANS OLMASI AMACIYLA SAKLAYINIZ: DİKKATLİCE OKUYUNUZ

- **UYARI** Yatak yakınında açık ateş ve elektrikli bir ateş, gaz ateşi, vb. diğer ısı kaynaklarının risk yaratabileceğini unutmayınız.
- **UYARI** Herhangi bir parçası kırık, yırtık veya kayıp ise yatağı kullanmayınız. Sadece üretici tarafından onaylanan yedek parçaları kullanınız.
- **UYARI** Yatak içerisinde oyuncak, vb. şeyler bırakılmamalı veya yatak, basamak görevi sağlayacak ya da boğulma veya sıkışma tehlikesi oluşturabilecek başka bir ürünün yakınında bulundurulmamalıdır, örnek: ip, jaluzi/perde ipleri.
- **UYARI** Yatakta birden fazla şilte kullanmayınız.
- **UYARI** Seyahat yatağını şilte olmadan kullanmayınız.
- **UYARI** Şiltenin derinliği üzerindeki kenarlık yüksekliğini 500mm'den aza düşürmemelidir.
- **UYARI** Seyahat yatağını kordon ve kablolardan uzak tutunuz.
- **UYARI** Üst parçaların gerilmemesi ve güvenli bir şekilde kilitlememesi güvenlik riski yaratır. Kullanmadan önce rayların doğru şekilde takılı olduğunu MUTLAKA kontrol ediniz.
- **UYARI** Düşmeden kaynaklanabilecek yaralanmaları engellemek için, çocuk yardım almadan ayakta durabiliyorsa veya yataktan kendi başına çıkabiliyorsa, yatak söz konusu çocuk için kullanılmamalıdır.
- **UYARI** Doğru ve güvenli bir şekilde yerleşebilmesi için bu yatak ile kullanılacak ek şilte en fazla 990mm uzunluğunda ve 710mm genişliğinde ve en az 960mm uzunluğunda ve 680mm genişliğinde olmalıdır.
- **UYARI** Küçük çocukların yetişkin gözetimi olmadan seyahat yatağı çevresinde oynamalarına izin verilmemelidir.
- **UYARI** Çocuğunuz oturmaya, dizlerinin üstünde durmaya ve yardım almadan kendi kendini yukarı kaldırmaya başladığında beşiği kullanmayınız.
- **UYARI** Çocuğunuz hiçbir zaman değiştirme biriminde tek başına bırakmayınız.
- **UYARI** Yatağı en alçak konumda kullanmadan önce beşiğin tüm parçalarını çıkarınız.
- **UYARI** Değiştirme masası 11kg veya 12 aylığın üzerindeki çocuklar için uygun değildir.

Şilte tabanını ve seyahat yatağının kumaşını temizlemek için hafif deterjanlı suyla siliniz. Aşındırıcı, amonyaklı, çamaşır sulu veya alkollü temizleyicilerle silmeyiniz. Seyahat yatağı, kullanımdan ve saklanmadan önce iyice kurutulmalıdır.

mothercare mothercare design studio mothercare uk ltd cherrytree road, watford england. wd24 6sh tel: +44 (0) 1923 206370 fax: +44 (0) 1923 218724	job number: K0116	colours:  PANTONE 295C  CUTTER GUIDE (DO NOT PRINT)	approval	date	signature
	date: May 5, 2010		buyer		
	designer: Lawrence		technologist		
product: Bassinette Travel Cot	job dimentions: 148.5 x 210mm		design		
buyer:	supplier:				