

This Dresser is not to be used for children over 12 months old.

WARNING! Do not leave the child unattended.

All Assembly fittings shall always be tightened properly. Screws and bolts shall not be loose because a child can squeeze parts of the body, or clothing (e.g. strings, necklaces, ribbons for babies dummies etc.) could get caught. There would be a danger of strangulation.

Be aware of the risk of open fire and other sources of strong heat, such as electric bar fires, gas fires, etc. in the near vicinity of the changing unit.

An older child climbing on the dresser while a child is on the changing surface is extremely dangerous and must be discouraged.

The Dresser must be used on a level and stable surface.

Once assembled, do not dismantle.

Keep away from trailing cords, drapes or flexes, and away from electric sockets.

Never move the Dresser with the child on it.

Este Cambiador no es para niños de más de 12 meses de edad.

¡AVISO! No deje nunca a su niño sin supervisión en la superficie del Cambiador.

Es preciso que todos los accesorios de montaje sean bien apretados. Con tornillos y pernos que se han aflojado, pueda presionar el niño, partes del cuerpo, también ropa (p.ej. cuerdas, collares, cintas para chupetes) puedan engancharse.

Es preciso disuadir el subir en el cambiador por un niño más grande mientras que un niño esté en la superficie, porque es tan peligroso.

Es preciso utilizar el Cambiador sobre una superficie plana y estable.

Una vez montado, no desmonte el Cambiador.

Las fuentes de calor fuerte, p.ej chimeneas, estufas a gas o eléctricas en las proximidades del Cambiador pueden ser peligrosas si se colocan cerca del Cambiador.

Manténgalo alejado de cordones y cables eléctricos sueltos, cortinas y enchufes.

No mueva nunca el Cambiador mientras esté el niño en ello.

your child's safety is your responsibility

If you have a problem with this product or require replacement parts, please contact your nearest Mothercare store or telephone the Mothercare Customer Care Line on 08453 304030

Alternatively write to:

Customer Care, Mothercare, Cherry Tree Road, Watford
Herts. WD24 6SH

la seguridad de su niño es su responsabilidad

Si surgiera algún problema con este producto o si necesita piezas de recambio, sírvase ponerse en contacto con el almacén Mothercare más próximo o llamar a la línea de Atención al Cliente de Mothercare número (+44) 1923 210 210

También puede escribir a:

Customer Care, Mothercare, Cherry Tree Road, Watford
Herts. WD24 6SH, Inglaterra

Made in Malaysia

mothercare

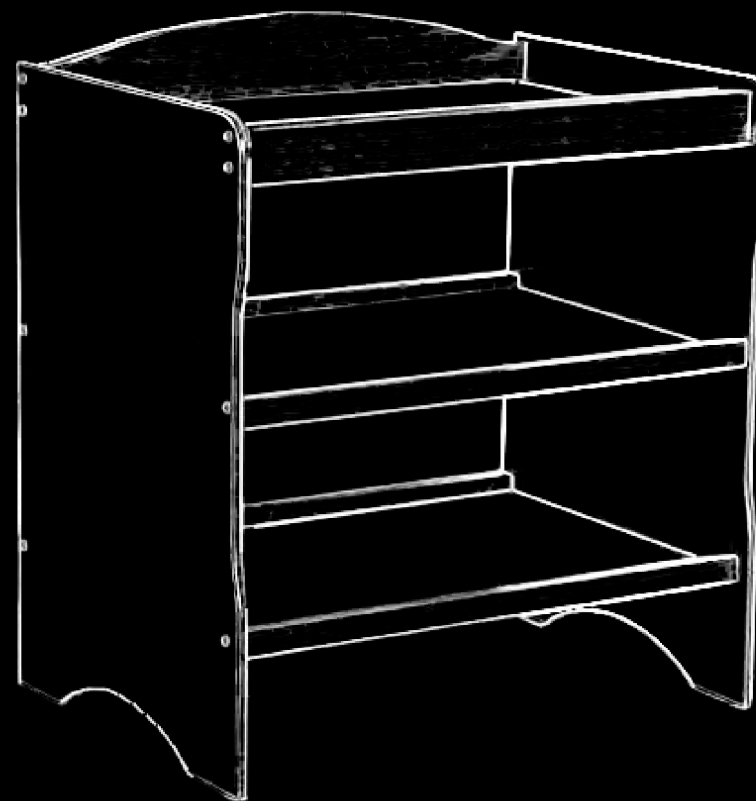

ascot dresser

user guide

Important. Keep for
future reference

cambiador ascot

guía para el usuario

Importante. Retenga para
referencia futura

1 important notes • notas importantes

Please take a few minutes to read this user guide.

Lay the parts out on the floor and compare to the PARTS CHECKLIST (below). Do not discard any packaging until you are sure that you have all the parts.

This product has been designed to conform to the Safety Standard BS EN 12221-1:2000

Por favor, tómese unos minutos en leer esta guía de usuario.

Desembale cuidadosamente su producto en el suelo y familiarícese con las piezas, comparándolas con el CATÁLOGO DE PIEZAS que sigue. No tire el embalaje hasta que esté seguro de que tiene todas las piezas.

Este cambiador cumple con la norma de seguridad BS EN 12221-1:2000

2 parts checklist • catálogo de piezas

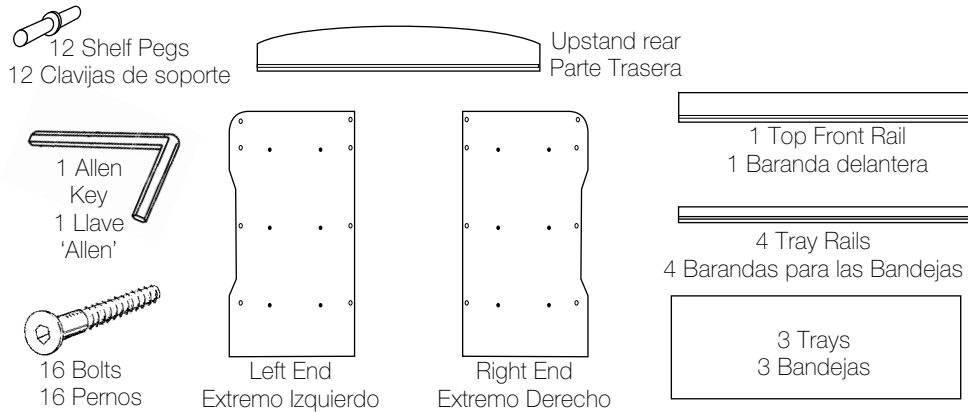

3 assembly • montaje

the back rails las barandas traseras

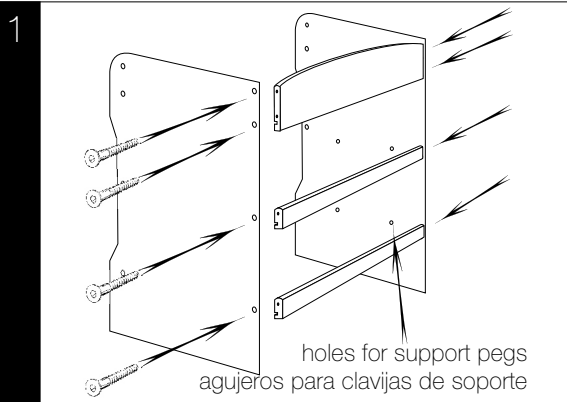

Using 4 bolts on each side, attach the Upstand and 2 of the tray rails to both ends, as shown. Note that the holes for support pegs must face inwards.

Con 4 pernos para cada lado, asegure la Parte Trasera y 2 de las Barandas para las Bandejas a ambos extremos, tal como se indica. Nótese que los agujeros para las clavijas de soporte deben mirar hacia el interior.

2

4 assembly • montaje

the trays las bandejas

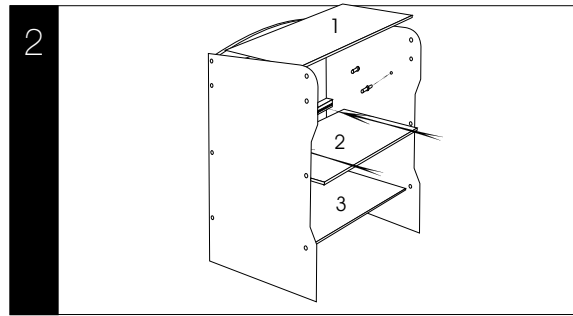

Insert the support pegs into the support peg holes. Slide the 3 trays onto the support pegs, and then backwards into the grooves in the tray rails.

Introduzca las clavijas en sus agujeros. Pase las 3 Bandejas por las clavijas, y entonces hacia atrás, hasta las ranuras de las barandas traseras.

the front rails las barandas delanteras

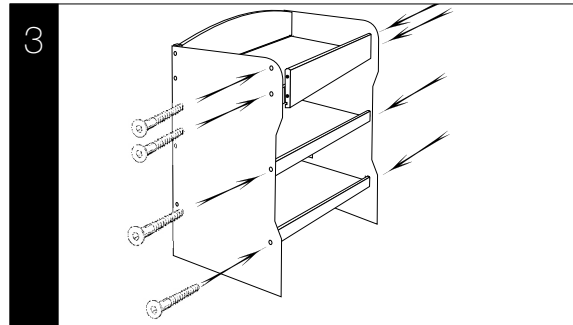

Fit the grooves in the 3 remaining tray rails over the fronts of the trays. Fix to the ends using the remainder of the bolts. Tighten all bolts.

Pase las ranuras de las otras 3 Barandas por los bordes delanteros de las bandejas. Fíjelas a los extremos, utilizando lo que queda de los pernos. Apriete todos los pernos.

5 care of your product • cuidado del producto

Periodically check all fittings to ensure none have come loose, and that there is no risk of clothing or parts of the body becoming snagged or trapped.

If any part is missing or broken, do not use the dresser until the correct spare part has been obtained from Mothercare.

Your dresser can be cleaned by wiping with a damp cloth. Do not use abrasives, bleach, alcohol or ammonia based household polishes.

Take care when handling or moving the dresser. Careless handling can damage wooden furniture.

Compruebe periódicamente todos los accesorios para asegurarse que no se hayan aflojado.

No utilice el cambiador con cualquiera pieza rota o perdida, ni hasta que ha podido sustituirla con la pieza correcta de Mothercare.

Puede limpiar su cambiador con un paño húmedo y secarla con un paño suave seco.

Nunca la limpie con limpiadores abrasivos ni a base de amoníaco, lejía o alcohol.

Tenga cuidado al manejar o mover el cambiador. Un manejo sin cuidado puede dañar los muebles de madera.